



# INSTRUCTIONS

J06779

2019-08-21



## KIT DE BOUCHON DE RÉSERVOIR DE CARBURANT ENCASTRÉ

### GÉNÉRALITÉS

#### Numéro de kit

61100158

#### Modèles

Pour plus d'informations concernant la configuration des modèles, consultez le catalogue de vente au détail des pièces et accessoires ou la section Pièces et accessoires de [www.harley-davidson.com](http://www.harley-davidson.com) (disponible en anglais uniquement).

#### Contenu du kit

Consultez Figure 2 et Tableau 1 .

### INSTALLATION

#### ▲ AVERTISSEMENT

**Lors de l'entretien du système d'alimentation, ne fumez pas à proximité et assurez-vous qu'il n'y a aucune flamme nue ni étincelle à proximité. L'essence est extrêmement inflammable et hautement explosive, ce qui pourrait entraîner des blessures graves ou la mort. (00330a)**

#### REMARQUE

*Une exposition prolongée à un environnement humide (pluie, nettoyage) risque d'entraîner l'accumulation d'une petite quantité d'eau entre le boîtier à pression et le corps fileté. Il suffit de retirer et renverser le bouchon du réservoir de carburant pour le drainer. L'eau ne peut s'infiltrer par le bouchon.*

1. Retirer Équipement d'origine (OE) le bouchon du réservoir de carburant.
2. Nettoyer et essuyer la surface intérieure du godet de remplissage du réservoir de carburant, la surface du joint torique et la surface adhésive de l'anneau de garniture avec un mélange à parts égales d'eau distillée et d'alcool isopropylique.
3. Installer le bouchon de remplissage sur le réservoir de carburant.
  - a. Faites tourner le bouchon du réservoir à essence en sens horaire jusqu'à ce qu'il soit serré.
  - b. Appuyez sur le bouchon.
  - c. Effectuez une rotation d'un huitième de tour en sens antihoraire pour mettre le bouchon en position.

#### 4. REMARQUE

*Appliquer une pression sur le bouchon de remplissage pour le retirer. Réalisez une rotation d'un huitième de tour*

*en sens antihoraire jusqu'à ce que le bouchon ne se soulève. Continuez à faire tourner le bouchon dans le sens antihoraire pour l'enlever.*

Consultez Figure 1 . Marquer la position de l'anneau de garniture avec du ruban masque (1) ou un crayon gras.

5. Découper soigneusement du ruban masque à l'emplacement (2) indiqué avec un couteau de précision en faisant attention à ne pas rayer l'anneau de garniture ou la surface peinte du réservoir de carburant.
6. Décoller entièrement l'endos adhésif de l'anneau de garniture.
7. En se servant du bouchon de carburant pour centrer et du ruban masque (ou la marque de crayon gras) pour aligner, appuyer fermement sur l'anneau de garniture pendant environ dix secondes pour le mettre en place.

#### 8. REMARQUE

*Laisser l'anneau de garniture durcir pendant environ 5 à 7 minutes avant de continuer avec l'installation du kit.*

Décoller le ruban masque (ou supprimer la marque au crayon gras) de l'anneau de garniture et le réservoir de carburant.

1313177

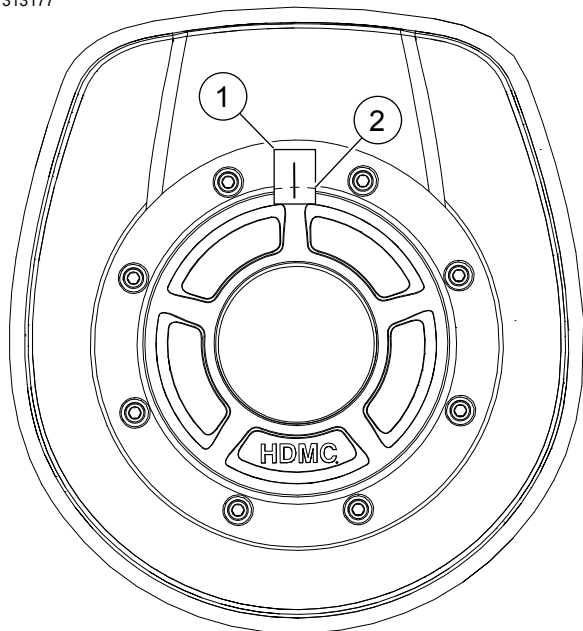

1. Ruban masque
2. Couper le ruban masque

Figure 1. Aligner l'anneau de garniture et appuyer dessus pour le mettre en place

## PIÈCES DE RECHANGE

1312769

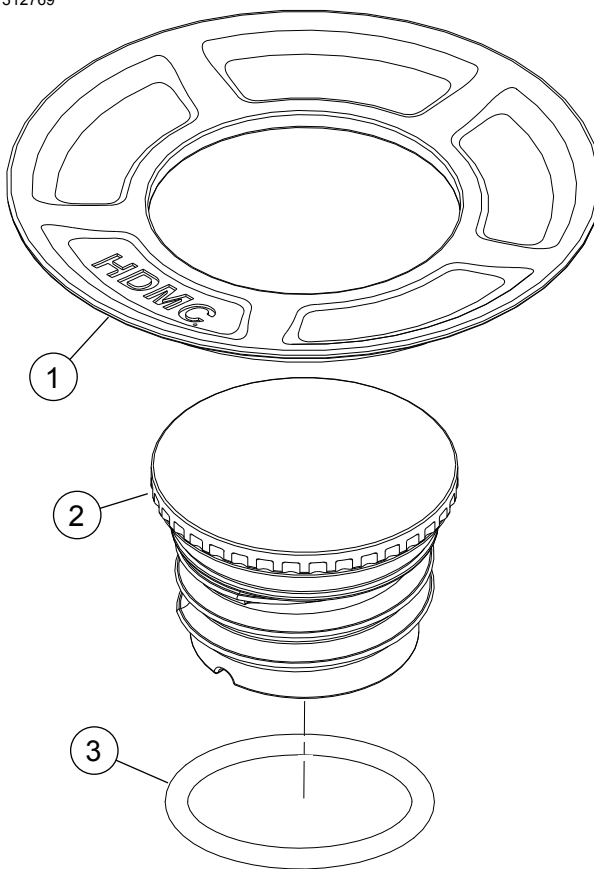

Figure 2. Pièces de rechange : Kit de bouchon de carburant encastré

Tableau 1. Pièces de rechange

Article	Description (quantité)	Numéro de pièce
1	Anneau de garniture, noir	61100157
2	Bouchon de remplissage de carburant	Non vendu séparément
3	Joint torique	11900004