



RODA DIANTEIRA PRODÍGIO DA H-D

GERAL

⚠ ATENÇÃO

Instale apenas as rodas e os kits de instalação aprovados para o seu modelo de motociclo. Contacte um concessionário Harley-Davidson para verificar o ajuste. A instalação de rodas e kits de instalação incompatíveis ou não aprovados para o seu modelo podem causar perda de controlo, o que pode provocar acidentes mortais ou lesões corporais graves. (00610c)

Kit n.º

43300673, 43300674

Modelos

Para informação sobre modelos correspondentes, veja o catálogo de vendas P&A ou a secção Peças e Acessórios ou a secção Parts and Accessories (Peças e Acessórios) no site www.harley-davidson.com (apenas em inglês).

NOTA

Calotas acessórias não são compatíveis com estas rodas.

Conteúdo do kit

Este kit apenas inclui rodas personalizadas. Consultar Figura 2 e Tabela 2.

Requisitos da instalação

A instalação correta deste kit exige a compra em separado das seguintes peças que estão disponíveis num concessionário Harley-Davidson:

- Kit de instalação da roda (consulte Tabela 3 e Tabela 4 para determinar o kit de instalação necessário).
- Parafusos do disco do travão (consulte Figura 1 e Tabela 1).
- Extrator e instalador de rolamento da roda (94134-09)
Os seguintes Harley-Davidson Genuine Motor Accessories são recomendados para a manutenção e a limpeza apropriadas:
- Chrome Clean & Shine (93600031 (EUA) / 93600082 (Internacional))
- Glaze Poly Sealant (93600026 (EUA) / 93600079 (Internacional))
- Escova de limpeza de rodas e raios Harley® (43078-99)
- Wheel & Tire Cleaner (93600024 (EUA) / 93600076 (Internacional))
- Protetor de alumínio exposto Harley® Preserve (99845-07)

⚠ ATENÇÃO

A segurança do condutor e do passageiro depende da instalação correta deste kit. Use os procedimentos apropriados do Manual de serviço de oficina. Se o procedimento estiver para além das suas capacidades ou não dispuser das ferramentas adequadas, solicite a instalação a um concessionário Harley-Davidson. A instalação inadequada deste kit poderá provocar acidentes mortais ou lesões corporais graves. (00333b)

NOTA

Esta folha de instruções faz referência às informações do Manual de Serviço. Para a instalação deste modelo/ano de motocicleta, é necessário ter um manual de serviço. Pode ser adquirido nos concessionários Harley-Davidson.



Figura 1. Estilo do disco do travão dianteiro

Tabela 1. Adaptação das ferragens do disco dianteiro

| Disco do travão | Hardware (quantidade) | Núm. ref. |
|-----------------|--------------------------------|-----------|
| Disco fechado | Parafuso original do disco (5) | 3655A |
| | Kit de parafusos cromados (5) | 46646-05 |
| Disco aberto | Bucha frontal (5) | 41500018 |
| | Suspensão dianteira (5) | 41500019 |
| | Parafuso dianteiro (5) | 41500020 |
| | Kit de hardware, cromado | 41500095 |

NOTA: Os modelos equipados com travões dianteiros duplos e os modelos equipados com uma roda e superfícies de montagem de travão duplo requerem o dobro de parafusos/aruelas (10 parafusos no total ou 2 kits de parafusos cromados, se disponível).

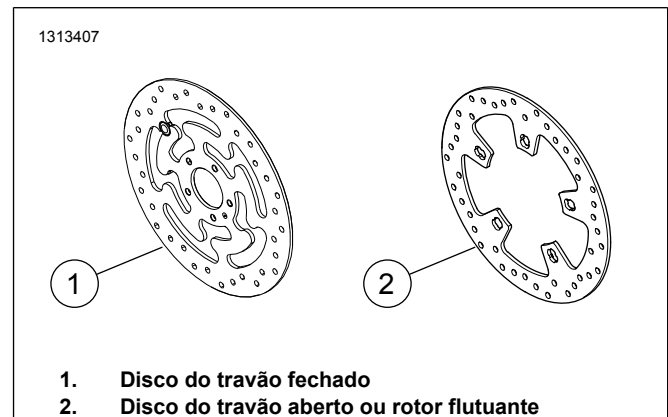
INSTALAÇÃO

NOTA

Instale a haste da válvula "pull thru" (40999-87) incluída no kit de instalação. Descarte todas as outras hastes de válvulas.

AVISO

Não reutilize os parafusos dos discos/rotores de travões. A reutilização destes parafusos pode causar perda de torque e danos aos componentes dos travões. (00319c)

1. Remova o conjunto da roda dianteira existente. Veja o manual de serviço.
 - a. Guarde o eixo, a porca do eixo, o disco de travão e os espaçadores da roda para a instalação do kit.
2. Ver Figura 2 . Instale o conjunto da haste da válvula (L) na roda. Veja o manual de serviço.

NOTA

Instale primeiro o rolamento primário utilizando o manual de serviço apropriado e o REMOVEDOR/INSTALADOR DO ROLAMENTO DAS RODAS.

As pastilhas do rolamento fornecidas no kit de instalação não são necessárias e podem ser eliminadas.

O lado esquerdo da roda tem marcas de PONTOS para identificar o lado do rolamento primário.

3. Monte os componentes do kit de instalação da roda e o(s) disco(s) do travão na roda, utilizando a tabela de peças de reposição apropriada. Veja o manual de serviço.
4. instale os espaçadores de roda previamente removidos. Veja o manual de serviço.
5. Instale a roda (1) dianteira e o eixo e a porca do eixo originais. Veja o manual de serviço.

MANUTENÇÃO E LIMPEZA

As rodas devem ser limpas regularmente para que mantenham o seu brilho original.

1. Limpe as superfícies da roda muito sujas com o Wheel & Tire Cleaner, aplicando o produto com a escova de limpeza de rodas e raios.
2. Limpe completamente a roda com um limpador de boa qualidade, como o Wheel & Tire Cleaner.
3. Após limpar e polir, vede o acabamento com um selante de boa qualidade, como o Glaze Poly Sealant.

PEÇAS DE REPOSIÇÃO



Figura 2. Peças de reposição: Roda dianteira

Tabela 2. Conteúdo do kit da roda e peças de reposição

| Kit | Item | Descrição (quantidade) | Núm. ref. |
|--------------------|------|------------------------|-----------------------------|
| 43300673, 43300674 | 1 | Roda | Não é vendido separadamente |

Tabela 3. Kit de Instalação da Roda DIANTEIRA com Rolamento Sem ABS de 25 mm (41455-08C)

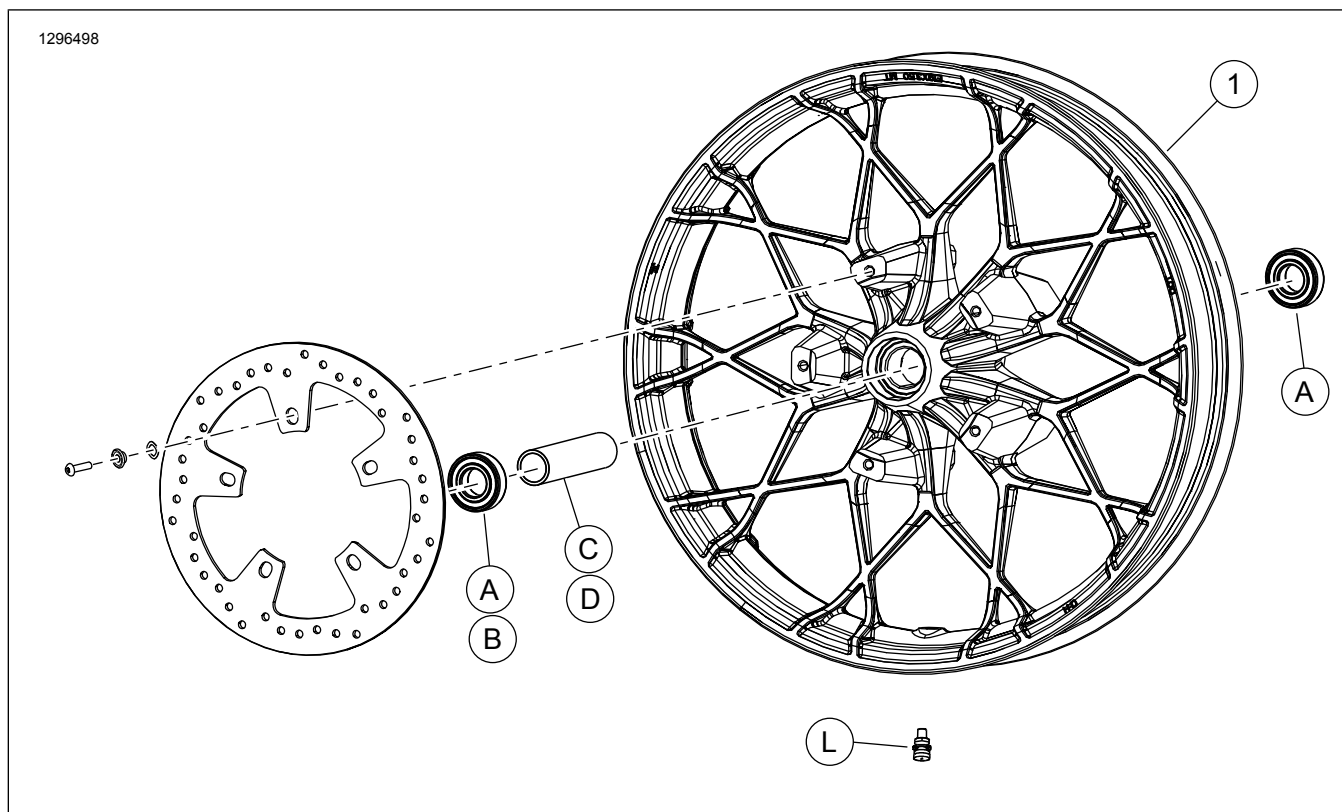
| Kit de Instalação da Roda DIANTEIRA com Rolamento Sem ABS de 25 mm (41455-08C) | | ITEM (quantidade usada e descrição) | | | | | | | |
|--|-----------------|-------------------------------------|----------------------------|----------|-----------|----|---|---|---|
| Adaptação | Tamanho da roda | A | C | D | J | K | I | M | N |
| Touring ano 2008; FLHRC ano 2009 e posteriores (sem ABS) e Trike (sem ABS) | 16 x 3,0 pol. | 2 | 0 | 1 | 0 | 1 | * | * | * |
| Touring ano 2009 e posteriores (sem ABS) | 17 x 3,0 pol. | 2 | 0 | 1 | 0 | 0 | * | * | * |
| Touring ano 2008 e posteriores (sem ABS) | 18 x 3,5 pol. | 2 | 0 | 1 | 0 | ** | * | * | * |
| Dyna 2008 - 2017 (exceto FLD, FXDWG, FXDF) | 19 x 2,5 pol. | 2 | 1 | 0 | ** | 0 | * | * | 0 |
| VRSCAW, VRSCD, VRSCF, VRSCDX 2008 - 2017 (sem- ABS) | 19 x 3,0 pol. | 2 | 1 | 0 | ** | 0 | * | * | 0 |
| Touring ano 2009 e posteriores (sem ABS) | 19 x 3,5 pol. | 2 | 0 | 1 | 0 | 0 | * | * | * |
| FLTRX, FLTRXS, FLTRXSE de 2017 e posterior (sem- ABS) | 21 x 3,5 pol. | 2 | 0 | 1 | 0 | 0 | * | * | * |
| <p>Os kits de instalação são projetados para funcionar com vários acessórios e estilos diferentes de rodas. Contacte um concessionário Harley-Davidson para verificar se os kits de instalação e da roda foram projetados e aprovados para a motocicleta em que estão sendo instalados.</p> <p>NOTAS:</p> <p>*Veja <i>NOTA</i> acima da etapa de instalação da válvula em <i>INSTALAÇÃO</i> para determinar que haste da válvula usar para o seu kit específico. Descarte a(s) outra(s) haste(s) de válvula.</p> <p>**Veja <i>NOTAS</i> do seu kit de roda acima da etapa da montagem da roda em <i>INSTALAÇÃO</i> para determinar se a pastilha do rolamento é usada para o seu kit de roda específico e adaptação.</p> <p>***Pastilha do rolamento instalada sob o rolamento primário.</p> | | A | Rolamento, normal (2) | | 9276B | | | | |
| | | C | Luva do eixo | | 41748-08 | | | | |
| | | D | Luva do eixo | | 41900-08 | | | | |
| | | J | Pastilha do rolamento*** | | 41450-08 | | | | |
| | | K | Pastilha do rolamento*** | | 43903-08 | | | | |
| | | I | Haste da válvula, curta | | 43157-83A | | | | |
| | | M | Haste da válvula, comprida | | 43206-01 | | | | |
| | N | Haste da válvula, passagem direta | | 40999-87 | | | | | |

Tabela 4. Kit de instalação da roda DIANTEIRA com rolamento ABS de 25 mm (41454-08B)

| Kit de instalação da roda DIANTEIRA com rolamento ABS de 25 mm (41454-08B) | | ITEM (quantidade usada e descrição) | | | | | | | | |
|--|-----------------|-------------------------------------|---------------------------|----------|-----------|----|----|---|---|---|
| Adaptação | Tamanho da roda | A | B | C | D | J | K | I | M | N |
| Touring ano 2008 e FLHRC ano 2009 e posteriores com ABS | 16 x 3,0 pol. | 1 | 1 | 0 | 1 | 0 | 1 | * | * | 0 |
| Touring ano 2009 e posteriores com ABS | 17 x 3,0 pol. | 1 | 1 | 0 | 1 | 0 | 0 | * | * | * |
| Touring ano 2008 e posteriores com ABS | 18 x 3,5 pol. | 1 | 1 | 0 | 1 | ** | ** | * | * | * |
| Dyna 2012 - 2017 com ABS (exceto FLD, FXDWG e FXDF) | 19 x 2,5 pol. | 1 | 1 | 1 | 0 | ** | ** | * | * | 0 |
| VRSCAW, VRSCD, VRSCF e VRSCDX 2008 - 2017 com ABS | 19 x 3,0 pol. | 1 | 1 | 1 | 0 | ** | ** | * | * | 0 |
| Touring ano 2009 e posteriores com ABS | 19 x 3,5 pol. | 1 | 1 | 0 | 1 | 0 | 0 | * | * | * |
| FLTRX, FLTRXS, FLTRXSE de 2017 e posterior com ABS | 21 x 3,5 pol. | 1 | 1 | 0 | 1 | 0 | 0 | * | * | * |
| <p>Os kits de instalação são projetados para funcionar com vários acessórios e estilos diferentes de rodas. Contacte um concessionário Harley-Davidson para verificar se os kits de instalação e da roda foram projetados e aprovados para a motocicleta em que estão sendo instalados.</p> <p>NOTAS:</p> <p>*Veja <i>NOTA</i> acima da etapa de instalação da válvula em <i>INSTALAÇÃO</i> para determinar que haste da válvula usar para o seu kit específico. Descarte a(s) outra(s) haste(s) de válvula.</p> <p>**Veja <i>NOTAS</i> do seu kit de roda acima da etapa da montagem da roda em <i>INSTALAÇÃO</i> para determinar qual pastilha do rolamento é usada para o seu kit de roda específico e adaptação.</p> <p>***O lado vermelho do rolamento deve ser instalado em direção à roda. O rolamento ABS é o primário.</p> <p>****Pastilha do rolamento instalada sob o rolamento primário.</p> | | A | Rolamento, normal | | 9276B | | | | | |
| | | B | Rolamento, ABS*** | | 9252A | | | | | |
| | | C | Luva do eixo | | 41748-08 | | | | | |
| | | D | Luva do eixo | | 41900-08 | | | | | |
| | | J | Pastilha do rolamento**** | | 41450-08 | | | | | |
| | | K | Pastilha do rolamento**** | | 43903-08 | | | | | |
| | | I | Haste da válvula, curta | | 43157-83A | | | | | |
| | M | Haste da válvula, comprida | | 43206-01 | | | | | | |
| | N | Haste da válvula, passagem direta | | 40999-87 | | | | | | |