



INSTRUCCIONES

J06783

2019-08-21



RUEDA TRASERA PRODIGY DE H-D

GENERAL

⚠ ADVERTENCIA

Solamente debe instalar las ruedas y los kits de instalación aprobados para su modelo de motocicleta. Contacte un concesionario Harley-Davidson para verificar la adaptación. La instalación de ruedas y kits de instalación que no hacen juego o la instalación de ruedas no aprobadas para su modelo puede ocasionar la pérdida del control y causar la muerte o lesiones graves. (00610c)

Número de kit

40900661, 40900662

Modelos

Para información sobre accesorios del modelo, consulta el Catálogo de venta al detalle de P&A (piezas y accesorios) o la sección de Piezas y Accesorios de www.harley-davidson.com (solo en inglés).

Contenido del kit

Estos kits incluyen solamente la rueda personalizada. Consulte Figura 1 y Tabla 2.

Requisitos de instalación

La instalación correcta de estos kits requiere la compra por separado de las siguientes piezas, las cuales están disponibles en un concesionario Harley-Davidson:

- Kit de instalación de la rueda (consulta Tabla 3 y Tabla 4 para determinar el kit de instalación necesario).
- Tornillos del disco de freno (consulte Tabla 1 para determinar los elementos de sujeción adecuados).
- Extractor e instalador de cojinetes de rueda (94134-09)

Los siguientes accesorios Harley-Davidson Genuine Motor Accessories se recomiendan para el mantenimiento y la limpieza correctos:

- Chrome Clean & Shine (limpieza y brillo para cromo) (93600031 [EE. UU.] / 93600082 [internacional])
- Glaze Poly Sealant (sellador) (93600026 [EE. UU.] / 93600079 [internacional])
- Cepillo para radios y ruedas Harley® (43078-99)
- Wheel & Tire Cleaner (limpiador de ruedas y neumáticos) (93600024 [EE. UU.] / 93600076 [Internacional])

⚠ ADVERTENCIA

La seguridad del motociclista y del pasajero dependen de la instalación correcta de este kit. Use los procedimientos correspondientes en el Manual de servicio. Si el procedimiento no está dentro de sus capacidades o no tiene las herramientas correctas, pida a un concesionario Harley-Davidson que realice la instalación. La instalación incorrecta de este kit podría causar la muerte o lesiones graves. (00333b)

NOTA

Esta hoja de instrucciones hace referencia a la información del Manual de servicio. Se requiere un manual de servicio para el modelo/año de esta motocicleta para la instalación. Hay uno disponible en un concesionario Harley-Davidson.

Tabla 1. Adaptación de los elementos de sujeción del disco y rueda dentada traseros

Elementos de sujeción	Montaje
Tornillos del disco trasero (seleccione elementos de sujeción de fábrica o cromados)	
5 tornillos del disco de fábrica (43567-92)	Todos los modelos
Kit de tornillos cromados (46647-05) incluye 5 tornillos	Todos los modelos

INSTALACIÓN

1. Quite el conjunto existente de la rueda trasera. Consulta el manual de servicio.

NOTA

- Antes de extraer o instalar la rueda, se debe retirar la mordaza del freno trasero.
- Se debe reemplazar la clavija o pasador de horquilla para el eje. Están disponibles para la compra en su concesionario. Vea el número de pieza correcto para su modelo de motocicleta en su concesionario.
- Instale el vástago de la válvula de empuje (40999-87) incluido en el kit de instalación. Deseche todos los demás vástagos de las válvulas.
 - a. Guarde el eje, la tuerca del eje, el disco de freno y los espaciadores de rueda para la instalación del kit.

AVISO

No vuelva a usar los tornillos del disco/rotor del freno. Volver a usar estos tornillos puede causar la pérdida del par de torsión y daño en los componentes de los frenos. (00319c)

2. Ver Figura 1 . Instale el conjunto del vástago de la válvula (H) en la rueda. Consulta el manual de servicio.



- Arme los componentes del kit de instalación de la rueda, el disco de freno de fábrica y la rueda dentada en la rueda usando la tabla correspondiente de las piezas de servicio. Consulta el manual de servicio.

NOTA

Instala primero el cojinete principal usando el manual de servicio apropiado y REMOVEDOR/INSTALADOR DEL COJINETE DE LA RUEDA. No instale la calza del cojinete con esta rueda.

Las ranuras mecanizadas del lado derecho de la rueda señalan el lado del cojinete principal.

- Instala la rueda trasera (1), eje de fábrica y espaciadores de fábrica. Consulta el manual de servicio.

MANTENIMIENTO Y LIMPIEZA

Se debe hacer servicio a las ruedas regularmente para mantener su brillo y lustre originales.

- Limpie las superficies muy sucias de las ruedas usando el Limpiador de ruedas y neumáticos Harley-Davidson, aplicado con el cepillo para ruedas y rayos Harley.
- Limpia bien la rueda con un limpiador de buena calidad, tales como el limpiador para ruedas y neumáticos Harley Wheel & Tire Cleaner.
- Después de limpiar y pulir, selle el acabado con un sellador de buena calidad, como el Pulidor y sellador Harley Glaze.

PIEZAS DE SERVICIO



Figura 1. Piezas de servicio: Rueda trasera Turbine

Tabla 2. Contenido del Kit de piezas de servicio y rueda

Kit	Artículo	Descripción (cantidad)	Número de pieza
40900661, 40900662	1	Rueda	No se vende por separado
Indicador visual mencionado en el texto:			
	4	Ranuras maquinadas	

Tabla 3. Kit de instalación del cojinete de 25 mm de la rueda TRASERA (41456-08C)

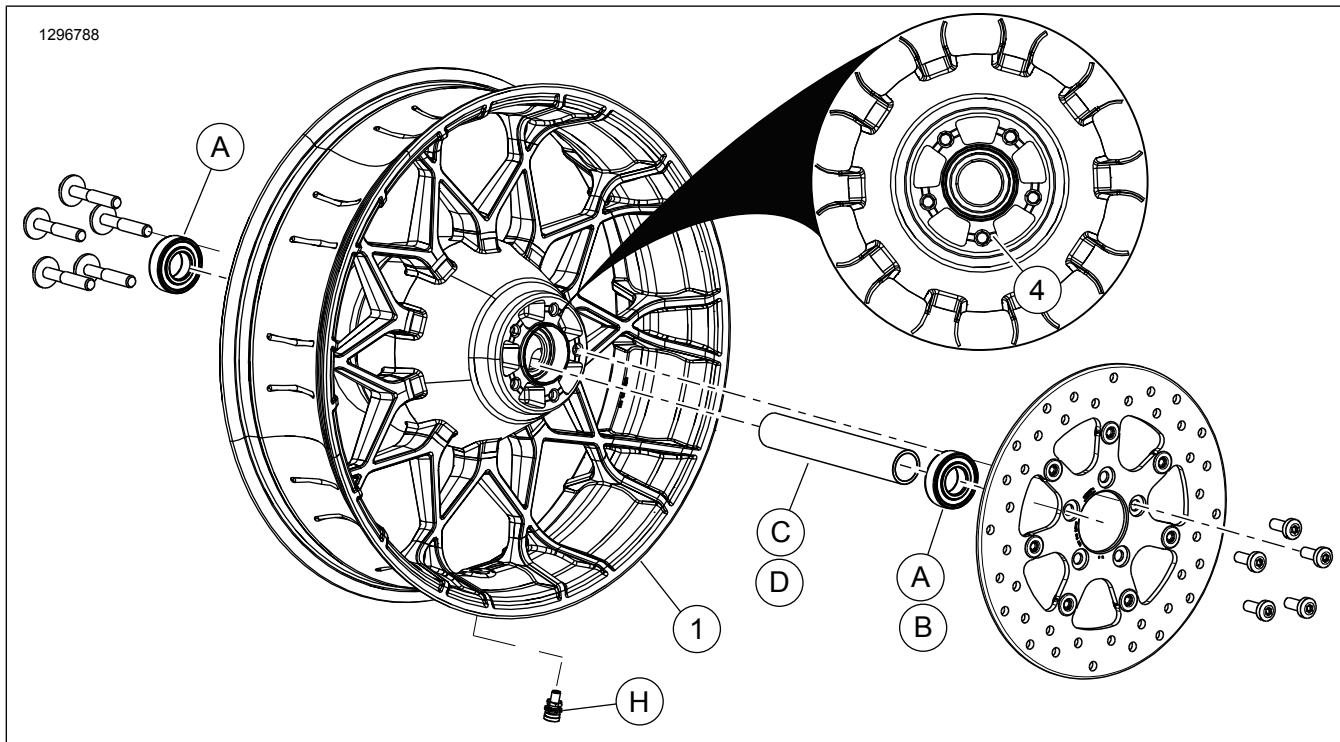
Kit de instalación de la rueda de rodamiento trasero sin ABS de 25 mm (41456-08C)		Artículo (cantidad usada y descripción)							
Ajuste	Medida de la rueda	A	C	D	E	F	H	I	J
FLT 2009 y posteriores sin ABS	16 x 5,0 pulg.	2	1	0	0	0	*	*	*
FLT 2009 y posteriores sin ABS	18 x 5,0 pulg.	2	1	0	0	0	*	*	*
VRSCD 2008 sin ABS	18 x 5,5 pulg.	2	0	0	1	**	*	*	0
FXCW y FXCWC 2008 y posteriores sin ABS	18 x 8,0 pulg.	2	0	1	0	0	*	*	0
VRSCAW, VRSCDX y VRSCF 2008-2017 sin ABS	18 x 8,0 pulg.	2	0	0	1	**	*	*	0

Tabla 3. Kit de instalación del cojinete de 25 mm de la rueda TRASERA (41456-08C)

Kit de instalación de la rueda de rodamiento trasero sin ABS de 25 mm (41456-08C)		Artículo (cantidad usada y descripción)							
Ajuste	Medida de la rueda	A	C	D	E	F	H	I	J
Los kits de instalación están diseñados para funcionar con muchos estilos y adaptaciones diferentes de ruedas. Contacte un concesionario Harley-Davidson para verificar si los kits de rueda e instalación están diseñados y aprobados para la motocicleta en la que están siendo instalados. NOTAS: *Vea la <i>NOTA</i> anterior al paso de instalación en <i>INSTALACIÓN</i> para establecer cuál vástago de la válvula debe usar para su kit específico. Deseche los otros vástagos de las válvulas. **Para establecer si es necesaria la calza vea <i>INSTALACIÓN</i> . ***Calza del cojinete instalada debajo del cojinete primario.		A	Cojinete, regular (2)					9276B	
		C	Funda del eje					41349-07	
		D	Funda del eje					41358-08	
		E	Funda del eje					43704-08	
		F	Calza del cojinete***					41447-08	
		H	Vástago de la válvula, corto					43157-83A	
		I	Vástago de la válvula, largo					43206-01	
	J	Vástago de la válvula, de empuje					40999-87		

Tabla 4. Kit de instalación del cojinete de 25 mm de la rueda TRASERA con ABS (41453-08C)

Kit de instalación del cojinete de 25 mm de la rueda TRASERA con ABS (41453-08C)		Artículo (cantidad usada y descripción)									
Ajuste	Medida de la rueda	A	B	C	D	E	F	G	H	I	J
FLT de 2008 con ABS	16 x 3,0 pulg.	1	1	0	1	0	0	1	*	*	0
FLT de 2009 y posteriores con ABS	16 x 5,0 pulg.	1	1	1	0	0	0	0	*	*	*
FLT de 2009 y posteriores con ABS	18 x 5,0 pulg.	1	1	1	0	0	0	0	*	*	*
VRSCDa de 2008 con ABS	18 x 5,5 pulg.	1	1	0	0	1	**	0	*	*	0
2008-2017 VRSCAWa VRSCDXa, VRSCXa y VRSCFa con ABS	18 x 8,0 pulg.	1	1	0	0	1	**	0	*	*	0
Los kits de instalación están diseñados para funcionar con muchos estilos y adaptaciones diferentes de ruedas. Contacte un concesionario Harley-Davidson para verificar si los kits de rueda e instalación están diseñados y aprobados para la motocicleta en la que están siendo instalados. NOTAS: *Vea la <i>NOTA</i> anterior al paso de instalación en <i>INSTALACIÓN</i> para establecer cuál vástago de la válvula debe usar para su kit específico. Deseche los otros vástagos de las válvulas. **Cojinete primario. El cojinete se debe instalar con el lado rojo orientado hacia la rueda. ***Calza del cojinete instalada debajo del cojinete primario.		A	Cojinete, regular								9276B
		B	Cojinete, ABS**								9252A
		C	Funda del eje								41349-07
		D	Funda del eje								41900-08
		E	Funda del eje								43704-08
		F	Calza del cojinete***								41447-08
		G	Calza del cojinete***								43904-08
	H	Vástago de la válvula, corto								43157-83A	
	I	Vástago de la válvula, largo								43206-01	
	J	Vástago de la válvula, de empuje								40999-87	