



## ZGORNJI JERMENSKI ŠČITNIK XL

### SPLOŠNO

#### Številka kompleta

60402-04A, 60379-09A, 60300045

#### Modeli

Za informacije o prileganju modelu si oglejte Maloprodajni katalog P&A ali razdelek Deli in dodatki na [www.harley-davidson.com](http://www.harley-davidson.com) (samo v angleščini).

#### ▲ OPOZORILO

**Varnost voznika in sopotnika je odvisna od pravilne namestitve tega sklopa. Uporabite ustrezne postopke iz navodil za servisiranje. Če sami ne zmorete opraviti postopka ali nimate ustreznega orodja, naj montažo opravi serviser Harley-Davidson. Napačna montaža tega sklopa lahko povzroči hude poškodbe ali smrt. (00333b)**

#### OPOMBA

*Ta list z navodili se nanaša na informacije iz servisnega priročnika. Za namestitev potrebujete servisni priročnik za ta letnik/model motornega kolesa. Priročnik je na voljo pri zastopniku Harley-Davidson.*

Ta komplet ne vsebuje delov za servisiranje.

### Odstranjevanje

1. Glejte Slika 1 . Odstranite desno spodnjo montažno matico amortizerja (3) in podložko (2).

2. Montažni vijak amortizerja (1) povlecite rahlo navzven, da ga odstranite iz odprtine montažnega jezička na jermenskem ščitniku (7), vendar ga ne odstranite povsem.
3. Odstranite vijak (6), podložko (5) in matico (4) na sprednji strani jermenskega ščitnika.
4. Odstranite jermenski ščitnik z vozila.

### Montaža

#### OPOMBA

*Glejte Slika 1 . Pri namestitvi novega kromiranega jermenskega ščitnika se sprednji montažni jeziček (8) pritrdi na zunanjo stran montažnega jezička nihajne roke (9). Montažni jeziček zadnjega jermenskega ščitnika (10) se pritrdi na notranjo stran montažnega jezička amortizerja (11).*

1. Glejte Slika 1 . Novi jermenski ščitnik (7) potisnite na ustrezno mesto na vozilu.
2. Z vijakom (6), podložko (5) in matico (4) pritrdite sprednji jermenski ščitnik na zadnjo nihajno roko. Privijte.  
Navor: 13,6–20,3 N·m (120–180 in-lbs)
3. Potisnite spodnji montažni vijak amortizerja (1) skozi montažno odprtino na jermenskem ščitniku.
4. Pritrdite podložko (2) in matico (3) na vijak. Privijte.  
Navor: 61–68 N·m (45–50 ft-lbs)



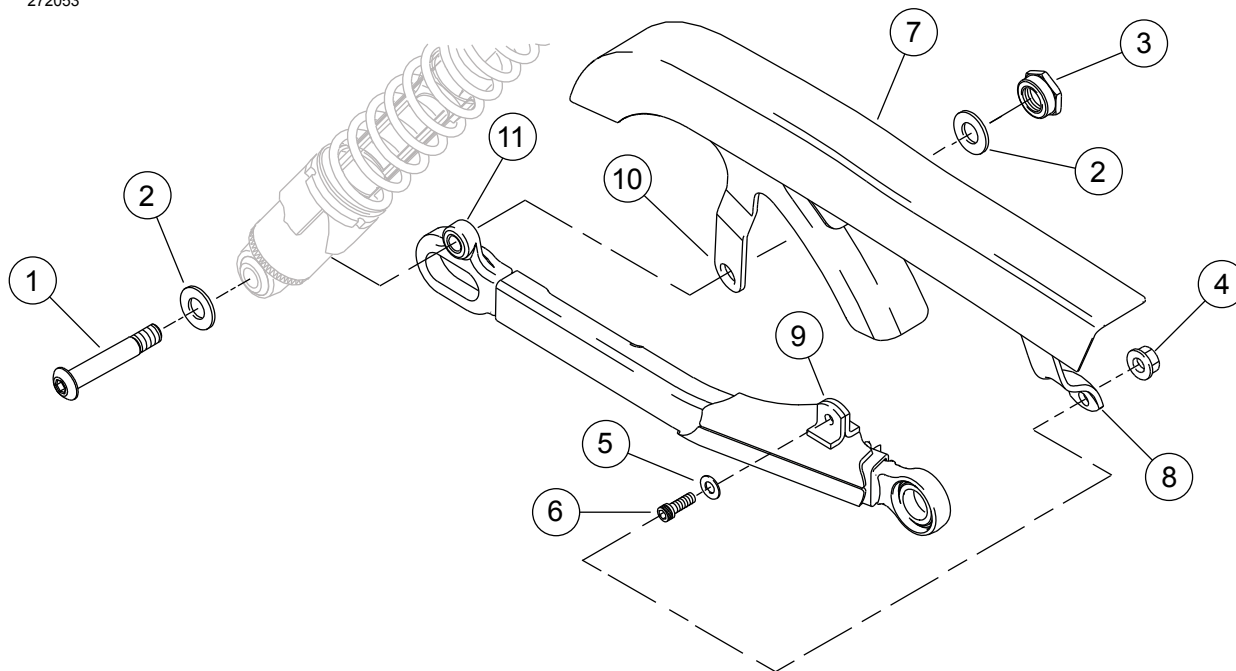

- |   |  |
|---|--|
| 1. Montažni vijak spodnjega amortizerja (desna stran) | 7. Jermenski ščitnik                               |
| 2. Podložka   | 8. Sprednji montažni jeziček                       |
| 3. Montažna matica                                    | 9. Zadnji montažni jeziček                         |
| 4. Matica   | 10. Montažni jeziček zadnjega jermenskega ščitnika |
| 5. Podložka   | 11. Montažni jeziček amortizerja                   |
| 6. Vijak  |  |

Slika 1. Odstranitev in namestitvev zgornjega jermenskega ščitnika