



## SADA PRO MONTÁŽ REPRODUKTORU V DOLNÍ ČÁSTI KAPOTÁŽI PRO BOOM! AUDIO

### OBECNÉ INFORMACE

Reproduktory audiosystému Boom!™ v této sadě fungují buď se systémy Stage I nebo Stage II.

Tyto reproduktory jsou navrženy tak, aby se vešly do dolní části kapotáže modelů Twin-Cooled™.

### Číslo sady

76000734, 76000957

### Modely

Informace o příslušenství pro jednotlivé modely naleznete v maloobchodním katalogu náhradních dílů a příslušenství nebo v části věnované náhradním dílům a příslušenství na stránce [www.harley-davidson.com](http://www.harley-davidson.com) (pouze v angličtině).

### Požadavky na montáž

**Modely FLHXSE** vyžadují sadu šablony a krytu (číslo dílu 76000734).

Předchozí nebo souběžná montáž sady zesilovače v kapotě Stage I nebo Stage II.

**Modely FLTRUSE a FLHTCUTG** vyžadují propojovací kabel (číslo dílu 69200489) a propojení (číslo dílu 69200714).

**Motocykly se Stage I** k povolení šesti nebo osmi reproduktorů je vyžadována sada rozšíření reproduktoru.

**Motocykly se Stage II** nákup sady dolního zesilovače (číslo dílu 76000277A). Sada pro montáž dolního reproduktoru (číslo dílu 76000586).

**2015 a novější FLXSE** musí pro montáž zesilovače použít šablonu z této sady.

### OZNÁMENÍ

**Ekvalizér rádia MUSÍ být aktualizován prodejcem společnosti Harley-Davidson DRÍVE, než se bude používat. Použití audio systému před aktualizací ekvalizéru BEZPROSTŘEDNĚ, poškodí reproduktory. (00645d)**

Aktualizace Radio EQ se provádí pomocí diagnostického nástroje Digital Technician® :

- Doporučeno **před** INSTALACÍ reproduktoru
- Požadováno **před** SPUŠTĚNÍM audio systému.
- K dispozici pouze u autorizovaných prodejců Harley-Davidson.

### VAROVÁNÍ

**Na správné montáži této sestavy závisí bezpečnost jezdce a spolujezdce. Použijte odpovídající postupy uvedené v servisní příručce. Pokud daný postup přesahuje vaše schopnosti nebo pro něj nemáte vhodné nářadí, svěřte provedení montáže prodejci Harley-Davidson. Nesprávná montáž této sestavy může vést k vážnému poranění či smrti. (00333b)**

### POZNÁMKA

*Tento návod odkazuje na informace v servisní příručce. Pro tuto montáž je nutná servisní příručka pro tento model / modelový rok motocyklu. Příručka je k dostání u prodejců motocyklů Harley-Davidson.*

### Elektrické přetížení

#### OZNÁMENÍ

**V případě připojení příliš velkého počtu elektrických spotřebičů (příslušenství) může dojít k přetížení systému dobíjení motocyklu. Pokud funguje současně příliš mnoho spotřebičů, které spotřebovávají více proudu, než dokáže dobíjecí systém vytvořit, může takováto spotřeba elektriny vést k vybití akumulátoru a způsobit poškození elektrické soustavy motocyklu. (00211d)**

### VAROVÁNÍ

**Při instalaci libovolného elektrického příslušenství dbejte na to, abyste nepřekročili přípustné proudové hodnoty pojistky nebo jističe, které chrání příslušný upravený obvod. Překročení maximálního proudu může způsobit selhání elektrických zařízení, což může způsobit vážný úraz nebo smrt. (00310a)**

Zesilovač namontovaný s touto sadou vyžaduje až o 8 A více proudu z elektrického systému.

### Obsah sady

Viz Ilustrace 4 a Tabulka 1.

### PŘÍPRAVA

#### VAROVÁNÍ

**Aby nedošlo k nechtěnému nastartování motocyklu, který by mohlo způsobit vážné poranění nebo smrt, vyjměte hlavní pojistku. (00251b)**

1. Viz servisní příručka. Vyjměte pojistku.
2. **Všechny modely:** Pokud je nastavena souběžná montáž sady zesilovače/reproduktoru Stage I nebo Stage II, dokončete nyní montáž kapotáže.

- Odeberte obě přístupové dveře dolní části kapotáže a zahodte je.
- Sejměte vnější kapotáž. Viz servisní příručka.
- Stage I:** Namontujte sadu rozšíření reproduktoru.
- Stage II:** Odeberte sedlovou brašnu na pravé straně. Demontujte sedlo. Demontujte boční kryty. Viz servisní příručka.

## MONTÁŽ REPRODUKTORU

- Viz Ilustrace 4 . **Stage I:** Přívody malých vývodů na kabelovém svazku (10) vedte k dolní části kapotáže. **Stage II:** Kabelový svazek (10) se nepoužívá. Kabelový svazek zahodte. Kabelový svazek na straně motocyklu vedte podle pokynů v sadě pro montáž zesilovače. Do dolní části kapotáže **NEVRTEJTE** žádné otvory.
- Kabelový svazek vedte podél hlavního kabelového svazku k pravé straně hlavy řízení.
- Kabelový svazek vedte skrze kapotáž. Zkontrolujte, že nedochází k narušování řízení. Povolte okolo 14 " (36 cm) kabelu uvnitř oddělení dolní části kapotáže.
- Najděte reproduktory. Najděte výškový reproduktor na vnější straně, když je namontován.
- Viz Ilustrace 1 . Kabel vedte skrze malé otevření (2). Dávejte pozor, aby kabel nepřišel do styku s průduchem (4) a ovládním průduchu (3).
- Opakujte postup na druhé straně.
- Namontujte přívody kabelového svazku k překřížené desce na zadní části reproduktorů. Nechte dostatečnou volnost, abyste mohli odstranit reproduktor pro přístup k nádržce chladicí kapaliny.
- Opakujte postup na druhé straně.
- Kabely zajistěte pomocí upevňovací pásky (5).
- Reproduktory zacvakněte na své místo.

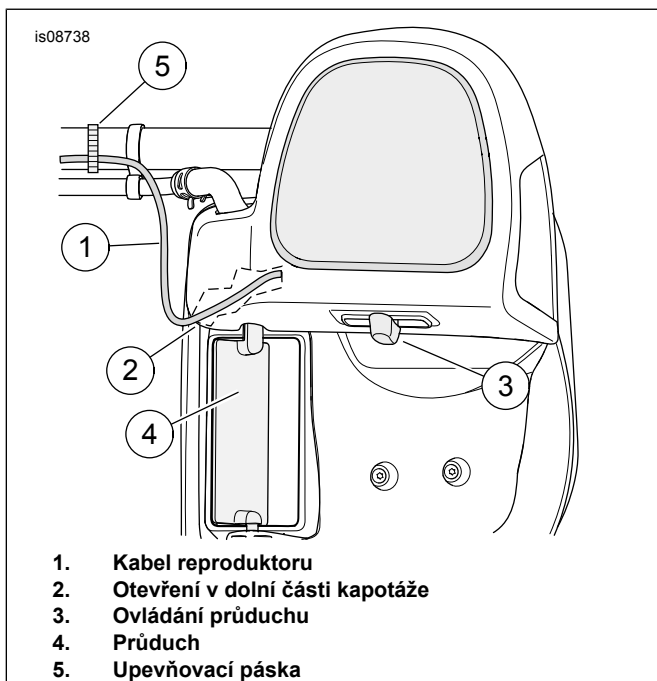

Ilustrace 1. Vedení kabelu reproduktoru

## MONTÁŽ ZESILOVAČE

### Stage I:

**Všechny modely kromě CVO Ultra a Trike:** Najděte konektor [313] výstupu zadního reproduktoru primárního zesilovače.

[313] připojte ke kabelovému svazku (10). Viz Ilustrace 4 . Přejděte k části DOKONČENÍ.

**CVO Ultra a Trike:** 6920714 (pokud již není na svém místě) vložte do konektoru [162] za sedlem spolujezdce.

4cestnou stranu zásuvky připojte k audi kabelového svazku rozšíření reproduktoru [297] a 4cestnou stranu čepu ke straně zásuvky propojovacího kabelu 69200489. Stranu čepu 69200489 připojte ke kabelovému svazku z této sady (10).

Pokud nebyl namontován již dříve, připojte konektor motocyklu [296] (4cestná strana čepu Molex pod sedlem) k 296 (4cestná strana zásuvky) ze sady rozšíření reproduktoru.

### Stage II:

#### POZNÁMKA

*Všechny modely: Dvoucestný konektor výškového reproduktoru [36RT a 37LT] **NENÍ** použit pro aplikace Stage II. Konce konektoru zakryjte páskou, uložte je a zajistěte pomocí upevňovací pásky.*

Všechny modely kromě **2015 a novějších FLHXSE:** Přejděte k části DOKONČENÍ v tomto dokumentu.

**FLHXSE z roku 2015 a novější:** Postupujte podle pokynů v této sadě a pokynů v montážní sadě čísla dílu 76000734.

### 2015 FLHXSE:

Zahodte šablonu, která je součástí sady reproduktoru v dolní části kapotáže Stage II. Použijte šablonu, která je součástí této sady. Viz Ilustrace 2 .

1. Viz Ilustrace 3 . Pomocí šablony (1) vyřízněte otevření v sedlové brašně pro 18cestný konektor zesilovače s nákrůžkem [289-1] v **dolní části kapotáže** .
  - a. Ve standardní montáži jsou přítomny reproduktory ve víku sedlové brašny, kabely pro pravou stranu reproduktoru by mohly být na místě výřezu pro konektor. Vyměňte standardní kabelový svazek a 4cestný konektor.
  - b. Na sedlovou brašnu umístěte šablonu. Zarovnejte průchodku (2) a otevření upevňovacího prvku na petlici (3). Pomocí pásky (10) zajistěte šablonu na své místo.
  - c. Na opačnou stranu šablony umístěte maskovací pásku, abyste snížili riziko poškození laku na vnější části sedlové brašny.
  - d. Na sedlovou brašnu naznačte náčrt řezu (4). Na sedlovou brašnu naznačte náčrt řezu (7). Na sedlovou brašnu naznačte náčrt řezu (9).
  - e. Vyvrtejte dva 9/32" otvory (5) pro umístění úchytu nákrůžku konektoru. Vyvrtejte dva 3/16" otvory (6) pro umístění úchytu nákrůžku konektoru. Vyvrtejte dva 3/16" otvory (8) pro umístění úchytu nákrůžku konektoru.
  - f. Odeberte šablonu. K vyřezání výřezu pro konektor (4) použijte pneumatickou pilu nebo podobný nástroj. Zkontrolujte velikost otevření (4) pomocí 18cestného konektoru s nákrůžkem [289-1A] na kabelovém svazku sedlové brašny (viz Ilustrace 4 , položka 7). Pokud je to nutné pro správné uchycení, vytvarujte otvor podle zobrazení na šabloně.
1. Viz Ilustrace 3 . Pomocí šablony (1) vyřízněte otevření v sedlové brašně pro 18cestný konektor zesilovače s nákrůžkem [289-1] v **dolní části kapotáže** .
  - a. Podél řezací čáry (11) vyřízněte dolní část šablony. Dolní část šablony zahodte.
  - b. Ve standardní montáži jsou přítomny reproduktory ve víku sedlové brašny. Tento konektor zůstává tak, jak je.
  - c. Na sedlovou brašnu umístěte šablonu. Zarovnejte průchodku (2) a otevření upevňovacího prvku na petlici (3). Pomocí pásky (10) zajistěte šablonu na své místo.
  - d. Na opačnou stranu šablony umístěte maskovací pásku, abyste snížili riziko poškození laku na vnější části sedlové brašny.
  - e. Na sedlovou brašnu naznačte náčrt řezu (4). Na sedlovou brašnu naznačte náčrt řezu (7).
  - f. Vyvrtejte dva 9/32" otvory (5) pro umístění úchytu nákrůžku konektoru. Vyvrtejte dva 3/16" otvory (6) pro umístění úchytu nákrůžku konektoru.
  - g. Odeberte šablonu. K vyřezání výřezu pro konektor (4) použijte pneumatickou pilu nebo podobný nástroj. Zkontrolujte velikost otevření (4) pomocí 18cestného konektoru s nákrůžkem [289-1A] na kabelovém svazku sedlové brašny (viz Ilustrace 4 , položka 7). Pokud je to nutné pro správné uchycení, vytvarujte otvor podle zobrazení na šabloně.
  - h. Po montáži 18cestného konektoru [289-1]: Namontujte nad to kryt konektoru (12) tak, že ho zacvaknete na své místo. Kabelové svazky uvnitř brašny zajistěte pomocí upevňovací pásky a lepicích základů dodávaných v sadě pro montáž zesilovače. Podle pokynů v této sadě dokončete montáž zesilovače Stage II.

## FLHXSE z roku 2016 a novější:

Zahodte šablonu, která je součástí sady reproduktoru v dolní části kapotáže Stage II. Použijte šablonu, která je součástí této sady. Viz Ilustrace 2 .

## Vyřízněte otevření pro čtyřcestný konektor [289-2]:

Viz Ilustrace 3 , položky 6 a 7.

1. Použijte dříve vytvořené náčrty a vystředte naváděcí otvor pro vyvrtání otvoru pro **horní** čtyřcestný konektor s nákrůžkem [289-2].
  - a. Použijte stupňovitý vrták k vyvrtání 7/8" otvoru pro výřez pro konektor (7).
  - b. Pomocí pilníku zarovnejte horní část otvoru.
  - c. Vyzkoušejte uchycení konektoru [289-2]. Pokud je to nutné pro správné uchycení, vytvarujte otvor podle zobrazení na šabloně.

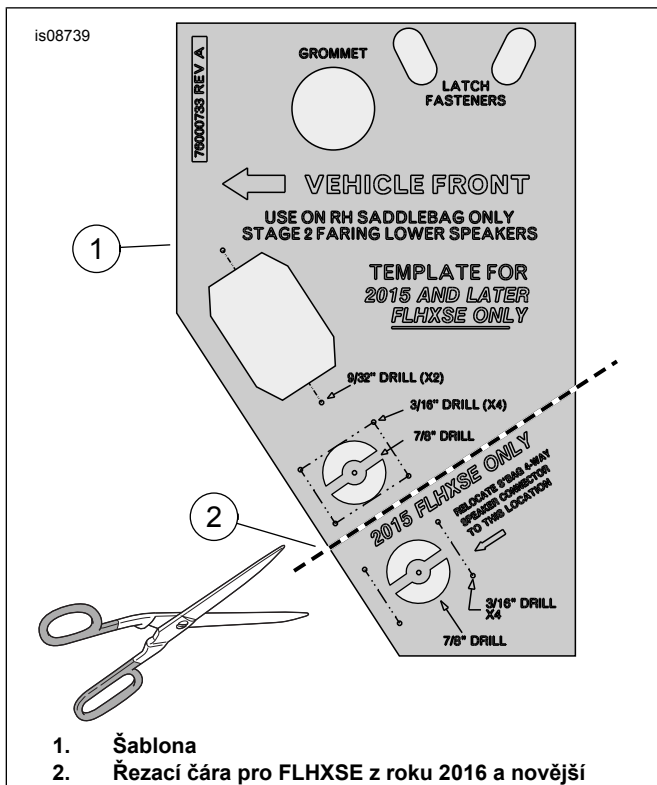

Ilustrace 2. FLXSE z roku 2015 a novější (CVO Street Glide)

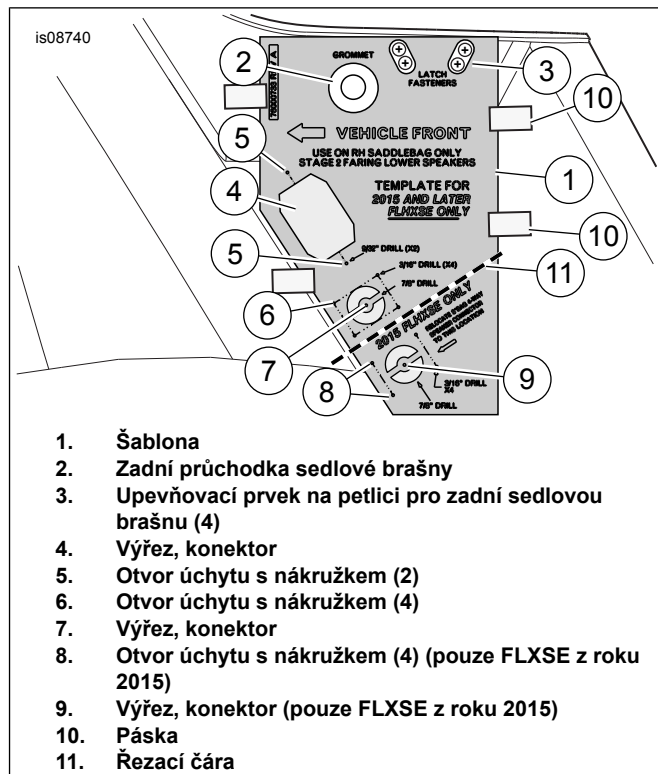

Ilustrace 3. Výřez v pravé sedlové brašně a vrtání, montáž kabelového svazku

## DOKONČENÍ

### POZNÁMKA

Chcete-li předejít poškození audiosystému, **před** připojením kabelů baterie zkontrolujte, že je vypnutý spínač zapalování.

### ▲ VAROVÁNÍ

Nejprve připojte kladný kabel akumulátoru (+). Pokud byste se kladným (+) kabelem dotkli země při současném připojení záporného (-) kabelu, mohlo by dojít k přeskočení jiskry, jež by mohla způsobit výbuch akumulátoru, což může vést k vážnému poranění nebo smrti. (00068a)

1. Na obě svorky akumulátoru naneste slabou vrstvu petrolejové vazelíny nebo antikoročního prostředku.
2. Podle pokynů v servisní příručce namontujte skříňku ECM.
3. Viz servisní příručka. Namontujte sedlo. Po montáži sedla za něj zatáhněte a zkontrolujte, zda je řádně upevněno.
4. Namontujte hlavní pojistku.
5. Požádejte prodejce motocyklů Harley-Davidson, aby aktualizoval ekvalizér rádia pomocí nástroje Digital Technician II.

# SERVISNÍ DÍLY

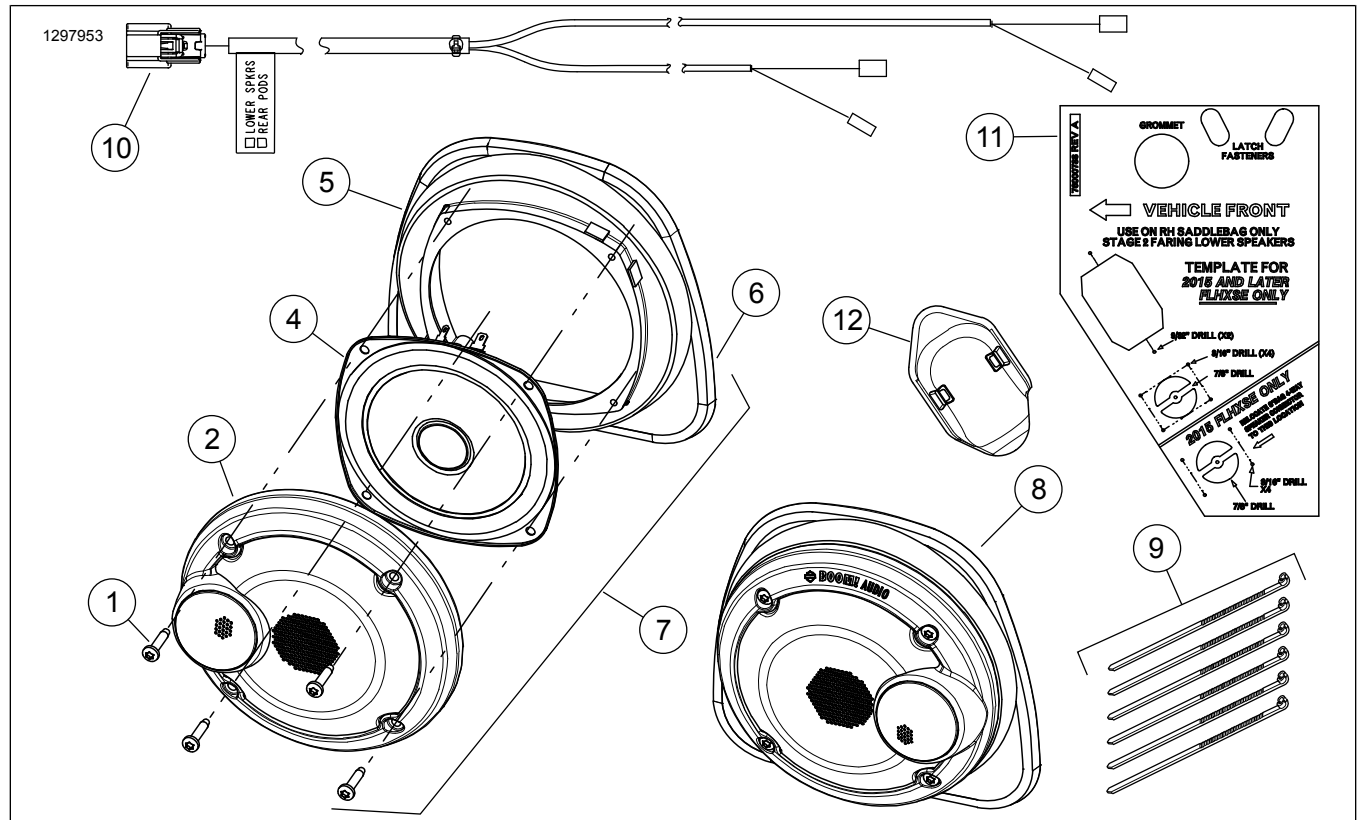

Ilustrace 4. Servisní díly, reproduktory v dolní části kapotáže

Tabulka 1. Servisní díly

Sada	Položka	Popis (množství)	Číslo dílu
Sada 76000957	1	Šroub, č. 8 x 1/2 " (8)	10201030
	2	Sestava mřížky, levá strana	76000968
	3	Sestava mřížky, pravá strana (nezobrazena)	76000967
	4	Reproduktor, dolní, Stage 1 nebo 2 (2)	76000966
	5	Držák reproduktoru (2)	76000969
	6	Příchytka panelu (6)	12200025
	7	Sestava reproduktoru, levá strana	Neprodává se samostatně
	8	Sestava reproduktoru, pravá strana	Neprodává se samostatně
	9	Upevňovací páska (6)	10006
Sada 76000734	10	Kabelový svazek	69200612
	11	Šablona, vrták, výřez	76000733
	12	Kryt konektoru	69201566