



GONDLI ALUMISTE KÖLARITE PAIGALDUSKOMPLEKT BOOM! AUDIO JAOKS

ÜLDOSA

Selles komplektis olevad Boom!™ -helisüsteemi kõlarid töötavad nii I kui ka II etapi süsteemidega.

Need kõlarid on kujundatud sobituma Twin-Cooled™ -mudelite gondli alaosadesse.

Komplekti number

76000734, 76000957

Mudelid

Mudeli sobivuse teavet vaadake P&A jaemüügikataloogist või osade ja tarvikute jaotisest veebilehel www.harley-davidson.com (ainult inglise keeles).

Paigaldusnõuded

FLHXSE-mudelid nõuavad šablooni ja katte komplekti (tootekood 76000734).

Enne I või II etapi gondli võimendi komplekti paigaldamist või selle ajal.

FLTRUSE- ja FLHTCUTG-mudelid nõuavad vahejuhet (tootekood 69200489) ja ühendusjuhet (tootekood 69200714).

I etapi süsteemiga sõidukid vajavad kuue või kaheksa kõlari jaoks kõlarite laienduskomplekti.

II etapi süsteemiga sõidukitel on vajalik osta alumise võimendi komplekt (tootekood 76000277A). Alumiste kõlarite paigalduskomplekt (tootekood 76000586).

2015. a ja uuemad FLXSE-mudelite puhul tuleb kasutada võimendi paigaldamiseks selles komplektis olevat šablooni.

TEADE

Raadio ekvalaiserit (EQ) PEAB värskendama Harley-Davidsoni edasimüüja ENNE helisüsteemi kasutamist. Helisüsteemi kasutamine enne raadio EQ värskendamist kahjustab kõlareid KOHE. (00645d)

Raadio ekvalaiserit värskendamine Digital Technician® II diagnostikatööriistaga on:

- Soovitatakse **enne** kõlarite PAIGALDAMIST
- Nõutud **enne** helisüsteemi KASUTAMIST.
- Saadaval ainult volitatud Harley-Davidsoni edasimüüjate kaudu.

▲ HOIATUS!

Juhi ja kaassõitja turvalisus oleneb sellest, kas komplekt on õigesti paigaldatud. Kasutage sobivaid hooldusjuhendi protseduure. Kui protseduur pole teile jõukohane või teil puuduvad õiged tööriistad, laske paigaldada Harley-Davidson®-i edasimüüjal. Selle komplekti vale paigaldamine võib põhjustada surma või raskeid vigastusi. (00333b)

MÄRKUS.

See juhiste leht viitab hooldusjuhendi teabele. Paigaldamiseks on vajalik selle aasta/mudeli mootorrataste juhend. See on saadaval Harley-Davidson®-i edasimüüjate juures.

Elektriline ülekoormus

TEADE

Kui lisate liiga palju elektritarvikuid, võite sõiduki toitesüsteemi üle koormata. Kui kõik ühel ajal töötavad elektritarvikud tarbivad rohkem elektrivoolu, kui sõiduki toitesüsteem suudab toota, võib elektritarve aku tühjaks lasta ja sõiduki elektrisüsteemi kahjustada. (00211d)

▲ HOIATUS!

Mis tahes elektritarviku paigaldamisel veenduge, et see ei ületaks muudetava vooluringi kaitsemete või kaitseülilüli maksimaalset voolutugevust. Maksimaalse voolutugevuse ületamine võib tekitada elektririkke, mis võib põhjustada surma või raskeid vigastusi. (00310a)

Selle komplektiga paigaldatav võimendi tarbib elektrisüsteemist vähemalt 8 A voolu.

Komplekti sisu

Vt Joonis 4 ja Tabel 1.

ETTEVALMISTUS

▲ HOIATUS!

Sõiduki juhusliku käivitumise vältimiseks, mis võib põhjustada surma või raskeid vigastusi, eemaldage enne jätkamist peakaitse. (00251b)

1. Vaadake hooldusjuhendit. Eemaldage kaitse.
2. **Kõik mudelid:** I või II etapi võimendi-/kõlarikomplekti samaaegsel paigaldamisel tehke nüüd gondli paigaldamise toimingud.
3. Eemaldage ja kõrvaldage mõlemad gondli alaosa juurdepääsuluugid.
4. Eemaldage välimine gondel. Vaadake hooldusjuhendit.
5. **I etapp:** paigaldage kõlarite laienduskomplekt.

6. **II etapp:** eemaldage parempoolne sadulakott. Eemaldage iste. Eemaldage küljekarbid. Vaadake hooldusjuhendit.

KÖLARI PAIGALDAMINE

1. Vt Joonis 4 . **I etapp:** paigutage juhtmekimbu (10) väikeste klemmidega juhtmed gondli alaosasse. **II etapp:** juhtmekimpu (10) ei kasutata. Visake juhtmekimp ära. Paigutage sõidukipoolne juhtmekimp kulgema vastavalt võimendi paigalduskomplektis toodud juhiste. **ÄRGE** puurige gondli alaosasse ühtki auku.
2. Paigutage juhtmekimp kulgema peamise juhtmekimbu kõrvale roolikannust paremale.
3. Juhtige juhtmekimp läbi gondli. Veenduge, et miski ei takista roolimist. Jätke umbes 14" jagu juheta gondli alaosa sisse.
4. Leidke kõlarid. Leidke välimisel küljelt kõrgsageduselement, kui see on paigaldatud.
5. Vt Joonis 1 . Juhtige juhe läbi väikese ava (2). Ärge laske juhtmel puutuda vastu õhuava (4) ja õhuava juhtseadist (3).
6. Korrake teisel pool.
7. Ühendage juhtmekimbu juhtmed kõlarite tagaküljel olevale ühendusplaadile. Jätke piisav lõtk, et kõlarit saaks eemaldada, kui on vaja saada ligipääs jahutusvedeliku paagile.
8. Korrake teisel pool.
9. Fikseerige juhtmed kaablivitsaga (5).
10. Vajutage kõlarid oma kohale.

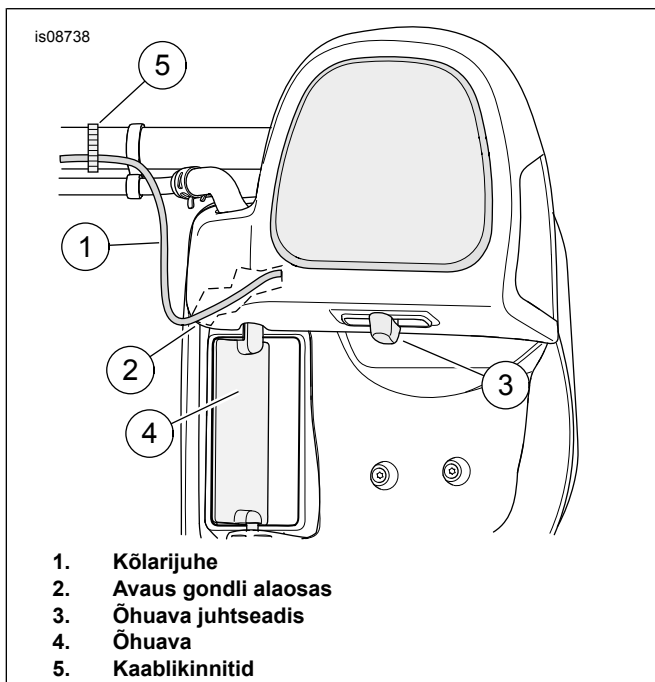

Joonis 1. Kõlarijuhtme paigutus

VÕIMENDI PAIGALDAMINE

I etapp:

Kõik mudelid peale CVO Ultra ja Trike'i: leidke peamise võimendi tagumise kõlari väljundi konektor [313].

Ühendage [313] juhtmekimbuga (10). Vt Joonis 4 . Jätkake jaotisega LÖPETAMINE.

CVO Ultra ja Trike: sisestage 6920714 (kui seda pole just juba paigaldatud) konektorisse [162], mis on kaassõitja istme taga.

Ühendage 4 klemmiga pesa kõlari laienduse juhtmekimbuga [297] ja 4 klemmiga pistik vahejuhtme 69200489 pesasse. Ühendage vahejuhtme 69200489 pesaga ots selles komplektis oleva juhtmekimbuga (10).

Kui seda pole just varem paigaldatud, ühendage sõiduki konektor [296] (4 klemmiga Molex-pistik istme all) kõlari laienduskomplekti konektoriga 296 (4 klemmiga pesa).

II etapp:

MÄRKUS.

Kõik mudelid: Kahe klemmiga kõrgsageduselemendi konektorit [36RT ja 37LT] EI kasutata II etapi rakendustes. Katke konektori otsad kleeplindiga, pange kõrvale ja fikseerige kaablivitsadega.

Kõik mudelid peale 2015. a ja hilisemate FLHXSE-mudelite: jätkake käesoleva dokumendi jaotisega LÖPETAMINE.

2015. a ja hilisemad FLHXSE-mudelid: järgige käesoleva komplekti juhiseid ja paigalduskomplekti tootekoodiga 76000734 juhiseid.

2015. a FLHXSE-mudel:

Visake minema šabloon, mis on II etapi süsteemi gondli alaosa kõlarite komplektis. Kasutage selle komplektis olevat šablooni. Vt Joonis 2 .

1. Vt Joonis 3 . Kasutage šablooni (1), et lõigata sadulakotti avaused **gondli alaosa** võimendi 18 klemmiga äärikonnektori [289-1] jaoks.
 - a. Sadulakoti kaantes olevad kõlarid on olemas juba algses versioonis, parema külje kõlarite juhtmed võivad olla konektori väljalõike asukohas. Eemaldage algne juhtmekimp ja 4 klemmiga konektor.
 - b. Paigutage šabloon sadulakotile. Joondage kaitserõnga (2) ja riivi kinniti (3) avaused. Kasutage kleeplinti (10), et šabloon oma kohale fikseerida.
 - c. Kleepige šablooni vastasküljele maalriteipi, et vältida värvkatte kahjustusi sadulakoti välisküljele.
 - d. Joonistage väljalõike piirjoon (4) sadulakotile. Joonistage väljalõike piirjoon (7) sadulakotile. Joonistage väljalõike piirjoon (9) sadulakotile.
 - e. Puurige kaks 9/32" auku (5) konektori ääriku paigalduskoha jaoks. Puurige viis 3/16" auku (6) konektori ääriku paigalduskoha jaoks. Puurige viis 3/16" auku (8) konektori ääriku paigalduskoha jaoks.
 - f. Eemaldage šabloon. Kasutage pneumosaagi vms tööriista, et konektori avaus (4) välja lõigata. Kontrollige avause (4) suurust sadulakoti juhtmekimbu (vt Joonis 4 , üksus 7) 18 klemmiga äärikonnektoriga [289-1A]. Vajadusel kohandage augu kuju šablooni järgi, et komponent sobituks õigesti.

2016. a ja hilisemad FLHXSE-mudelid:

Visake minema šabloon, mis on II etapi süsteemi gondli alaosa kõlarite komplektis. Kasutage selle komplektis olevat šablooni. Vt Joonis 2 .

1. Vt Joonis 3 . Kasutage šablooni (1), et lõigata sadulakotti avaused **gondli alaosa** võimendi 18 klemmiga äärikonnektori [289-1] jaoks.
 - a. Lõigake välja šablooni alaosa mööda lõikejoont (11). Visake šablooni alaosa minema.
 - b. Sadulakoti kaantes olevad kõlarid on olemas juba alguses versioonis, see konnektor jääb nii, nagu see on.
 - c. Paigutage šabloon sadulakotile. Joondage kaitserõnga (2) ja riivi kinniti (3) avaused. Kasutage kleeplinti (10), et šabloon oma kohale fikseerida.
 - d. Kleepige šablooni vastasküljele maalriteipi, et vältida värvkatte kahjustusi sadulakoti välisküljele.
 - e. Joonistage väljalõike piirjoon (4) sadulakotile. Joonistage väljalõike piirjoon (7) sadulakotile.
 - f. Puurige kaks 9/32" auku (5) konnektori ääriku paigalduskoha jaoks. Puurige viis 3/16" auku (6) konnektori ääriku paigalduskoha jaoks.
 - g. Eemaldage šabloon. Kasutage pneumosaagi vms tööriista, et konnektori avaus (4) välja lõigata. Kontrollige avause (4) suurust sadulakoti juhtmekimbu (vt Joonis 4 , üksus 7) 18 klemmiga äärikonnekoriga [289-1A]. Vajadusel kohandage augu kuju šablooni järgi, et komponent sobituks õigesti.
 - h. Pärast 18 klemmiga konnektori [289-1] paigaldamist: Paigaldage konnektori kate (12), vajutades selle klõpsuga oma kohale. Fikseerige juhtmepuntrad kotti sees kaablivitsadega ja võimendi paigalduskomplektis olevate kleebitavate kaablikinnititega. Tehke II etapi võimendi komplekti paigaldustoimingud vastavalt komplekti juhisteile.

Lõigake avaused nelja klemmiga konnektori [289-2] jaoks:

Vt Joonis 3 , üksused 6 ja 7.

1. Kasutage varem tehtud piirjooni ja keskmist juhtauku, et puurida auk **ülemise** nelja klemmiga äärikonnektori [289-2] jaoks.
 - a. Kasutage astmikpuuri, et teha 7/8" auk konnektori avause (7) jaoks.
 - b. Kasutage viili, et viilida augu ülaosa sirgeks.
 - c. Katsetage konnektori [289-2] sobivust. Vajadusel kohandage augu kuju šablooni järgi, et komponent sobituks õigesti.

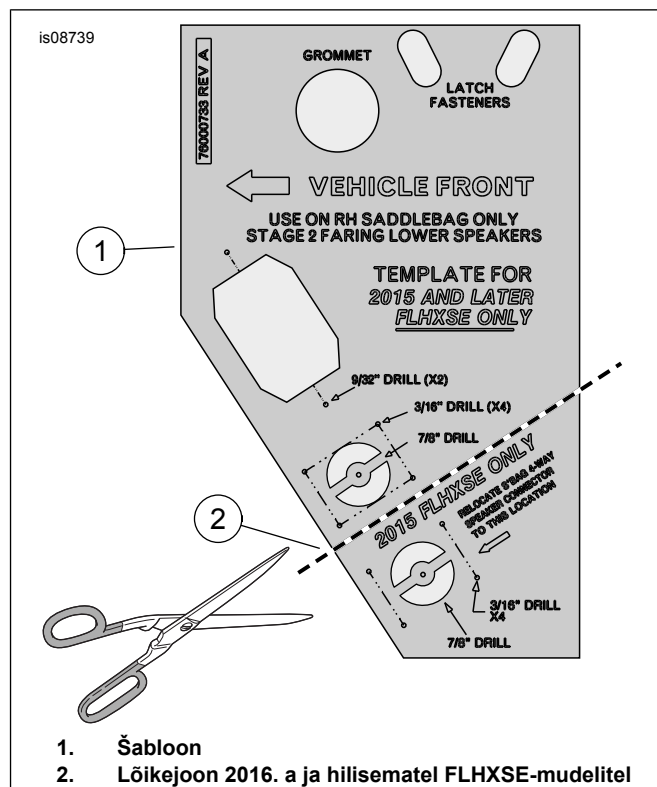

Joonis 2. 2015. a ja hilisemad FLHXSE-mudelid (CVO Street Glide)

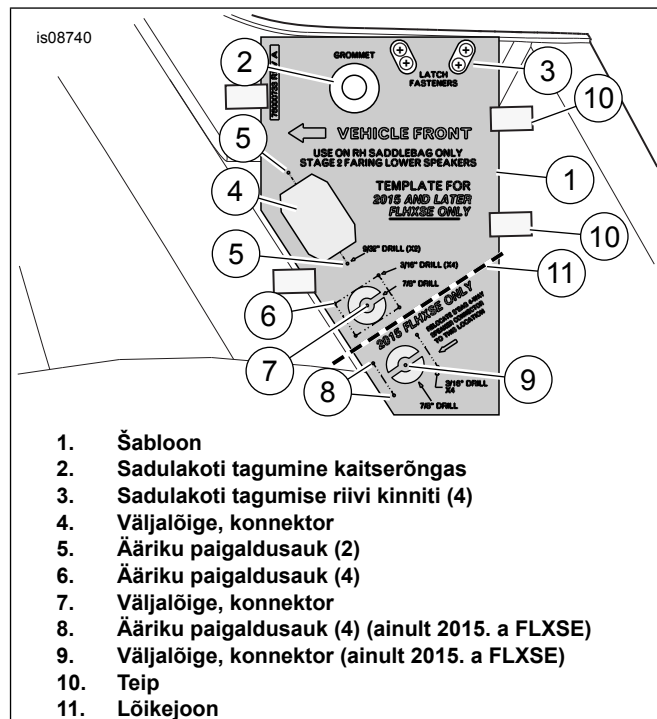

Joonis 3. Paremasse sadulakotti avause lõikamine ja puurimine juhtmekimbu paigaldamiseks

LÕPETAMINE

MÄRKUS.

Helisüsteemi võimalike kahjustuste vältimiseks veenduge **enne** akukaablite ühendamist, et süütelüliti on **VÄLJAS**.

▲ HOIATUS!

Ühendage esmalt aku positiivne (+) kaabel. Kui positiivne (+) kaabel puutub maandusega kokku siis, kui negatiivne (-) kaabel on ühendatud, võivad sellest tulenevad sädemed põhjustada aku plahvatamise, mis võib omakorda põhjustada surma või raskete vigastustega lõppeva õnnetuse. (00068a)

1. Kandke akuklemmidele õhuke kiht vaseliini või korrosioonivastast vahendit.
2. Paigaldage ECM-i kandur järgides hooldusjuhendit.
3. Vaadake hooldusjuhendit. Paigaldage iste. Tõmmake istet üles, et kontrollida, kas see on pärast paigaldamist kinnitatud.
4. Paigaldage peakaitse.
5. Laske Harley-Davidsoni edasimüüjal Digital Technical II abil värskendada raadio EQ.

HOOLDATAVAD OSAD

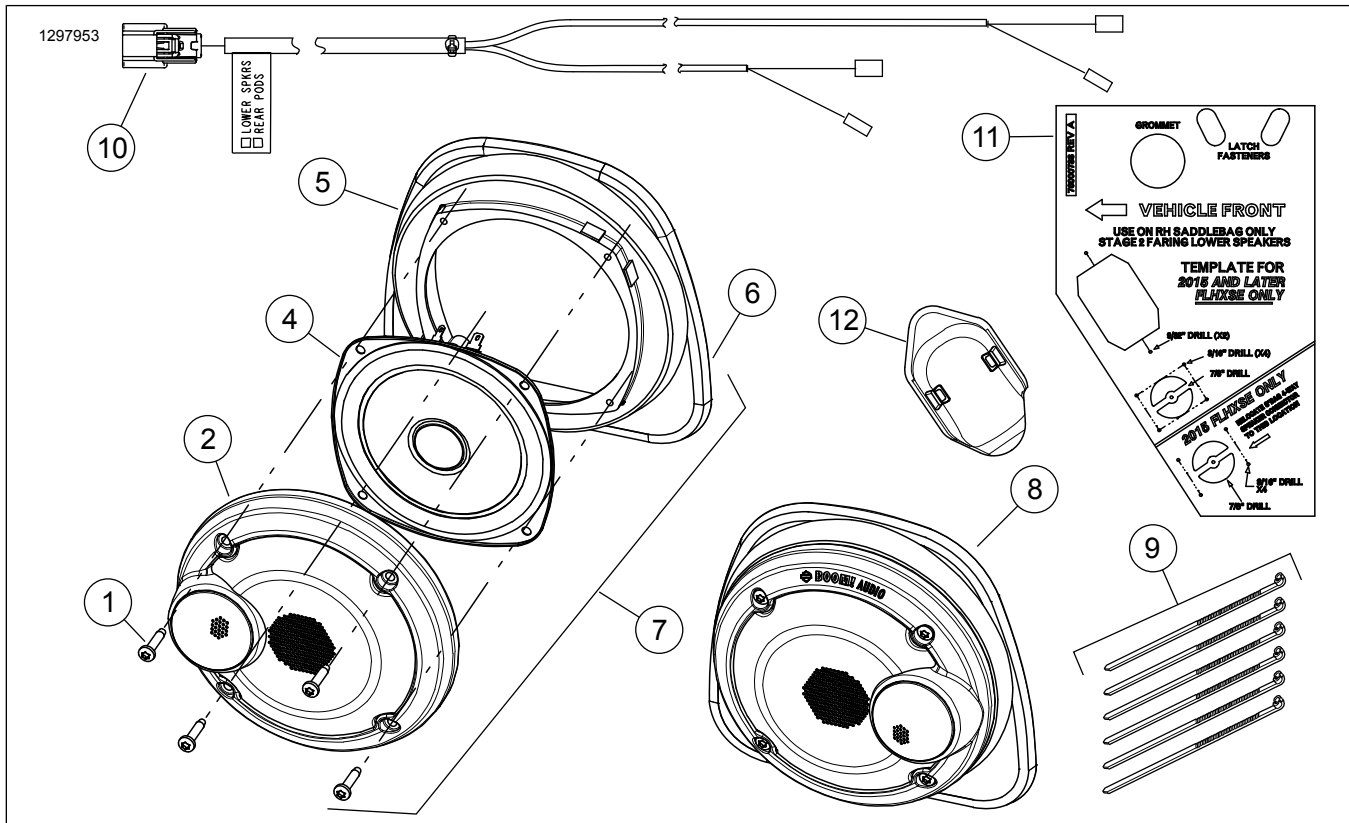

Joonis 4. Varuosad, gondli alaosa kõlarid

Tabel 1. Hooldatavad osad

Komplekt	Üksus	Kirjeldus (kogus)	Tootenumber
Komplekt 76000957	1	Kruvi, # 8 x 1/2" (8)	10201030
	2	Võrekoost, vasak	76000968
	3	Võrekoost, parem (pole näidatud)	76000967
	4	Kõlar, alumine, I või II etapp (2)	76000966
	5	Kõlarikinnitus (2)	76000969
	6	Paneeli klamber (6)	12200025
	7	Kõlarikoost, vasak	Ei müüda eraldi
	8	Kõlarikoost, parem	Ei müüda eraldi
	9	Kaablikinnitid (6)	10006
Komplekt 76000734	10	Juhtmestik	69200612
	11	Šabloon, puurimine, väljalõige	76000733
	12	Konnektori kate	69201566