



TUULISUOJAN ALAKATTEIDEN KAIUTTIMIEN ASENUSSARJA BOOM! AUDIOLLE

YLEISTÄ

Boom!™ Audio järjestelmän kaiuttimet tässä sarjassa, toimivat sekä Stage I tai Stage II järjestelmissä.

Nämä kaiuttimet on suunniteltu sopimaan tuulisuojiin alakatteisiin kaksoisjäähdytetyissä malleissa.

Sarjan numero

76000734, 76000957

Mallit

Mallien sovitustiedot ovat P&A-myyntiluettelossa ja sivun www.harley-davidson.com Parts and Accessories (Osat ja lisävarusteet) -osiossa (vain englanniksi).

Asennusvaatimukset

FLHXSE-mallit vaativat sapluuna- ja suojuussarjan (osanumero 76000734).

Stage I tai Stage II tuulisuojavahvistinsarjan etukäteen tai samanaikaisesti asentaminen.

FLTRUSE- ja FLHTCUTG-mallit edellyttävät hyppyjohdinta (osanumero 69200489) ja yhdistintä (osanumero 69200714).

Ajoneuvoihin, joissa on Stage I, tarvitaan kaiutinlaajennussarja, joka mahdollistaa kuusi tai kahdeksan kaiutinta.

Ajoneuvoihin, joissa on Stage II, hanki alempi vahvistinsarja (osanumero 76000277A). Alempien kaiuttimien asennussarja (osanumero 76000586).

2015 ja uudemmat FLXSE mallien on käytettävä sarjan sapluunaa vahvistimen asennukseen.

HUOMAUTUS

Harley-Davidson-jälleenmyyjää ON pyydetävä päivittämään radion taajuuskorjain ENNEN audiojärjestelmän käyttöä. Audiojärjestelmän käyttö ennen radion taajuuskorjaimen päivitystä VAURIOITTAA kaiuttimia välittömästi. (00645d)

Radion EQ-päivitys käyttäen Digital Technician® -diagnostiikkatyökalua:

- Suositellaan **ennen** kaiuttimien asennusta.
- Tarvitaan **ennen** äänijärjestelmän käyttöönottoa.
- Mittari on saatavana valtuutetulta Harley-Davidson-jälleenmyyjältä.

▲ VAROITUS

Kuljettajan ja matkustajan turvallisuus riippuu tämän sarjan oikeasta asennuksesta. Noudata korjaamokäsikirjan menettelyjä. Jos toimenpide on mielestäsi liian vaikea tai sinulla ei ole sen tekemiseen tarvittavia työkaluja, pyydä Harley-Davidson-jälleenmyyjää tekemään asennus. Tämän sarjan virheellinen asennus voi aiheuttaa kuoleman tai vakavan loukkaantumisen. (00333b)

HUOMAUTUS

Tässä ohjelehdessä viitataan korjaamokäsikirjan tietoihin. Asennuksessa täytyy hyödyntää saman vuoden/mallin moottoripyörän korjaamokäsikirjaa. Saat käsikirjan Harley-Davidson-jälleenmyyjältä.

Sähköjärjestelmän ylikuormitus

HUOMAUTUS

Ajoneuvon latausjärjestelmä saattaa ylikuormittaa, jos siihen lisätään liikaa sähkölaitteita. Jos yhtä aikaa käytössä olevat sähkölaitteet kuluttavat enemmän virtaa kuin moottoripyörän latausjärjestelmä pystyy tuottamaan, akku saattaa tyhjentyä ja sähköjärjestelmään voi tulla vaurioita. (00211d)

▲ VAROITUS

Asennettaessa sähkölaitteita varmista, ettei muutettavaa virtapiiriä suojaavan sulakkeen tai virtakatkaisimen ampeerimäärä ylitä. Enimmäisampeerimäärän ylitys voi aiheuttaa sähköhäiriöitä, jotka voivat johtaa kuolemaan tai vakavaan loukkaantumiseen. (00310a)

Tämän sarjan mukana asennettu vahvistin tarvitsee jopa 8 ampeeria enemmän virtaa sähköjärjestelmästä.

Sarjan sisältö

Katso kohdat Kuva 4 ja Taulukko 1.

VALMISTELU

▲ VAROITUS

Irrota pääsulake, jotta moottori ei pääsisi käynnistymään vahingossa ja aiheuttamaan mahdollisesti kuolemaan tai vakavaan loukkaantumiseen johtavaa onnettomuutta. (00251b)

1. Katso lisätietoja korjaamokäsikirjasta. Irrota sulake.
2. **Kaikki mallit:** jos asennat Stage I tai Stage II vahvistinta/kaiutinta samanaikaisesti, suorita tuulisuojaan asennus nyt.
3. Poista ja hävitä molemmat tuulisuojaan alakatteiden huoltoluukut.

4. Irrota ulompi kate. Katso lisätietoja korjaamokäsikirjasta.
5. **Stage I:** asenna kaiutinlaajennussarja.
6. **Stage II:** irrota oikean puoleinen satulalaukku. Irrota satula. Irrota sivukatteet. Katso lisätietoja korjaamokäsikirjasta.

KAIUTINTEN ASENTAMINEN

1. Katso Kuva 4 . **Stage I:** reititä johtosarjan (10) pienen terminaalin johdot alempaan tuulisuojaan. **Stage II:** johtosarjaa (10) ei käytetä. Hävitä johtosarja. Reititä ajoneuvon sivuvaljaat vahvistinasennussarjan ohjeiden mukaan. **ÄLÄ** poraa reikiä tuulisuojan alakatteisiin.
2. Reititä valjaat päävaljaita pitkin ohjauspään oikealle puolelle.
3. Reititä valjaat tuulisuojan läpi. Varmista, ettei se häiritse ohjausta. Anna noin 14 tuumaa löysää johdoille tuulisuojan alakatteen lokeron sisällä.
4. Paikanna kaiuttimet. Paikanna diskantti ulkopuolella kun asennettuna.
5. Katso Kuva 1 . Reititä johto pienen aukon läpi (2). Pidä johtoa koskettamasta tuuletussuulakkeeseen (4) ja tuuletussuulakkeen ohjaimeen (3).
6. Toista toimenpide toisella puolella.
7. Kiinnitä johtosarjan viennit risteyslevyyn kaiutinten takapuolella. Jätä tarpeeksi löysää, jotta kaiuttimen poisto on mahdollinen kun jäähdytysnesteen pulloon tarvitaan päästä käsiksi.
8. Toista toimenpide toisella puolella.
9. Kiinnitä johdot nippusiteellä (5).
10. Napsauta kaiuttimet paikalleen.

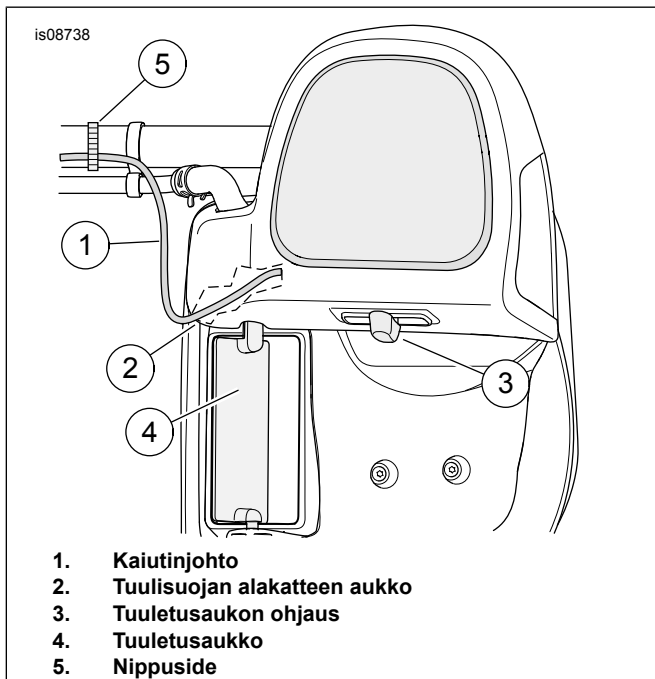

Kuva 1. Kaiutin johtojen reitittäminen

VAHVISTIMEN ASENTAMINEN

1. vaihe:

Kaikki mallit paitsi CVO Ultra ja Trike: paikanna liitin [313], takakaiuttimen ensisijaisen vahvistimen ulostulo.

Liitä [313] johtosarjaan (10). Katso Kuva 4 . Jatka kohtaan VIIMEISTELY.

CVO Ultra ja Trike: lisää 6920714 (ellei jo paikallaan) matkustajan satulan alla olevaan liittimeen [162].

Yhdistä sokkelipuolen 4-haara kaiutinlaajennuksen audio-valjaisiin [297] ja 4-haara pistoke puoli hyppyjohdin 69200489:n sokkelipuolelle. Liitä 69200489 pistokepuolen hyppyjohdin tämän sarjan johtosarjaan(10).

Ellei aiemmin asennettu, kytke ajoneuvon liitin [296] (4-haara pistokepuoli Molex istuimen alla) kaiutinlaajennussarjan 296:n (4-haara pistokepuolen) kanssa.

2. vaihe:

HUOMAUTUS

Kaikki mallit: Kaksisuuntaista diskantti-liitintä [36RT ja 37LT] EI käytetä Stage II sovelluksissa. Suojaa liittinten päät teipillä, aseta suojaan ja kiinnitä nippusiteillä.

Kaikissa, paitsi **2015 ja sitä uudemmissa FLHXSE-malleissa:** jatka tämän ohjeen VALMIS kohtaan.

2015 ja uudemmat FLHXSE-mallit: seuraa tämän sarjan ja asennussarjan, osanumero 76000734, ohjeita.

2015 FLHXSE:

Hävitä sapluuna, joka tuli Stage II tuulisuojan alakatteen kaiutinsarjan mukana. Käytä tämän paketin sapluunaa. Katso Kuva 2 .

1. Katso Kuva 3 . Käytä sapluunaa (1) leikataksesi aukot satulalaukkuun, **tuulisuojan alakatteen** vahvistimen 18-suuntaiselle laippaliittimelle [289-1].
 - a. Alkuperäiset satulalaukun kannen kaiuttimet ovat olemassa ja oikeanpuoleiset kaiutinjohdot voisivat olla liittimen leikkuukohtassa. Poista alkuperäinen johtosarja ja 4-haaraliitin.
 - b. Asenna sapluuna satulalaukun päälle. Kohdista läpivientisuojaus (2) ja salvan kiinnitin (3) aukot. Käytä teippiä (10) kiinnittääksesi sapluunan paikalleen.
 - c. Laita maalarinteippiä sapluunan vastakkaiselle puolelle vähentääksesi mahdollisia maalivaurioita satulalaukun ulkopinnalle.
 - d. Hahmottele leikattu muoto (4) satulalaukun päälle. Hahmottele leikattu muoto (7) satulalaukun päälle. Hahmottele leikattu muoto (9) satulalaukun päälle.
 - e. Poraa kaksi 9/32 reikää (5) liitinlaipan asennuspaikkoja varten. Poraa kaksi 3/16 reikää (6) liitinlaipan asennuspaikkoja varten. Poraa kaksi 3/16 reikää (8) liitinlaipan asennuspaikkoja varten.
 - f. Poista sapluuna. Käytä Ilmasahaa tai vastaavaa työkalua leikataksesi liitinleikkeen (4). Varmista satulalaukun valjaiden aukon koko (4) 18-suuntaista laippaliitintä [289-1A] käyttämällä (katso Kuva 4 , osa 7). Muotoile reikä tarvittaessa sapluunan mukaisesti asianmukaisen sopivuuden saavuttamiseksi.

Vuoden 2016 ja sitä uudemmat FLSB-mallit:

Hävitä sapluuna, joka tuli Stage II tuulisuojan alakatteen kaiutinsarjan mukana. Käytä tämän paketin sapluunaa. Katso Kuva 2 .

1. Katso Kuva 3 . Käytä sapluunaa (1) leikataksesi aukot satulalaukkuun, **tuulisuojan alakatteen** vahvistimen 18-suuntaiselle laippaliittimelle [289-1].
 - a. Leikkaa sapluunan pohja leikattua linjaa seuraten (11). Hävitä sapluunan alaosa.
 - b. Satulalaukun kannen kaiuttimet ovat olemassa alkuperäisestä asennuksesta, niiden yhdistin pysyy paikallaan.
 - c. Asenna sapluuna satulalaukun päälle. Kohdista läpivientisuojaus (2) ja salvan kiinnitin (3) aukot. Käytä teippiä (10) kiinnittääksesi sapluunan paikalleen.
 - d. Laita maalarinteippiä sapluunan vastakkaiselle puolelle vähentääksesi mahdollisia maalivaurioita satulalaukun ulkopinnalle.
 - e. Hahmottele leikattu muoto (4) satulalaukun päälle. Hahmottele leikattu muoto (7) satulalaukun päälle.
 - f. Poraa kaksi 9/32 reikää (5) liitinlaipan asennuspaikkoja varten. Poraa kaksi 3/16 reikää (6) liitinlaipan asennuspaikkoja varten.
 - g. Poista sapluuna. Käytä Ilmasahaa tai vastaavaa työkalua leikataksesi liitinleikkeen (4). Varmista satulalaukun valjaiden aukon koko (4) 18-suuntaista laippaliitintä [289-1A] käyttämällä (katso Kuva 4 , osa 7). Muotoile reikä tarvittaessa sapluunan mukaisesti asianmukaisen sopivuuden saavuttamiseksi.
 - h. 18-suuntaliittimen [289 - 1] asentamisen jälkeen: Asenna liittimen kansi (12) sen päälle napsauttamalla se paikalleen. Kiinnitä pussin sisäiset kaapeliniiput nippusiteillä ja liimataustoilla, jotka tulivat vahvistinasennussarjan mukana. Saata Stage II -vahvistimen asennus loppuun sarjan mukana tulleiden ohjeiden mukaan.

Leikkaa aukot nelisuuntaliittimille [289-2]:

Katso Kuva 3 , kohdat 6 ja 7.

1. Käytä aiemmin piirtämiäsi ääri viivoja ja ruuvinojhausreikä keskittääksesi reiän **ylemmälle** nelisuuntalaippaliittimelle [289-2].
 - a. Käytä askel poraa porataksesi 7/8 reiän liittimen lovea varten (7).
 - b. Tasoita reiän yläosa viilan avulla.
 - c. Koe-liitä liitin [289-2]. Muotoile reikä tarvittaessa sapluunan mukaisesti asianmukaisen sopivuuden saavuttamiseksi.

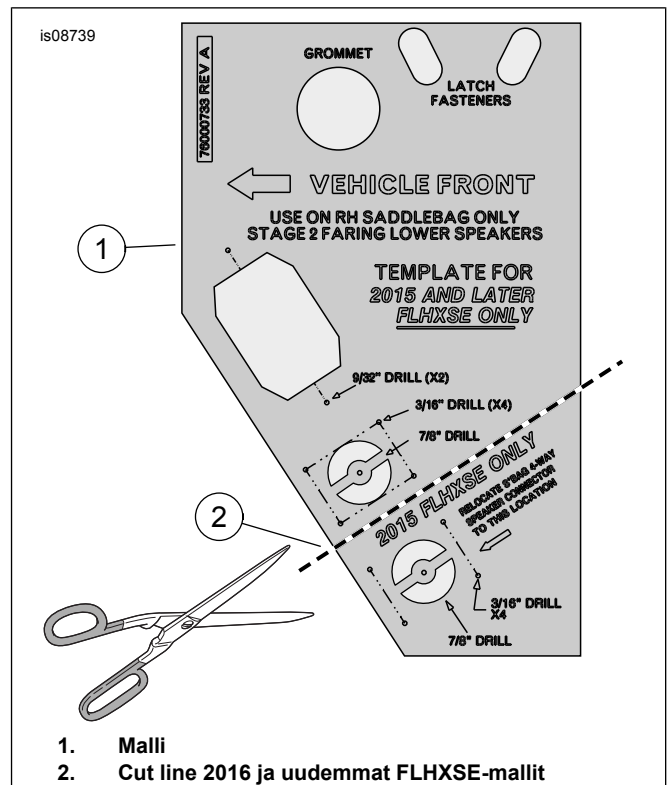

1. Malli
2. Cut line 2016 ja uudemmat FLHXSE-mallit

Kuva 2. 2015 ja uudemmat FLHXSE (CVO Street Glide)-mallit

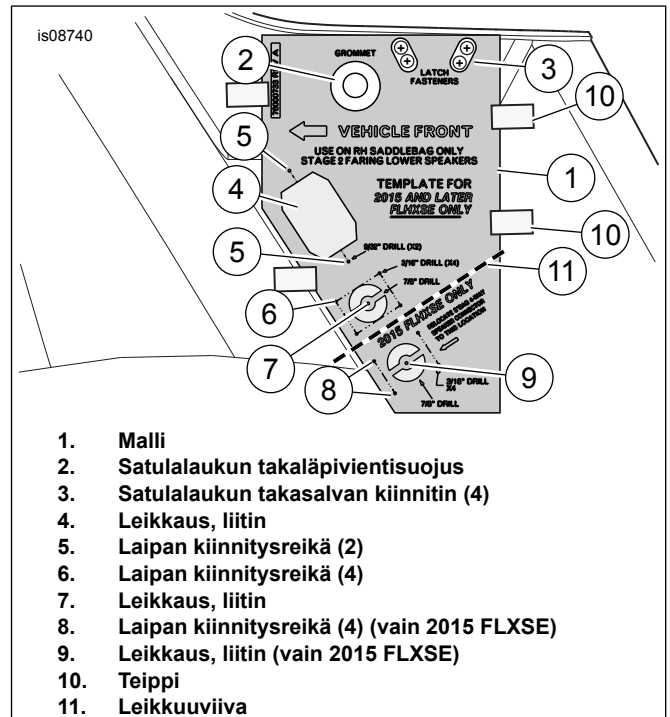

1. Malli
2. Satulalaukun takaläpivientisuojaus
3. Satulalaukun takasalvan kiinnitin (4)
4. Leikkaus, liitin
5. Laipan kiinnitysreikä (2)
6. Laipan kiinnitysreikä (2)
7. Leikkaus, liitin
8. Laipan kiinnitysreikä (4) (vain 2015 FLHXSE)
9. Leikkaus, liitin (vain 2015 FLHXSE)
10. Teippi
11. Leikkuuviiva

Kuva 3. Oikean satulalaukun leikkaus ja valjaiden asennus-poraus

VIIMEISTELY

HUOMAUTUS

Estääksesi mahdolliset äänijärjestelmän vahingot, varmista, että virtakytkin on OFF-asennossa **ennen** akkukaapeleiden kiinnittämistä.

▲ VAROITUS

Liitä akun pluskaapeli (+) ensin. Jos positiivinen (+) kaapeli osuu pyörän runkoon, kun negatiivinen (-) kaapeli on liitetty, syntyy kipinöitä, jotka voivat aiheuttaa akun räjähtämisen, mikä voi johtaa kuolemaan tai vakavaan loukkaantumiseen. (00068a)

1. Voitele akun navat vaseliinilla tai jollakin syöpymistä estävällä aineella.

2. Asenna ECM-kori huolto-ohjeiden mukaisesti.
3. Katso lisätietoja korjaamokäsikirjasta. Asenna satula. Kun satula on asennettu, varmista sen kiinnitys vetämällä sitä ylöspäin.
4. Asenna pääsulake.
5. Pyydä Harley-Davidson-jälleenmyyjää päivittämään radion taajuuskorjaus Digital Technician II:lla.

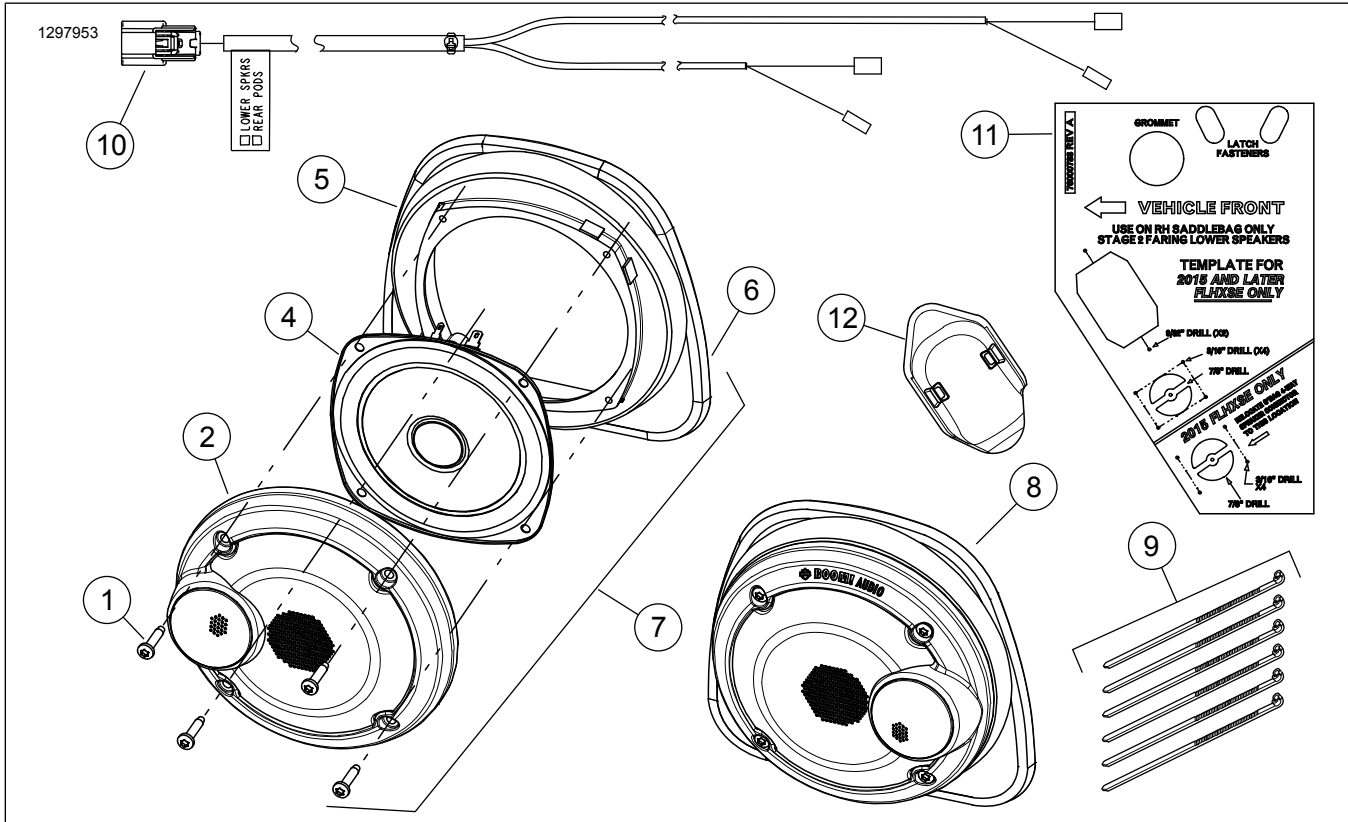
HUOLTO-OSAT

Kuva 4. Varaosat, tuulisuojan alakatteen kaiuttimet

Taulukko 1. Huolto-osat

| Sarja | Kohde | Kuvaus (määrä) | Osanumero |
|----------------|-------|--|-----------------------|
| Sarja 76000957 | 1 | Ruuvi, 8 x 1/2 tuumaa (8) | 10201030 |
| | 2 | Ritiläkokoontalo, vasemmanpuoleinen | 76000968 |
| | 3 | Ritiläkokoontalo, oikeanpuoleinen (ei kuvassa) | 76000967 |
| | 4 | Kaiutin, alempi, Stage I tai II (2) | 76000966 |
| | 5 | Kaiuttimen kannatin (2) | 76000969 |
| | 6 | Paneelin kiinnike (6) | 12200025 |
| | 7 | Kaiutinkokoontalo, vasemmanpuoleinen | Ei myytävänä erikseen |
| | 8 | Kaiutinkokoontalo, oikeanpuoleinen | Ei myytävänä erikseen |
| | 9 | Nippuside (6) | 10006 |
| | 10 | Johtosarja | 69200612 |
| Sarja 76000734 | 11 | Sapluuna, poraus, leike | 76000733 |
| | 12 | Liittimen suoja | 69201566 |