



## ערכת התקנה של רמקולים תחתונים למעטפת עבור BOOM! AUDIO

### כללי

הרמקולים של מערכת Boom! Audio™ בערכה זו פועלים עם מערכות של דור I או דור II.

רמקולים אלו נועדו להתאים במעטפות התחתונות של דגמי Twin-Cooled

### מספר ערכה

76000957, 76000734

### דגמים

למידע אודות התאמה לדגם, עיין בסעיף P & A בקטלוג הקמעונאי או בפרק על חלקים ואביזרים של [www.harley-davidson.com](http://www.harley-davidson.com) (אנגלית בלבד).

### דרישות התקנה

**דגמי FLHXSE** דורשים ערכת תבנית ומכסה (חלק מספר 76000734).

התקנה מוקדמת או בו-זמנית של ערכת מגבר במעטפת דור I או דור II.

**דגמי FLTRUSE ו-FLHTCUTG** דורשות רתמת מגשר (חלק מספר 69200489), ורתמת חיבור (חלק מספר 69200714).

**כלי רכב עם דור I** נחוצה ערכת הרחבת רמקול כדי לאפשר 6 או 8 רמקולים.

**כלי רכב עם דור II** רכישת ערכת מגבר תחתון (חלק מספר A76000277). ערכת התקנה של רמקולים תחתונים (חלק מס' 76000586).

**2015 וכן דגמי FLXSE החדשים יותר** חובה עליך להשתמש בתבנית שבערכה זו לשם התקנת המגבר.

### התראה

חובה לעדכן את האקוולייזר של הרדיו אצל סוכן Harley-Davidson לפני הפעלת מערכת השמע. הפעלת מערכת השמע לפני עדכון האקוולייזר יפגע מיד ברמקולים. (d00645)

עדכון איקוולייזר רדיו באמצעות כלי האבחון Digital Technician® הוא:

- מומלץ לפני התקנת הרמקול
- נדרש לפני ההפעלה של מערכת שמע.
- זמין רק דרך סוכנים מורשים של Harley-Davidson

### אזהרה

הבטיחות של הרוכב והנוסע תלויה בהתקנה נכונה של הערכה הזאת. השתמש בהליכי הטיפול המתאימים שבמדריך. אם אינך מסוגל לבצע את הנוהל או אם אין לך הכלים הנכונים, בצע את ההתקנה בסוכנות Harley-Davidson. התקנה לא נאותה של הערכה הזאת עלולה לגרום למוות או פגיעה חמורה. (b00333)

### הערה

גיליון הוראות זה מתייחס למידע במדריך השירות. מדריך שירות לאופנועים משנה/דגם זה נדרש להתקנה זו. ניתן לקבל מדריך זה בסוכנויות Harley-Davidson.

### עומס יתר חשמלי

#### התראה

ניתן להעמיס יתר על המידה את מערכת הטעינה של הרכב על ידי הוספת יותר מדי אביזרי חשמל. אם כלל הציוד החשמלי הפועל בעת ובעונה אחת צורך יותר חשמל מכפי שהמערכת יכולה להפיק, צריכת החשמל עלולה לגרום להתרוקנות המצבר ולגרום נזק למערכת החשמל של הרכב. (d00211)

#### אזהרה

בעת התקנת אביזר חשמלי כלשהו, הקפד שלא לחרוג מעבר לדירוג המרבי של עוצמת הזרם המרבית של הנת"ך או מפסק המעגל המגן על המעגל שבו מבוצע השינוי. חריגה מעבר לעוצמת הזרם המרבית עלולה לגרום לתקלות חשמליות, וכתוצאה מכך לגרום למוות או פגיעה חמורה. (a00310)

המגבר שמוקטן בעזרת ערכה זו דורש זרם רב יותר עד כדי 8 אמפר מהמערכת החשמלית.

### תכולת הערכה

ראה איור 4 וטבלה 1.

### הכנה

#### אזהרה

כדי למנוע התנעה בשוגג של הרכב העלולה לגרום למוות או פגיעה חמורה, הסר את הנת"ך הראשי לפני שתמשיך. (b00251)

1. עיין במדריך הטיפולים. הסר את הנת"ך.
2. **כל הדגמים:** אם מקיימים התקנה בו זמנית של סט מגבר/רמקול דור I או דור II, יש להשלים את התקנת המעטפת כעת.
3. להסיר ולהשליך את שתי דלתות הגישה התחתונה למעטפת.
4. הסר את המעטפת החיצונית. עיין במדריך הטיפולים.
5. **שלב I:** התקן ערכת הרחבת רמקול.
6. **שלב II:** הסר את תיק האוכף בצד ימין. הסר את המושב. הסר כיסויי צד. עיין במדריך הטיפולים.

### התקנת הרמקול

1. ראה איור 4. **דור I:** נתב את חוטי ההדקים הקטנים שעל רתמת החוטים (10) אל המעטפת התחתונה. **דור II:** רתמת החיווט (10) אינה בשימוש. השלך את רתמת החיווט. נתב את הרתמה בצד הרכב לפי ההוראות בערכת ההתקנה של המגבר. אל תקדח חורים כשלהם במוריד המעטפת.
2. נתב את הרתמה לאורך הרתמה הראשית מצד ימין של ראש עמוד הכידון.
3. נתב את הרתמה דרך המעטפת. ודא כי אין שום הפרעה להיגוי. השאר כ-14 אינץ' (35 ס"מ) של חוט בתוך תא מוריד המעטפת.
4. אתר את הרמקולים. אתר את הטוויטר שנמצא בצד החיצון של הרכב כאשר הוא מותקן.

**דגמי FLHXSE משנת 2015 ומאוחר יותר:** מלא אחר ההוראות שבערכה זו ואחר ההוראות בערכת ההתקנה מספר חלק 76000734.

## FLHXSE 2015

השלך את השבלונה הכלולה בערכת רמקולים תחתונים למעטפת מדור II. השתמש בשבלונה הכלולה בערכה זו. ראה איור 2.

1. ראה איור 3. השתמש בשבלונה (1) כדי לחתוך את הפתחים בתיק האוכף עבור מחבר 18 פינים של מגבר **מוריד המעטפת** [1-289].

a. הרמקולים של כיסויי תיק האוכף נמצאים מההתקנה המקורית, חוטי רמקול ימני יכולים להיות במיקום פתח החיתוך של המחבר. הסר את רתמת החוטים המקורית ואת מחבר 4 הפינים.

b. הנח את השבלונה על תיק האוכף. ישר את פתחי החבק (2) ומהדק התפס (3). השתמש בנייר דבק (10) כדי להבטיח שהשבלונה לא תזוז.

c. הנח את נייר הדבק על הצד הנגדי של השבלונה כדי להפחית נזק אפשרי לצבע של החלק החיצוני של תיק האוכף.

d. שרטט את קו המתאר לחיתוך (4) על גבי תיק האוכף. שרטט את קו המתאר לחיתוך (7) על גבי תיק האוכף. שרטט את קו המתאר לחיתוך (9) על גבי תיק האוכף.

e. קדח שני חורים (5) בקוטר 9/32 אינץ' לקיבוע מיקום המחבר. קדח שני חורים (6) בקוטר 3/16 אינץ' לקיבוע מיקום המחבר. קדח שני חורים (8) בקוטר 3/16 אינץ' לקיבוע מיקום המחבר.

f. הסר את השבלונה. השתמש במסור אוויר או בכלי דומה כדי לחתוך וליצור את פתח המחבר (4). ודא את גודל הפתח (4) בעזרת מחבר 18 פינים [A1-289] שעל רתמת תיק האוכף (ראה איור 4, פריט 7). עצב את צורת החור כפי שמוצג בשבלונה, במידת הצורך, להתאמה נאותה.

## דגמי FLHXSE משנת 2016 ומעלה:

השלך את השבלונה הכלולה בערכת רמקולים תחתונים למעטפת מדור II. השתמש בשבלונה הכלולה בערכה זו. ראה איור 2.

1. ראה איור 3. השתמש בשבלונה (1) כדי לחתוך את הפתחים בתיק האוכף עבור מחבר 18 פינים של מגבר **מוריד המעטפת** [1-289].

a. חתוך את החלק התחתון של השבלונה לאורך קו החיתוך (11). השלך את החלק התחתון של השבלונה.

b. הרמקולים של כיסויי תיק האוכף נמצאים מההתקנה המקורית, מחבר זה נשאר כפי שהוא.

c. הנח את השבלונה על תיק האוכף. ישר את פתחי החבק (2) ומהדק התפס (3). השתמש בנייר דבק (10) כדי להבטיח שהשבלונה לא תזוז.

d. הנח את נייר הדבק על הצד הנגדי של השבלונה כדי להפחית נזק אפשרי לצבע של החלק החיצוני של תיק האוכף.

e. שרטט את קו המתאר לחיתוך (4) על גבי תיק האוכף. שרטט את קו המתאר לחיתוך (7) על גבי תיק האוכף.

f. קדח שני חורים (5) בקוטר 9/32 אינץ' לקיבוע מיקום המחבר. קדח שני חורים (6) בקוטר 3/16 אינץ' לקיבוע מיקום המחבר.

g. הסר את השבלונה. השתמש במסור אוויר או בכלי דומה כדי לחתוך וליצור את פתח המחבר (4). ודא את גודל הפתח (4) בעזרת מחבר 18 פינים [A1-289] שעל רתמת תיק האוכף (ראה איור 4, פריט 7). עצב את צורת החור כפי שמוצג בשבלונה, במידת הצורך, להתאמה נאותה.

h. לאחר התקנת מחבר 18 הפינים [1-289]: חבר את מכסה המחבר (12) מעליו על ידי דחיפתו למקום עד הישמע צליל נקישה. אבטח את חבילות החוטים בתוך התיק באמצעות אזיקונים ובסיסים דביקים המסופקים עם ערכת התקנת המגבר. התקנה מלאה של מגבר דור II לפי ההוראות בערכה זו.

5. ראה איור 1. נתב את החוט דרך הפתח הקטן (2). מנע מגע בין התיל לבין פתח האוורור (4), ובקרת פתח האוורור (3).

6. חזור בצד השני.

7. חבר את קצה רתמת החוטים אל לוח החיבורים בגב הרמקולים. השאר מספיק מרווח כדי לאפשר את הוצאת הרמקול כדי להגיע אל בקבוק חומר הקירור.

8. חזור בצד השני.

9. אבטח את החוטים למקומם באזיקון (5).

10. התקן את הרמקולים במקומם תוך שמיעת צליל נקישה.

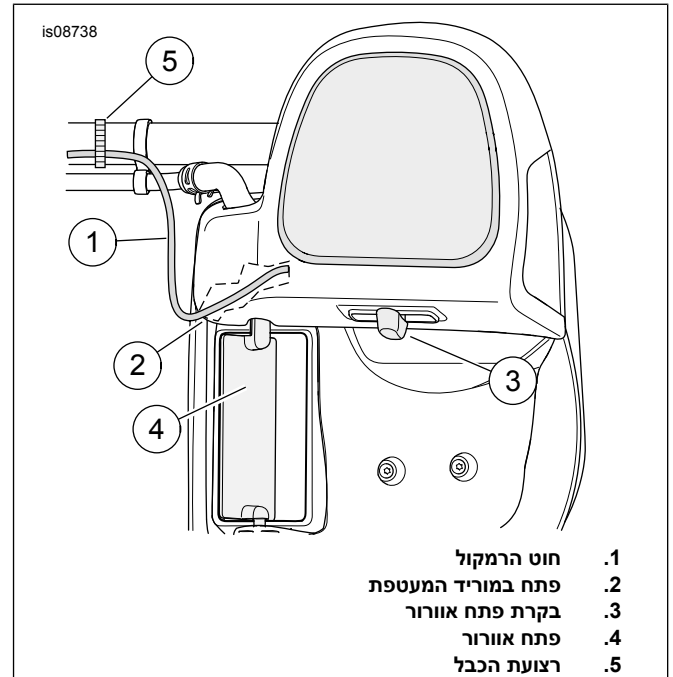

תרשים 1. ניתוב חוט הרמקול

## התקנת מגבר

דור II:

כל הדגמים מלבד **CVO Ultra** ו-**Trike**: אתר מחבר [313] של פלט הרמקול האחורי של המגבר העיקרי.

חבר את [313] אל רתמת החוטים (10). ראה איור 4. עבור אל החלק „סיום“.

**דגמי CVO Ultra** ו-**Trike**: הכנס את 6920714 (אלא אם כן החלק כבר נמצא שם) אל מחבר [162] מאחורי מושב הנוסע.

חבר את צד השקע בעל 4 הפינים לשמע רתמת הרחבת הרמקול [297] וצד תקע 4 הפינים לצד של השקע של מגשר 69200489. חבר את צד התקע של מגשר 69200489 אל רתמת החוטים מערכה זו (10).

אלא אם כן הותקנו בעבר, חבר את מחבר הרכב [296] (צד תקע Molex בעל 4 פינים מתחת למושב) אל 296 (צד השקע בעל 4 פינים) של ערכת הרחבת הרמקול.

דור II:

הערה

כל הדגמים: מחבר הטוויטר בעל שני פינים [RT36 וכן LT37] אינו משמש ליישומים של דור II. כסה את קצוות המחבר בעזרת נייר דבק, אחסן אותם ואבטח אותם בעזרת אזיקונים.

כל הדגמים מלבד **FLHXSE משנת 2015 ומאוחר יותר**: עבור אל החלק „סיום“ של מסמך זה.

## חתוך פתחים עבור מחבר 4 הפינים [2-289]:

ראה איור 3, סעיפים 6 ו-7.

1. השתמש בקווי המתאר ששרטטת קודם לכן ובקדח המוביל המרכזי כדי לקדוח חור עבור מחבר 4 פינים העליון [2-289].
  - a. השתמש במקדח מדורג 7/8 אינץ' עבור הפתח למחבר (7).
  - b. השתמש בפצירה כדי להחליק את החלק העליון של החור.
  - c. בדוק אם המחבר נכנס ומתאים [2-289]. עצב את צורת החור כפי שמוצג בשבלונה, במידת הצורך, להתאמה נאותה.

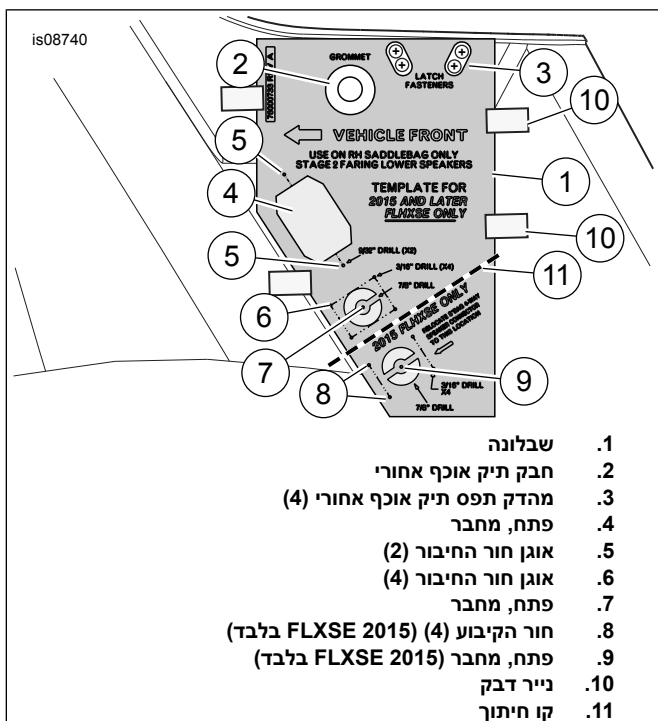

1. שבלונה
2. חבק תיק אוכף אחורי
3. מהדק תפס תיק אוכף אחורי (4)
4. פתח, מחבר
5. אוגן חור החיבור (2)
6. אוגן חור החיבור (4)
7. פתח, מחבר
8. חור הקיבוע (4) (FLXSE 2015 בלבד)
9. פתח, מחבר (FLXSE 2015 בלבד)
10. נייר דבק
11. קו חיתוך

תרשים 3. הפתח החתוך שביצענו בתיק האוכף הימני והקדחים לטובת התקנת הרתמה

### סיום

הערה

כדי למנוע נזק אפשרי למערכת הקול, ודא שמתג ההצתה במצב OFF (מנותק) לפני חיבור כבלי הסוללה.

### ⚠ אזהרה

חבר תחילה את הכבל החיובי (+) של המצבר. אם הכבל החיובי (+) נוגע בהארקה כאשר הכבל השלילי (-) מחובר, עלולים להיווצר ניצוצות אשר יגרמו להתפוצצות המצבר, וכתוצאה מכך לגרום למוות או פגיעה חמורה. (a00068)

1. מרח שכבה קלה של זולין או חומר מעכב קורוזיה על קטבי המצבר.
2. התקן את נשא ה-ECM לפי האמור במדריך הטיפולים.
3. עיין במדריך הטיפולים. התקן את המושב. לאחר התקנת המושב, משוך אותו כלפי מעלה כדי לוודא שהוא מאובטח.
4. התקן את הנת"ך הראשי.
5. גש לסוכן Harley-Davidson כדי לעדכן את האקוילייזר ברדיו באמצעות Digital Technician II.

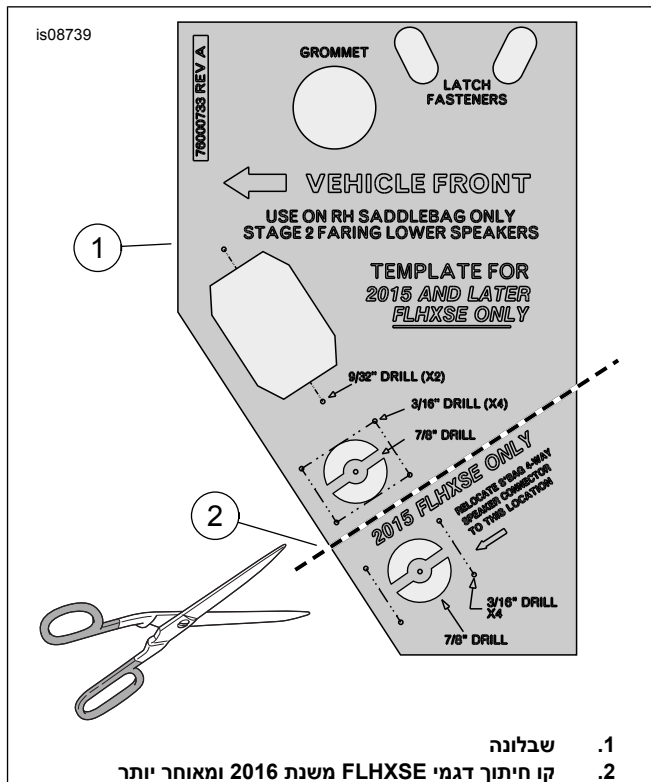

1. שבלונה
2. קו חיתוך דגמי FLHXSE משנת 2016 ומאחר יותר

תרשים 2. דגמי FLHXSE משנת 2015 ומאחר יותר (CVO Street Glide)

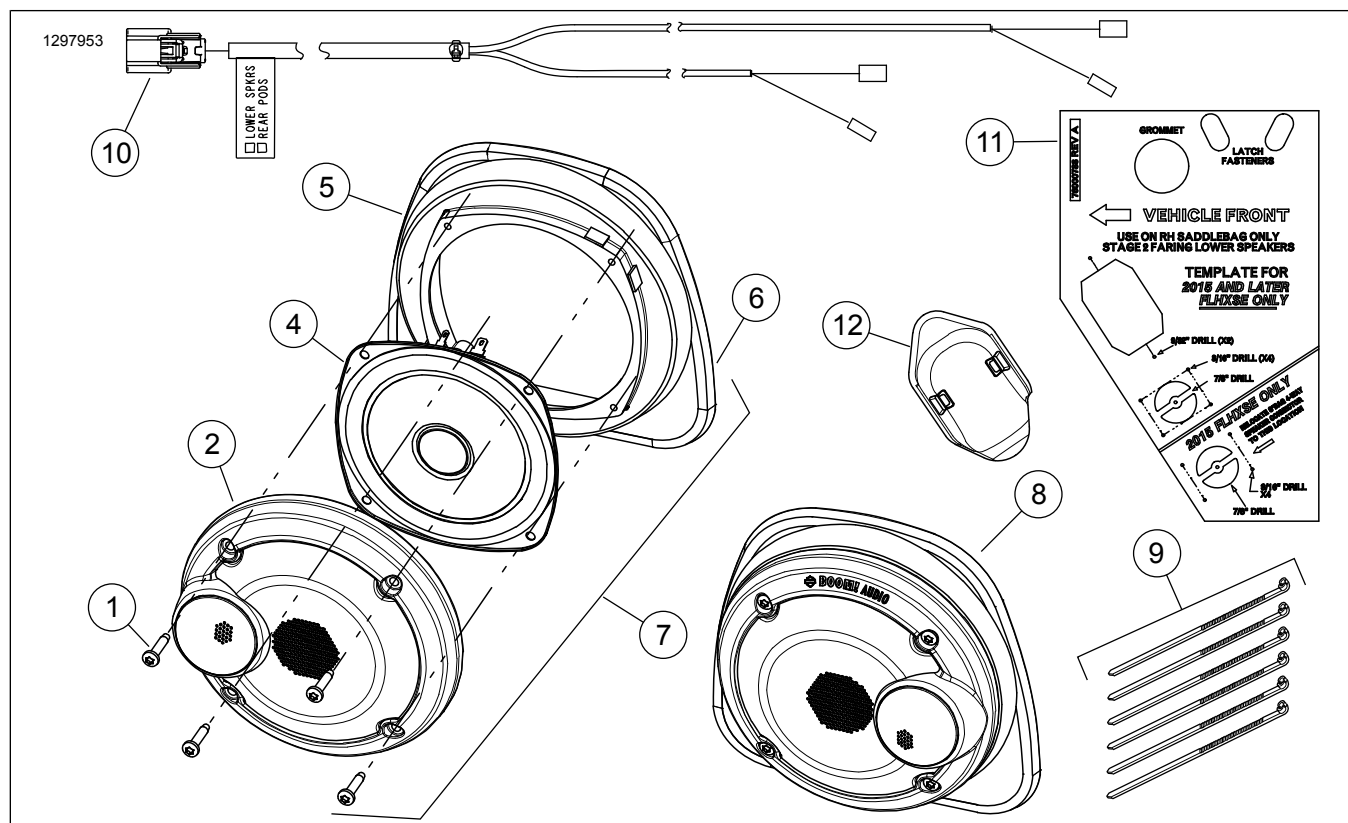

תרשים 4. חלקי שירות, רמקולים רמקולים תחתונים במעטפת

טבלה 1. חלקי שירות

מספר חלק	תיאור (כמות)	פריט	ערכה
10201030	בורג, #8 x 1/2 אינץ' (8)	1	ערכה 76000957
76000968	מכלול שבכה, צד שמאל	2	
76000967	מכלול שבכה, צד ימין (לא מוצג)	3	
76000966	רמקול, תחתון, דור 1 או 2 (1)	4	
76000969	תושבת רמקול (2)	5	
12200025	תפס הלוח (6)	6	
לא נמכר בנפרד	מכלול רמקול, צד שמאל	7	
לא נמכר בנפרד	מכלול רמקול, צד ימין	8	
10006	אזיקון (6)	9	
69200612	רתמת חוטים	10	
76000733	שבלונה, מקדח, פתח	11	
69201566	כיסוי מחבר	12	