



ΚΙΤ ΕΓΚΑΤΑΣΤΑΣΗΣ ΚΑΤΩ ΗΧΕΙΟΥ ΦΕΡΙΝΓΚ ΓΙΑ ΗΧΟ BOOM

ΓΕΝΙΚΑ

Τα ηχεία του ηχοσυστήματος Boom!™ σε αυτό το κιτ λειτουργούν με συστήματα είτε Σταδίου I είτε Σταδίου II.

Αυτά τα ηχεία είναι σχεδιασμένα για να ταιριάζει μέσα στα κάτω φέρινγκ των μοντέλων Twin-Cooled™.

Αριθμός κιτ

76000734, 76000957

Μοντέλα

Για πληροφορίες σχετικά με την εφαρμογή του μοντέλου, δείτε τον Κατάλογο Λιανικής Πώλησης Εξαρτημάτων και Αξεσουάρ ή την ενότητα Εξαρτήματα και Αξεσουάρ στη διεύθυνση www.harley-davidson.com (αγγλικά μόνο).

Απαιτήσεις τοποθέτησης

Τα μοντέλα FLHXSE απαιτούν κιτ προτύπου και καλύμματος (Αρ. εξαρτήματος 76000734).

Προηγούμενη ή ταυτόχρονη εγκατάσταση του κιτ ενισχυτή φέρινγκ Σταδίου I ή Σταδίου II.

Τα μοντέλα FLTRUSE και FLHTCUTG απαιτούν βραχυκυκλωτήρα (Αρ. εξαρτήματος 69200489) και διασύνδεση (Αρ. εξαρτήματος 69200714).

Οχήματα με Στάδιο I απαιτείται κιτ επέκτασης ηχείων για την ενεργοποίηση έξι ή οκτώ ηχείων.

Οχήματα με Στάδιο II αγορά κιτ κάτω ενισχυτή (Αρ. εξαρτήματος 76000277A). Κιτ εγκατάστασης κάτω ηχείου (Αρ. εξαρτήματος 76000586).

Μοντέλα FLXSE του έτους 2015 και νεότερα πρέπει να χρησιμοποιούν το πρότυπο σε αυτό το κιτ για την εγκατάσταση του ενισχυτή.

ΣΗΜΕΙΩΣΗ

Ο ισοσταθμιστής ραδιοφώνου ΠΡΕΠΕΙ να ενημερώνεται από εμπορικό αντιπρόσωπο Harley-Davidson ΠΡΙΝ από τη λειτουργία του ηχοσυστήματος. Η λειτουργία του ηχοσυστήματος πριν από την ενημέρωση του ισοσταθμιστή ραδιοφώνου θα προκαλέσει ΑΜΕΣΩΣ ζημιά στα ηχεία. (00645d)

Η ενημέρωση του EQ (ισοσταθμιστής) ραδιοφώνου με τη χρήση του διαγνωστικού εργαλείου Ψηφιακός Τεχνικός® II:

- Συνιστάται **πριν από την ΕΓΚΑΤΑΣΤΑΣΗ** των ηχείων
- Απαιτείται **πριν από την ΛΕΙΤΟΥΡΓΙΑ** του ηχοσυστήματος.
- Διατίθεται μόνο μέσω εξουσιοδοτημένων εμπορικών αντιπροσώπων της Harley-Davidson.

▲ ΠΡΟΕΙΔΟΠΟΙΗΣΗ

Η ασφάλεια του αναβάτη και του συνεπιβάτη εξαρτάται από τη σωστή τοποθέτηση αυτού του κιτ. Ακολουθήστε τις κατάλληλες διαδικασίες του εγχειριδίου σέρβις. Εάν δεν είστε σε θέση να εκτελέσετε τη διαδικασία ή εάν δεν διαθέτετε τα σωστά εργαλεία, ζητήστε από έναν εμπορικό αντιπρόσωπο Harley-Davidson να διεξαγάγει την τοποθέτηση. Η ακατάλληλη τοποθέτηση αυτού του κιτ θα μπορούσε να οδηγήσει σε θάνατο ή σοβαρό τραυματισμό. (00333b)

ΣΗΜΕΙΩΣΗ

Το παρόν φύλλο οδηγιών αναφέρεται σε πληροφορίες του εγχειριδίου σέρβις. Για αυτήν την τοποθέτηση, απαιτείται εγχειρίδιο σέρβις για τη μοτοσικλέτα αυτού του έτους/μοντέλου. Μπορείτε να βρείτε διαθέσιμο στους εμπορικούς αντιπροσώπους Harley-Davidson.

Ηλεκτρική Υπερφόρτωση

ΣΗΜΕΙΩΣΗ

Η προσθήκη πάρα πολλών ηλεκτρικών αξεσουάρ ενδέχεται να υπερφορτώσει το σύστημα φόρτισης του οχήματός σας. Εάν ο συνδυασμός των ηλεκτρικών αξεσουάρ που λειτουργούν κάθε στιγμή καταναλώνει περισσότερο ηλεκτρικό ρεύμα από αυτό που το σύστημα φόρτισης του οχήματός σας μπορεί να παράγει, η ηλεκτρική κατανάλωση μπορεί να αποφορτίσει την μπαταρία και να προκαλέσει ζημιά στο ηλεκτρικό σύστημα του οχήματος. (00211d)

▲ ΠΡΟΕΙΔΟΠΟΙΗΣΗ

Κατά την τοποθέτηση οποιουδήποτε ηλεκτρικού αξεσουάρ, βεβαιωθείτε ότι δεν υπερβαίνετε τη μέγιστη ονομαστική ένταση ρεύματος της ασφάλειας ή του ασφαλειοδιακόπτη που προστατεύει το επηρεαζόμενο κύκλωμα το οποίο τροποποιείται. Η υπέρβαση της μέγιστης έντασης ρεύματος μπορεί να προκαλέσει αστοχίες των ηλεκτρικών συστημάτων, κάτι που θα μπορούσε να οδηγήσει σε θάνατο ή σοβαρό τραυματισμό. (00310a)

Ο ενισχυτής που εγκαθίσταται με αυτό το κιτ απαιτεί έως και 8 αμπέρ περισσότερο ρεύμα από το ηλεκτρικό σύστημα.

Περιεχόμενα του Κιτ

Δείτε Εικόνα 4 και Πίνακας 1.

ΠΡΟΕΤΟΙΜΑΣΙΑ

▲ ΠΡΟΕΙΔΟΠΟΙΗΣΗ

Για την αποτροπή τυχαιάς εκκίνησης του οχήματος, η οποία θα μπορούσε να προκαλέσει θάνατο ή σοβαρό τραυματισμό, αφαιρέστε την κύρια ασφάλεια προτού προχωρήσετε. (00251b)

1. Δείτε το εγχειρίδιο σέρβις. Αφαιρέστε την ασφάλεια.
2. **Όλα τα μοντέλα:** Σε περίπτωση ταυτόχρονης εγκατάστασης του σετ ενισχυτή/ηχείων Σταδίου I ή Σταδίου II, ολοκληρώστε την εγκατάσταση του φέρινγκ τώρα.
3. Αφαιρέστε και απορρίψτε και τις δύο πόρτες πρόσβασης του κάτω φέρινγκ.
4. Αφαιρέστε το εξωτερικό φέρινγκ. Δείτε το εγχειρίδιο σέρβις.
5. **Στάδιο I:** Εγκαταστήστε το κιτ επέκτασης ηχείων.
6. **Στάδιο II:** Αφαιρέστε τη δεξιά πλαϊνή βαλίτσα. Αφαιρέστε τη σέλα. Αφαιρέστε τα πλαϊνά καλύμματα. Δείτε το εγχειρίδιο σέρβις.

ΕΓΚΑΤΑΣΤΑΣΗ ΗΧΕΙΟΥ

1. Ανατρέξτε στην ενότητα Εικόνα 4 . **Στάδιο I:** Δρομολογήστε προς το κάτω φέρινγκ τους μικρούς αγωγούς ακροδέκτη που βρίσκονται πάνω στην πλεξούδα καλωδίων (10). **Στάδιο II:** Η πλεξούδα καλωδίων (10) δεν χρησιμοποιείται. Απορρίψτε την πλεξούδα καλωδίων. Δρομολογήστε την πλευρική καλωδίωση του οχήματος σύμφωνα με τις οδηγίες στο κιτ εγκατάστασης ενισχυτή. **ΜΗΝ** διανοίξετε οπές στο κάτω φέρινγκ.
2. Δρομολογήστε την πλεξούδα καλωδίων κατά μήκος της κύριας καλωδίωσης προς τη δεξιά πλευρά του λαιμού τιμονιού.
3. Δρομολογήστε την καλωδίωση μέσω του φέρινγκ. Βεβαιωθείτε ότι δεν υπάρχει καμία παρεμβολή με το σύστημα διεύθυνσης. Αφήστε περίπου 14 ίντσες καλωδίου στο εσωτερικό του διαμερίσματος κάτω φέρινγκ.
4. Εντοπίστε τα ηχεία. Εντοπίστε το ηχείο υψηλής συχνότητας στην εξωτερική πλευρά όταν εγκατασταθεί.
5. Ανατρέξτε στην ενότητα Εικόνα 1 . Δρομολογήστε το καλώδιο μέσω του μικρού ανοίγματος (2). Φροντίστε το σύρμα να μην έρχεται σε επαφή με τον αεραγωγό (4) και το χειριστήριο αεραγωγού (3).
6. Επαναλάβετε στην άλλη πλευρά.
7. Εγκαταστήστε τους αγωγούς της πλεξούδας καλωδίων στο απέναντι χιαστί πάνελ στο πίσω μέρος των ηχείων. Αφήστε αρκετό χώρο ώστε να επιτρέπει η αφαίρεση του ηχείου για πρόσβαση στο δοχείο ψυκτικού.
8. Επαναλάβετε στην άλλη πλευρά.
9. Ασφαλίστε τα καλώδια με ιμάντα καλωδίων (5).
10. Κουμπώστε τα ηχεία στη θέση τους.

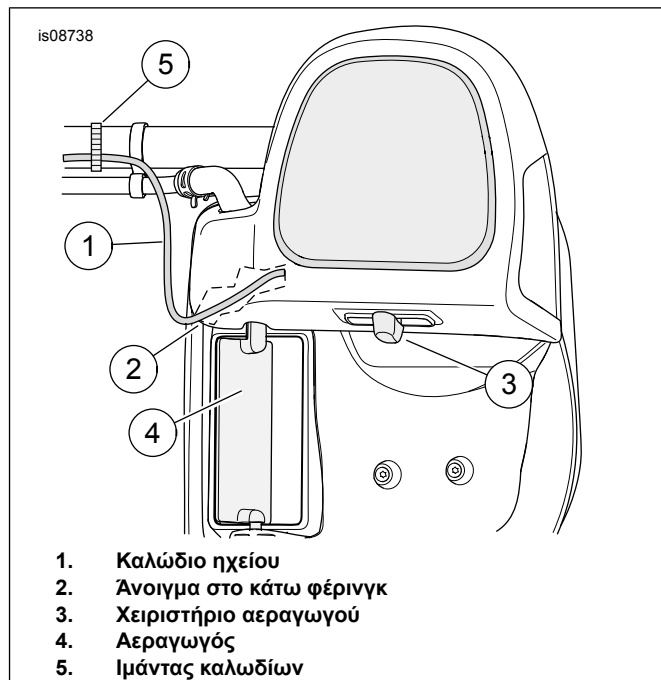

Εικόνα 1. Δρομολόγηση καλωδίων ηχείων

ΕΓΚΑΤΑΣΤΑΣΗ ΕΝΙΣΧΥΤΗ

Στάδιο I:

Όλα τα μοντέλα εκτός από τα CVO Ultra και Trike: Εντοπίστε το βύσμα [313] εξόδου πίσω ηχείου του πρωτεύοντος ενισχυτή.

Συνδέστε το [313] στην πλεξούδα καλωδίων (10). Ανατρέξτε στην ενότητα Εικόνα 4 . Προχωρήστε στην ενότητα ΟΛΟΚΛΗΡΩΣΗ.

Στα μοντέλα CVO Ultra και Trike: Εισαγάγετε το 6920714 (εκτός αν είναι ήδη στη θέση του) στο βύσμα [162] πίσω από το κάθισμα του συνοδηγού.

Συνδέστε την τετρακατευθυντική πλευρά υποδοχής στην επέκταση καλωδίων ήχου του ηχείου [297] και την τετρακατευθυντική πλευρά του πείρου στην πλευρά υποδοχής του βραχυκυκλωτήρα 69200489. Συνδέστε την πλευρά του πείρου του βραχυκυκλωτήρα 69200489 στην πλεξούδα καλωδίων από αυτό το κιτ (10).

Αν δεν έχει εγκατασταθεί προηγουμένως, συνδέστε το βύσμα [296] του οχήματος (τετρακατευθυντική πλευρά πείρου Molex κάτω από το κάθισμα) στο 296 (τετρακατευθυντική πλευρά υποδοχής) του κιτ επέκτασης ηχείων.

Στάδιο II:

ΣΗΜΕΙΩΣΗ

Όλα τα μοντέλα: Το αμφίδρομο βύσμα ηχείου υψηλής συχνότητας [36RT και 37LT] ΔΕΝ χρησιμοποιείται για εφαρμογές σταδίου II. Καλύψτε τις άκρες του βύσματος με ταινία, τοποθετήστε και ασφαλίστε με ιμάντα καλωδίων.

Όλα τα μοντέλα εκτός από τα FLHXSE του έτους 2015 και αργότερα: Προχωρήστε στην ενότητα ΟΛΟΚΛΗΡΩΣΗ αυτού του εγγράφου.

Μοντέλα FLHXSE του έτους 2015 και αργότερα: ακολουθήστε τις οδηγίες σε αυτό το κιτ και τις οδηγίες στο κιτ εγκατάστασης Αρ. εξαρτήματος 76000734.

Μοντέλα FLHXSE του 2015:

Απορρίψτε το πρότυπο που περιλαμβάνεται στο κιτ ηχείων κάτω φέρινγκ σταδίου II. Χρησιμοποιήστε το πρότυπο που περιλαμβάνεται σε αυτό το κιτ. Ανατρέξτε στην ενότητα Εικόνα 2.

1. Ανατρέξτε στην ενότητα Εικόνα 3. Χρησιμοποιήστε το πρότυπο (1) για να κόψετε τα ανοίγματα στην πλαϊνή βαλίτσα για τον συνδετήρα 18 δρόμων με φλάντζα του ενισχυτή **κάτω φέρινγκ** [289-1].
 - a. Τα ηχεία του καπακιού σέλας υπάρχουν από εργοστασιακή εγκατάσταση, τα καλώδια δεξιού ηχείου θα μπορούσαν να είναι στη θέση περικοπής του συνδετήρα. Αφαιρέστε την εργοστασιακή πλεξούδα καλωδίων και το τετρακατευθυντικό βύσμα.
 - b. Τοποθετήστε το πρότυπο πάνω στην πλαϊνή βαλίτσα. Ευθυγραμμίστε τα ανοίγματα του δακτυλίου στερέωσης (2) και του συνδετήρα ασφαλείας (3). Χρησιμοποιήστε ταινία (10) για να ασφαλίσετε το πρότυπο στη θέση του.
 - c. Τοποθετήστε κολλητική ταινία στην αντίθετη πλευρά του προτύπου για να μειωθεί πιθανή ζημιά στη βαφή στην εξωτερική πλευρά της πλαϊνής βαλίτσας.
 - d. Ιχνογραφήστε το περίγραμμα περικοπής (4) πάνω στην πλαϊνή βαλίτσα. Ιχνογραφήστε το περίγραμμα περικοπής (7) πάνω στην πλαϊνή βαλίτσα. Ιχνογραφήστε το περίγραμμα περικοπής (9) πάνω στην πλαϊνή βαλίτσα.
 - e. Διανοίξτε δύο οπές 9/32 ίντσας (5) για τις θέσεις στερέωσης της φλάντζας συνδετήρα. Διανοίξτε πέντε οπές 3/16 ίντσας (6) για τις θέσεις στερέωσης της φλάντζας συνδετήρα. Διανοίξτε πέντε οπές 3/16 ίντσας (8) για τις θέσεις στερέωσης της φλάντζας συνδετήρα.
 - f. Αφαιρέστε το πρότυπο. Χρησιμοποιήστε ένα αεροπρίονο ή παρόμοιο εργαλείο για να αποκόψετε το τμήμα προς περικοπή του συνδετήρα (4). Επιβεβαιώστε το μέγεθος του ανοίγματος (4) με τον συνδετήρα 18 δρόμων με φλάντζα [289-1A] που βρίσκεται στην καλωδίωση της πλαϊνής βαλίτσας (δείτε το Εικόνα 4, Στοιχείο 7). Σχηματίστε την οπή όπως φαίνεται στο πρότυπο εάν είναι απαραίτητο για την ορθή εφαρμογή.

Μοντέλα FLHXSE του έτους 2016 και αργότερα:

Απορρίψτε το πρότυπο που περιλαμβάνεται στο κιτ ηχείων κάτω φέρινγκ σταδίου II. Χρησιμοποιήστε το πρότυπο που περιλαμβάνεται σε αυτό το κιτ. Ανατρέξτε στην ενότητα Εικόνα 2.

1. Ανατρέξτε στην ενότητα Εικόνα 3. Χρησιμοποιήστε το πρότυπο (1) για να κόψετε τα ανοίγματα στην πλαϊνή βαλίτσα για τον συνδετήρα 18 δρόμων με φλάντζα του ενισχυτή **κάτω φέρινγκ** [289-1].
 - a. Κόψτε το κάτω μέρος του προτύπου κατά μήκος της γραμμής περικοπής (11). Απορρίψτε το κάτω μέρος του προτύπου.
 - b. Τα ηχεία του καπακιού σέλας υπάρχουν από εργοστασιακή εγκατάσταση, αυτό το βύσμα παραμένει ως έχει.
 - c. Τοποθετήστε το πρότυπο πάνω στην πλαϊνή βαλίτσα. Ευθυγραμμίστε τα ανοίγματα του δακτυλίου στερέωσης (2) και του συνδετήρα ασφαλείας (3). Χρησιμοποιήστε ταινία (10) για να ασφαλίσετε το πρότυπο στη θέση του.
 - d. Τοποθετήστε κολλητική ταινία στην αντίθετη πλευρά του προτύπου για να μειωθεί πιθανή ζημιά στη βαφή στην εξωτερική πλευρά της πλαϊνής βαλίτσας.
 - e. Ιχνογραφήστε το περίγραμμα περικοπής (4) πάνω στην πλαϊνή βαλίτσα. Ιχνογραφήστε το περίγραμμα περικοπής (7) πάνω στην πλαϊνή βαλίτσα.
 - f. Διανοίξτε δύο οπές 9/32 ίντσας (5) για τις θέσεις στερέωσης της φλάντζας συνδετήρα. Διανοίξτε πέντε οπές 3/16 ίντσας (6) για τις θέσεις στερέωσης της φλάντζας συνδετήρα.
 - g. Αφαιρέστε το πρότυπο. Χρησιμοποιήστε ένα αεροπρίονο ή παρόμοιο εργαλείο για να αποκόψετε το τμήμα προς περικοπή του συνδετήρα (4). Επιβεβαιώστε το μέγεθος του ανοίγματος (4) με τον συνδετήρα 18 δρόμων με φλάντζα [289-1A] που βρίσκεται στην καλωδίωση της πλαϊνής βαλίτσας (δείτε το Εικόνα 4, Στοιχείο 7). Σχηματίστε την οπή όπως φαίνεται στο πρότυπο εάν είναι απαραίτητο για την ορθή εφαρμογή.
 - h. Μετά την εγκατάσταση του συνδετήρα 18 δρόμων [289-1]: Εγκαταστήστε το κάλυμμα βύσματος (12) από πάνω του κουμπώνοντάς το στη θέση του. Ασφαλίστε τις δέσμες καλωδίων μέσα στη βαλίτσα χρησιμοποιώντας τους μάντες καλωδίων και τις αυτοκόλλητες βάσεις που παρέχονται με το κιτ εγκατάστασης ενισχυτή. Ολοκληρώστε την εγκατάσταση ενισχυτή σταδίου II σύμφωνα με τις οδηγίες σε εκείνο το κιτ.

Κόψτε ανοίγματα για τον τετρακατευθυντικό συνδετήρα [289- 2]:

Δείτε το Εικόνα 3, Στοιχεία 6 και 7.

1. Χρησιμοποιήστε τα περιγράμματα που έγιναν νωρίτερα και την κεντρική καθοδηγητική οπή για να διανοίξετε μία οπή για τον **πάνω** τετρακατευθυντικό συνδετήρα με φλάντζα [289-2].
 - a. Χρησιμοποιήστε τρυπάνι διαβάθμισης για να διανοίξετε μία οπή 7/8 ίντσας για το τμήμα προς περικοπή του συνδετήρα (7).
 - b. Χρησιμοποιήστε μία λίμα για να τροχίσετε τις έδρες στο επάνω μέρος της οπής.
 - c. Τοποθετήστε δοκιμαστικά το βύσμα [289-2]. Σχηματίστε την οπή όπως φαίνεται στο πρότυπο εάν είναι απαραίτητο για την ορθή εφαρμογή.

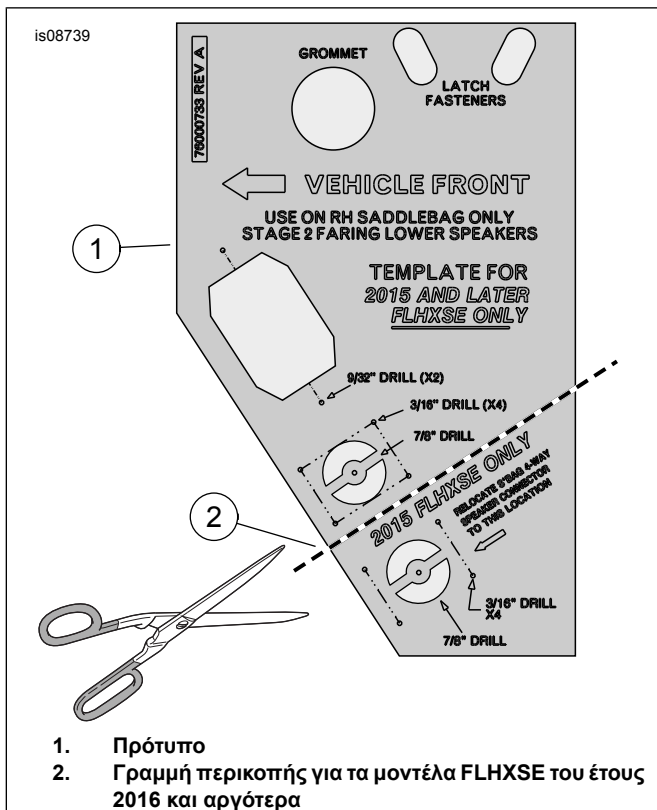

Εικόνα 2. Μοντέλα FLHXSE του έτους 2015 και αργότερα (CVO Street Glide)

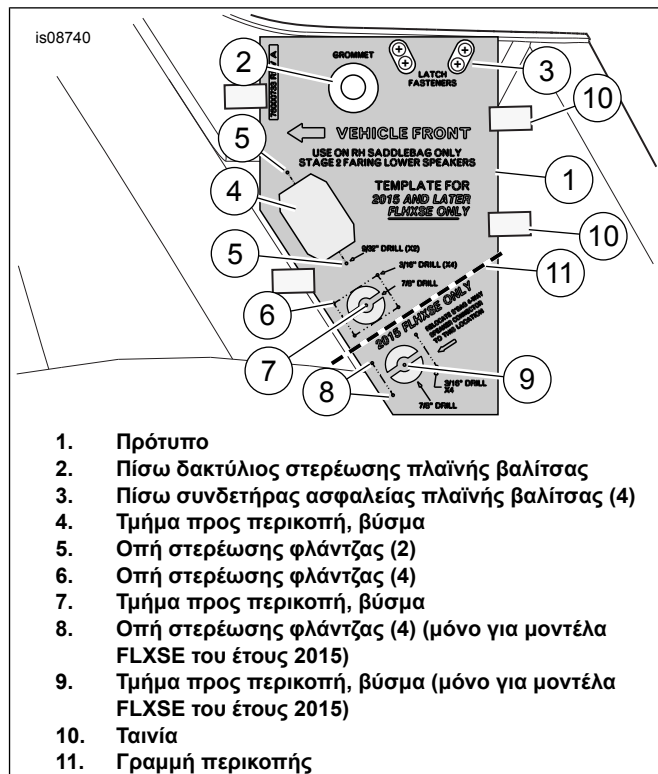

Εικόνα 3. Τμήμα προς περικοπή δεξιάς πλαϊνής βαλίτσας και εγκατάσταση εξάρτησης διάνοιξης

ΟΛΟΚΛΗΡΩΣΗ

ΣΗΜΕΙΩΣΗ

Για να αποτρέψετε πιθανή ζημιά στο ηχοσύστημα, βεβαιωθείτε ότι ο διακόπτης ανάφλεξης βρίσκεται στη θέση OFF πριν συνδέσετε τα καλώδια μπαταρίας.

▲ ΠΡΟΕΙΔΟΠΟΙΗΣΗ

Συνδέστε πρώτα το θετικό (+) καλώδιο της μπαταρίας. Εάν το θετικό (+) καλώδιο γειωθεί ενώ το αρνητικό (-) καλώδιο είναι συνδεδεμένο, οι σπινθήρες που θα προκύψουν μπορούν να προκαλέσουν έκρηξη της μπαταρίας, κάτι το οποίο θα μπορούσε να οδηγήσει σε θάνατο ή σοβαρό τραυματισμό. (00068a)

1. Εφαρμόστε μια λεπτή επίστρωση βαζελίνης ή υλικού επιβράδυνσης της διάβρωσης στους ακροδέκτες της μπαταρίας.
2. Εγκαταστήστε το κάλυμμα θήκης ECM σύμφωνα με το εγχειρίδιο σέρβις.
3. Δείτε το εγχειρίδιο σέρβις. Τοποθετήστε τη σέλα. Μετά την τοποθέτηση της σέλας, τραβήξτε την προς τα πάνω για να επαληθεύσετε ότι έχει ασφαλίσει.
4. Τοποθετήστε την κύρια ασφάλεια.
5. Ζητήστε από έναν εμπορικό αντιπρόσωπο Harley-Davidson να ενημερώσει τον ισοσταθμιστή του ραδιοφώνου μέσω του Digital Technician II.

ΑΝΤΑΛΛΑΚΤΙΚΑ

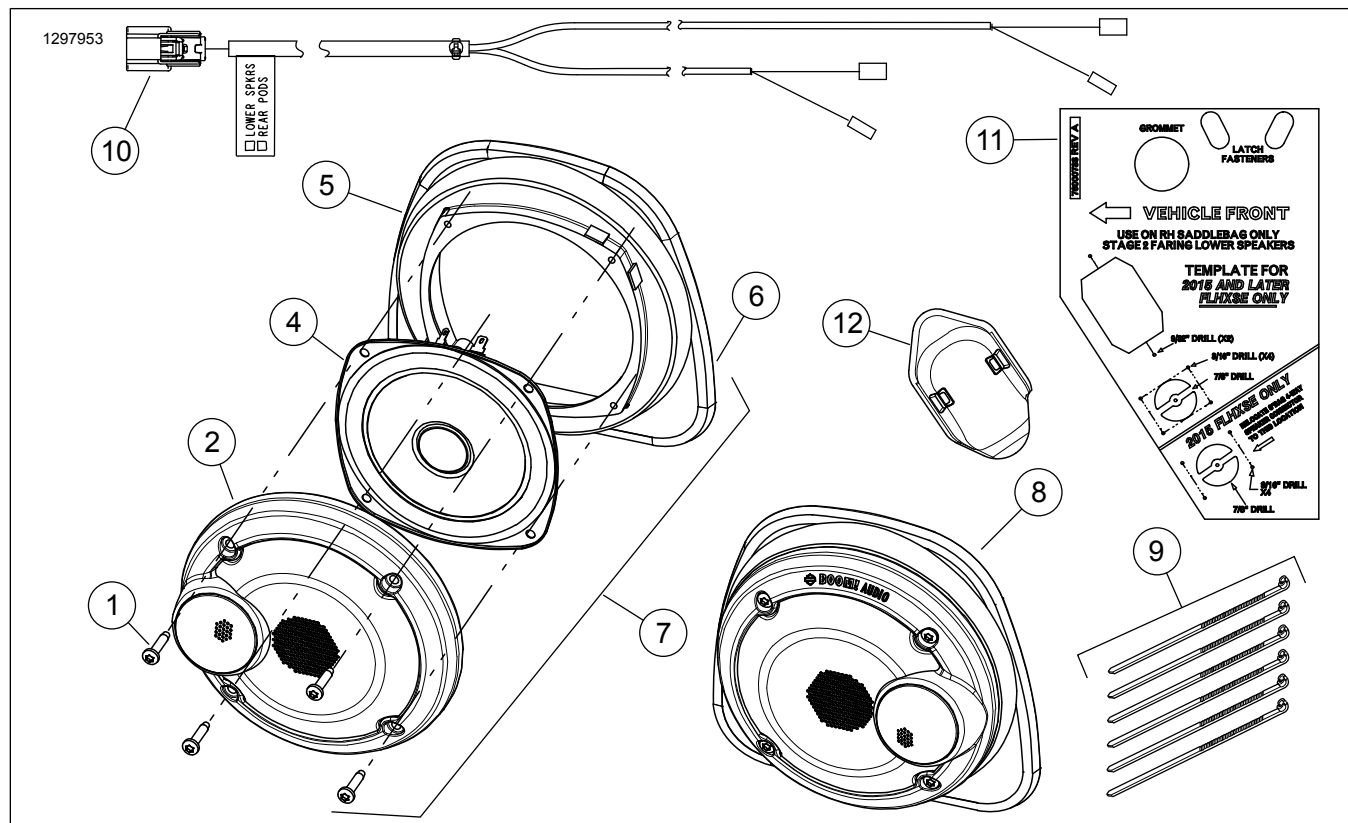

Εικόνα 4. Ανταλλακτικά, Ηχεία κάτω φέρινγκ

Πίνακας 1. Ανταλλακτικά

Κιτ	Στοιχείο	Περιγραφή (ποσότητα)	Αριθμός εξαρτήματος
Κιτ 76000957	1	Βίδα, #8 x 1/2 ίντσας (8)	10201030
	2	Μηχανισμός σχάρας, αριστερή πλευρά	76000968
	3	Μηχανισμός σχάρας, δεξιά πλευρά (δεν εμφανίζεται)	76000967
	4	Ηχείο, κάτω, στάδιο 1 ή 2 (2)	76000966
	5	Βάση ηχείου (2)	76000969
	6	Κλιπ πάνελ (6)	12200025
	7	Μηχανισμός ηχείων, αριστερή πλευρά	Δεν πωλείται χωριστά
	8	Μηχανισμός ηχείων, δεξιά πλευρά	Δεν πωλείται χωριστά
	9	Ιμάντας καλωδίων (6)	10006
	10	Καλωδίωση	69200612
Κιτ 76000734	11	Πρότυπο, τρυπάνι, αποκομμένο τμήμα	76000733
	12	Κάλυμμα βύσματος	69201566