



# INSTRUKCIJAS

94100062

2019-01-31



## APTECĒTĀJA APAKŠĒJĀ SKAĻRUŅA UZSTĀDĪŠANAS KOMPLEKTS PRIEKŠ BOOM! AUDIO

### VISPĀRĪGI

Boom!™ Audio sistēmas skaļruņi šajā komplektā ir saderīgi ar Stage I vai Stage II sistēmām.

Šie skaļruņi ir konstruēti tā, lai derētu Twin-Cooled™ modeļu apakšējiem aptecētājiem.

### Komplekta numurs

76000734, 76000957

### Modeļi

Informāciju par modeļu saderību ar aprīkojumu skatiet P&A mazumtirdzniecības katalogā vai sadaļā Daļas un Piederumi vietnē [www.harley-davidson.com](http://www.harley-davidson.com) (tikai angļu valodā).

### Uzstādīšanas prasības

**FLHXSE modeļi** nepieciešama veidne un vāka komplekts (daļas Nr. 76000734).

Iepriekšēja vai vienlaicīga Stage I vai Stage II aptecētāja pastiprinātāja komplekta uzstādīšana.

**FLTRUSE un FLHTCUTG modeļiem** nepieciešams palīgkabelis (daļa Nr. 69200489) un savienotājkabelis (daļas Nr. 69200714).

**Transportlīdzekļiem ar Stage I** nepieciešams skaļruņu paplašināšanas komplekts, lai varētu lietot sešus vai astoņus skaļruņus.

**Transportlīdzekļiem ar Stage II** apakšējā pastiprinātāja komplekta pirkums (daļas Nr. 76000277A). Apakšējā skaļruņa uzstādīšanas komplekts (daļas Nr. 76000586).

**2015 un jaunākiem FLXSE** ir jāizmanto šī komplekta veidne pastiprinātāja uzstādīšanai.

### PAZIŅOJUMS

**PIRMS** audio sistēmas izmantošanas Harley-Davidson® izplatītājam ir **JĀVEIC** radio ekvalaizera atjaunināšana. Audio sistēmas izmantošana pirms radio ekvalaizera atjaunināšanas **NEKĀVĒJOTIES** radīs skaļruņu bojājumus. (00645d)

Radio EQ atjaunināšana, izmantojot Digital Technician® II diagnostikas rīku, ir:

- Ieteicama **pirms** skaļruņu INSTALĀCIJAS
- Nepieciešama **pirms** audio sistēmu DARBĪBAS.
- Pieejams tikai caur Harley-Davidson oficiālajiem izplatītājiem.

### ▲ BRĪDINĀJUMS

Braucēja un pasažiera drošība ir atkarīga no šī komplekta pareizās uzstādīšanas. Izmantojiet atbilstošas procedūras no apkopes rokasgrāmatas. Ja jums nav vajadzīgo prasmju vai instrumentu darba veikšanai, uzticiet uzstādīšanu Harley-Davidson® izplatītājam. Šī komplekta nepareiza uzstādīšana var izraisīt nāvi vai smagas traumas. (00333b)

### PIEZĪME

Šī norādījumu lapa attiecas uz informāciju apkopes rokasgrāmatā. Lai veiktu uzstādīšanu, ir nepieciešama šī gada/modeļa motocikla apkopes rokasgrāmata. To var iegūt no Harley-Davidson® izplatītāja.

### Elektriskā pārslodze

#### PAZIŅOJUMS

Pievienojot pārāk daudz elektrisko piederumu, ir iespējams pārslogot transportlīdzekļa uzlādes sistēmu. Ja visi vienlaikus iedarbinātie elektriskie piederumi vienlaikus patērē vairāk elektriskās strāvas nekā transportlīdzekļa lādēšanas sistēma spēj ģenerēt, elektrības patēriņš var izlādēt akumulatoru un izraisīt bojājumus transportlīdzekļa elektriskajai sistēmai. (00211d)

### ▲ BRĪDINĀJUMS

Uzstādot elektriskos piederumus, nepārsniedziet drošinātāja vai jaudas slēdža maksimālo nominālo strāvas stiprumu, kas aizsargā attiecīgo ķēdi, kura tiek pārveidota. Maksimālā strāvas stipruma pārsniegšana var izraisīt elektriskus darbības traucējumus, kas savukārt var izraisīt nāves gadījumus vai nopietnus miesas bojājumus. (00310a)

Pastiprinātājam, kas uzstādīts ar šo komplektu nepieciešams līdz 8 ampēriem vairāk strāvas no elektriskās sistēmas.

### Komplekta saturs

skatiet šeit: Attēls 4 un Tabula 1.

### SAGATAVOŠANA

#### ▲ BRĪDINĀJUMS

Lai novērstu nejaušas motocikla iedarbināšanas iespēju, kas var izraisīt nāves gadījumus vai nopietnus miesas bojājumus, pirms tālāku darbību veikšanas izņemiet galveno drošinātāju. (00251b)

1. Skatiet apkopes rokasgrāmatu. Izņemiet drošinātāju.
2. **Visi modeļi:** ja vienlaicīgi instalēsiet Stage I vai Stage II pastiprinātāju/skaļruņu komplektu, pabeidziet aptecētāja uzstādīšanu tagad.

3. Noņemiet un atbrīvojiet no abām apakšējā aptecētāja piekļuves durvīm.
4. Noņemiet ārējo aptecētāju. Skatiet apkopes rokasgrāmatu.
5. **Stage I:** uzstādiēt skaļruņu paplašināšanas komplektu.
6. **Stage II:** noņemiet labās puses sēdekļa somu. Noņemiet sēdekļa pārsegu. Noņemiet sānu pārsegu. Skatiet apkopes rokasgrāmatu.

## SKAĻRUŅU UZSTĀDĪŠANA

1. Skatiet šeit: Attēls 4. **Stage I:** virziet mazā termināļa vadus pie apakšējā aptecētāja vadu instalācijas (10). **Stage II:** Vadu instalāciju (10) neizmanto. Atbrīvojiet no vadu instalācijas. Virziet transportlīdzekļa sānu savienotājkabelli, vadoties pēc pastiprinātāja uzstādīšanas komplekta instrukcijām. **NEURBIET** jebkādus caurumus apakšējā aptecētājā.
2. Virziet savienotājkabelli gar galveno savienotājkabelli uz stūres galvas labo pusi.
3. Virziet savienotājkabelli caur aptecētāju. Pārliecinieties, ka tam nav nevajadzīgas saskares ar stūri. Atstājiet aptuveni 14 collas vada apakšējā aptecētāja nodalījuma iekšpusē.
4. Novietojiet skaļruņus. Kad uzstādīti, novietojiet augsto frekvenču skaļruni ārējā pusē.
5. Skatiet šeit: Attēls 1. Virziet vadu caur mazo atvērumu (2). Nepieļaujiet vadu saskari ar ventilāciju (4) un ventilācijas kontroles slēdzi (3).
6. Rīkojieties tāpat pretējā pusē.
7. Pievienojiet vadu instalācijas vadus pārvienojuma panelim skaļruņu aizmugurē. Atstājiet pietiekamu atstarpi, lai varētu noņemt skaļruni dzesēšanas šķidrums pudeles piekļuvei.
8. Rīkojieties tāpat pretējā pusē.
9. Nostipriniet vadus ar kabeļu siksnīgu (5).
10. Ielieciet skaļruņus vietā.

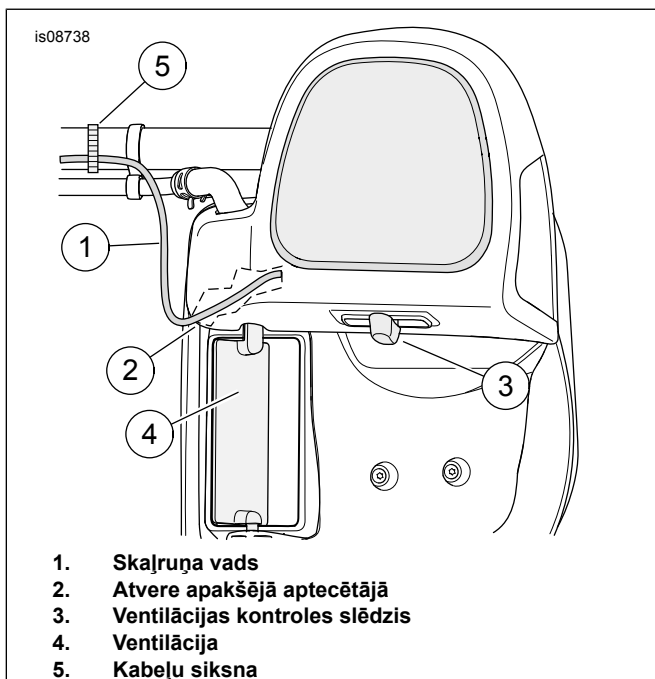

Attēls 1 Skaļruņa vada novietojums

## PASTIPRINĀTĀJA UZSTĀDĪŠANA

### Stage I:

**Visi modeļi, izņemot CVO Ultra un Trike:** Atrodiet primārā pastiprinātāja aizmugurējā skaļruņa savienotāja [313] izvadu.

Pievienojiet [313] vadu instalācijai (10). Skatiet šeit: Attēls 4. Skatiet sadaļu PABEIGŠANA.

**CVO Ultra un Trike:** ievietojiet 6920714 (ja nav ievietots) savienotājā [162] aiz pasažiera sēdekļa.

Pievienojiet 4-eju ligzdas pusi skaļruņu audio paplašinājuma savienotājkabelim [297] un 4-eju tapas pusi 69200489 palīgkabeļa ligzdas pusei. Savienojiet 69200489 palīgkabeļa tapas pusi ar vadu instalāciju, kas ietilpst šajā komplektā (10).

Ja iepriekš nav uzstādīts, pievienojiet transportlīdzekļa savienotāju [296] (4-eju tapas puse Molex zem krēsla) 296 (4-eju ligzdas puse) skaļruņu paplašinājuma komplektam.

### Stage II:

#### PIEZĪME

*Visi modeļi: Divu eju augsto frekvenču savienotāju [36RT un 37LT] NEIZMANTO Stage II lietotnēm. Pārklājiet savienotāja galus ar lenti un nostipriniet ar kabeļu siksnīgām.*

Visiem modeļiem, izņemot **2015 un vēlāka izlaiduma FLHXSE:** pāriet uz šī dokumenta sadaļu PABEIGŠANA.

**2015 un vēlāka izlaiduma FLHXSE:** sekojiet šī komplekta instrukcijām un norādījumiem uzstādīšanas komplektā, daļas Nr. 76000734.

### 2015 FLHXSE:

Atbrīvojiet no veidnes, kas iekļauta Stage II apakšējā aptecētāja skaļruņu komplektā. Izmantojiet veidni, kas iekļauta šajā komplektā. Skatiet šeit: Attēls 2.

1. Skatiet šeit: Attēls 3 . Izmantojiet veidni (1), lai izveidotu atveres sēdekļa somā priekš **apakšējā aptecētāja** pastiprinātāja 18-eju atloksavienotāja [289-1].
  - a. Sēdekļa somas vāka skaļruņi ir no standarta instalācijas, labās puses skaļruņu vadi varētu būt savienotāja cauruma vietā. Noņemiet standarta vadu instalāciju un 4-eju savienotāju.
  - b. Novietojiet veidni uz sēdekļa somas. Saskaņojiet starpgredzena (2) un aizbīdņa stiprinājuma (3) atveres. Izmantojiet lenti (10), lai piestiprinātu veidni.
  - c. Uzlieciet maskēšanas lenti veidnes otrā pusē, lai samazinātu iespējamus bojājumus krāsai sēdekļa somas ārpusē.
  - d. Pārnēsiet griešanas līniju (4) sēdekļa somai. Pārnēsiet griešanas līniju (7) sēdekļa somai. Pārnēsiet griešanas līniju (9) sēdekļa somai.
  - e. Izurbiet divus 9/32 collu caurumus (5) savienotāja atloka montāžas vietām. Izurbiet piecus 3/16 collu caurumus (6) savienotāja atloka montāžas vietām. Izurbiet piecus 3/16 collu caurumus (8) savienotāja atloka montāžas vietām.
  - f. Noņemiet veidni. Izmantojiet pneimatisko zāģi vai līdzīgu instrumentu, lai zāģētu savienotāja cauruma vietās (4). Pārbaudiet atvēruma izmēru (4) ar 18-eju atloksavienotāju [289-1A] uz sēdekļa somas savienotājkabeļa (Sk. Attēls 4 , daļa 7). Ja nepieciešams, pielāgojiet caurumus pareizai saderībai, kā redzams uz veidnes.
1. Skatiet šeit: Attēls 3 . Izmantojiet veidni (1), lai izveidotu atveres sēdekļa somā priekš **apakšējā aptecētāja** pastiprinātāja 18-eju atloksavienotāja [289-1].
  - a. Pa griešanas līniju (11) nogrieziet veidnes apakšas. Atbrīvojieties no veidnes apakšas.
  - b. Sēdekļa somas vāka skaļruņi ir no standarta instalācijas, šis savienotājs tiek saglabāts tāds, kāds ir.
  - c. Novietojiet veidni uz sēdekļa somas. Saskaņojiet starpgredzena (2) un aizbīdņa stiprinājuma (3) atveres. Izmantojiet lenti (10), lai piestiprinātu veidni.
  - d. Uzlieciet maskēšanas lenti veidnes otrā pusē, lai samazinātu iespējamus bojājumus krāsai sēdekļa somas ārpusē.
  - e. Pārnēsiet griešanas līniju (4) sēdekļa somai. Pārnēsiet griešanas līniju (7) sēdekļa somai.
  - f. Izurbiet divus 9/32 collu caurumus (5) savienotāja atloka montāžas vietām. Izurbiet piecus 3/16 collu caurumus (6) savienotāja atloka montāžas vietām.
  - g. Noņemiet veidni. Izmantojiet pneimatisko zāģi vai līdzīgu instrumentu, lai zāģētu savienotāja cauruma vietās (4). Pārbaudiet atvēruma izmēru (4) ar 18-eju atloksavienotāju [289-1A] uz sēdekļa somas savienotājkabeļa (Sk. Attēls 4 , daļa 7). Ja nepieciešams, pielāgojiet caurumus pareizai saderībai, kā redzams uz veidnes.
  - h. Pēc 18-eju savienotāja uzstādīšanas [289-1]: Instalējiet tam savienotāja vāciņu (12), ieliekot to vietā. Nostipriniet vadu kopumu somas iekšpusē, izmantojot kabeļu siksnīņas un līmes pamatnes, kas ietvertas pastiprinātāja uzstādīšanas komplektā. Pabeidziet Stage II pastiprinātāja uzstādīšanu, vadoties pēc komplektā iekļautās instrukcijas.

## 2016. gada un vēlāki FL5B modeļi:

Atbrīvojieties no veidnes, kas iekļauta Stage II apakšējā aptecētāja skaļruņu komplektā. Izmantojiet veidni, kas iekļauta šajā komplektā. Skatiet šeit: Attēls 2 .

## Izgrieziet atveres četrus eju savienotājam [289-2]:

Skatiet Attēls 3 , daļas 6 un 7 .

1. Izmantojiet kontūrlīnijas, kas izveidotas iepriekš, un centra pilota caurumu, lai izurbtu caurumu priekš **augšējā** četrus eju atloksavienotāja [289-2].
  - a. Izmantojiet pakāpjurbi, lai izurbtu 7/8 collu caurumu savienotāja cauruma vietā (7).
  - b. Izmantojiet vīli, lai pielīdzinātu cauruma augšpusi.
  - c. Pārbaudiet saderību ar savienotāju [289-2]. Ja nepieciešams, pielāgojiet caurumus pareizai saderībai, kā redzams uz veidnes.

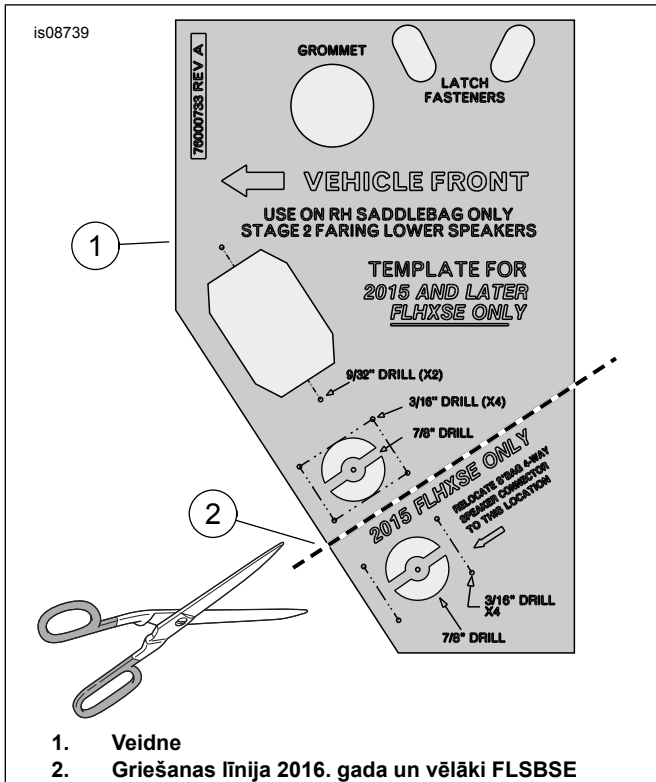

1. Veidne
2. Griešanas līnija 2016. gada un vēlāki FLSBSE

Attēls 2 2015 un vēlāki FLHXSE (CVO Street Glide)

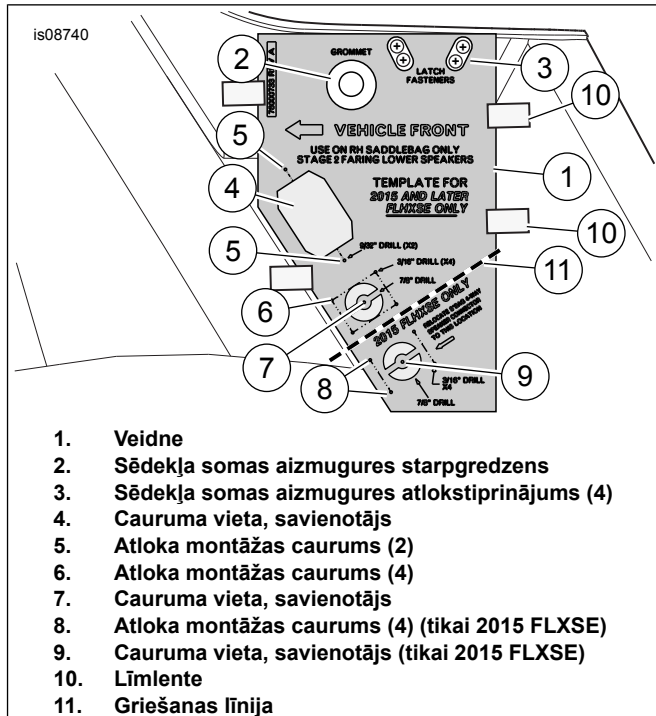

1. Veidne
2. Sēdekļa somas aizmugures starpgredzens
3. Sēdekļa somas aizmugures atlokstiprinājums (4)
4. Cauruma vieta, savienotājs
5. Atloka montāžas caurums (2)
6. Atloka montāžas caurums (4)
7. Cauruma vieta, savienotājs
8. Atloka montāžas caurums (4) (tikai 2015 FLXSE)
9. Cauruma vieta, savienotājs (tikai 2015 FLXSE)
10. Līmlente
11. Griešanas līnija

Attēls 3 Labās sēdekļa somas cauruma vieta un urbums, savienotājkaabeļa uzstādīšana

## PABEIGŠANA

### PIEZĪME

Lai novērstu iespējamus skaņas sistēmas bojājumus, **pirms** akumulatora kabeļu pievienošanas pārbaudiet, vai aizdedzes slēdzis ir pozīcijā OFF (izslēgts).

### ▲ BRĪDINĀJUMS

Vispirms savienojiet pozitīvo (+) akumulatora kabeli. Ja pozitīvais kabelis (+) saskaras ar zemējumu, kad ir pievienots negatīvais (-) kabelis, radītās dzirksteles var izraisīt akumulatora sprāgšanu, nāvi vai smagas traumas. (00068a)

1. Uzklājiet plānu kārtu tehniskā vazelīna vai cita pretkorozijas līdzekļa uz akumulatora spailēm.
2. Uzstādiet ECM kārbu saskaņā ar norādījumiem apkopes rokasgrāmatā.
3. Skatiet apkopes rokasgrāmatu. Uzstādiet sēdekli. Pēc sēdekļa uzstādīšanas pavelciet to augšup, lai pārliecinātos, ka tas ir cieši nostiprināts.
4. Uzstādīt galveno drošinātāju.
5. Sazinieties ar Harley-Davidson izplatītāju, lai atjauninātu radio ekvalaizeru, izmantojot Digital Technician II.

# APKOPES DAĻAS

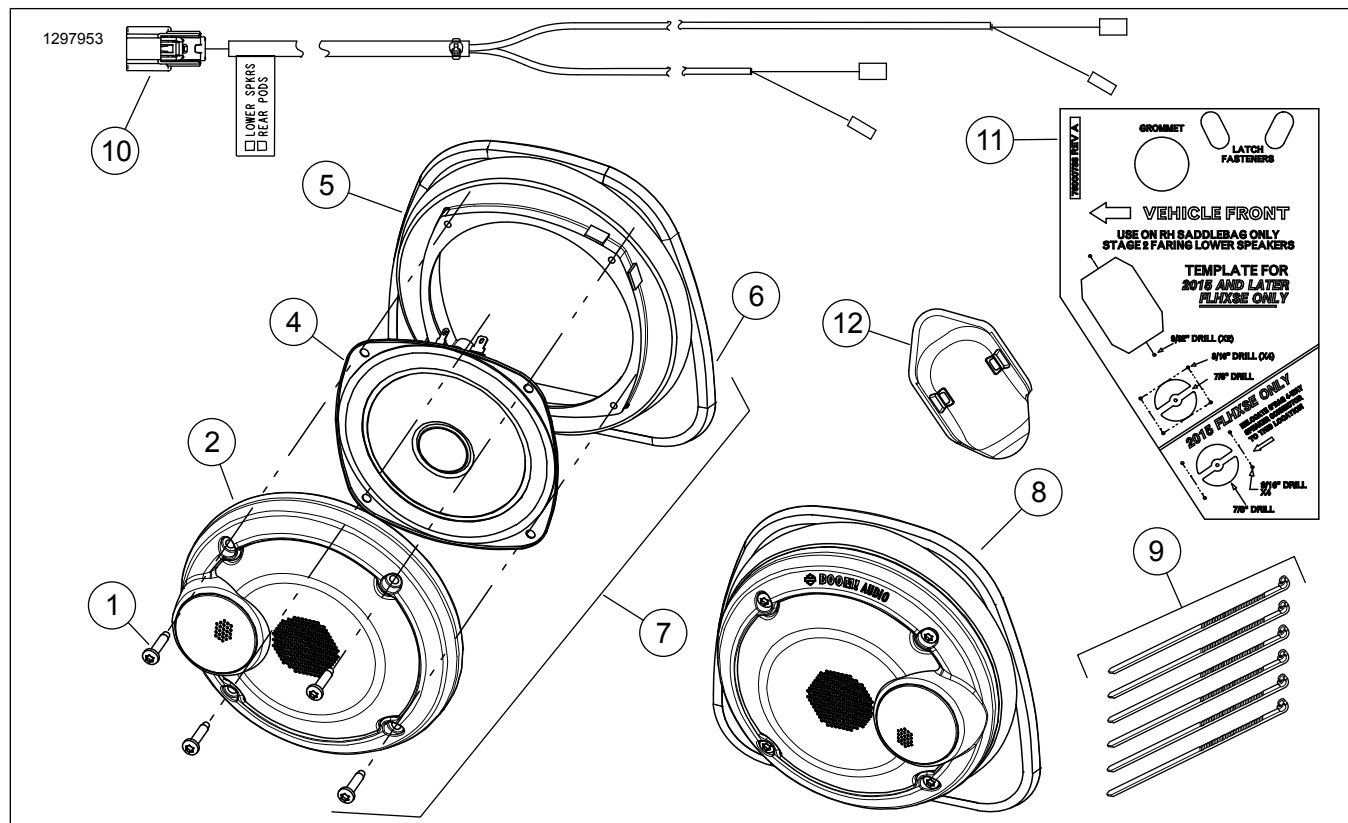

Attēls 4 Apkopes daļas, aptecētāja apakšējie skaļruņi

Tabula 1. Apkopes daļas

Komplekts	Elements	Apraksts (skaits)	Partijas numurs
Komplekts 76000957	1	Skrūve, # 8 x 1/2 collas (8)	10201030
	2	Sieta komplektācija, kreisā puse	76000968
	3	Sieta komplektācija, labā puse (nav parādīts)	76000967
	4	Skaļrunis, apakšējais, posms 1 vai 2 (2)	76000966
	5	Skaļruņa montāža (2)	76000969
	6	Paneļa skava (6)	12200025
	7	Skaļruņa komplektācija, kreisā puse	Netiek pārdots atsevišķi
	8	Skaļruņa komplektācija, labā puse	Netiek pārdots atsevišķi
	9	Kabeļu siksnas (6)	10006
Komplekts 76000734	10	Vadu instalācija	69200612
	11	Veidne, urbšana, cauruma vieta	76000733
	12	Savienotāja vāks	69201566