



## SÚPRAVA NA INŠTALÁCIU REPRODUKTOROV V DOLNEJ KAPOTÁŽI PRE BOOM! AUDIO

### VŠEOBECNÉ INFORMÁCIE

Reproduktory audiosystému Boom!™ v tejto súprave fungujú so systémami Stage I alebo Stage II.

Tieto reproduktory sú navrhnuté tak, aby™ boli kompatibilné s dolnou kapotážou modelov Twin-Cooled™.

### Číslo súpravy

76000734, 76000957

### Modely

Informácie o vhodnosti pre jednotlivé modely nájdete v maloobchodnom katalógu náhradných dielov a príslušenstva alebo v časti venovanej náhradným dielom a príslušenstvu na stránke [www.harley-davidson.com](http://www.harley-davidson.com) (iba v angličtine).

### Požiadavky na montáž

**Modely FLHXSE** vyžadujú šablónu a súpravu krytov (číslo delu 76000734).

Predchádzajúca alebo súbežná inštalácia súpravy zosilňovača v kapotáži Stage I alebo Stage II.

**Modely FLTRUSE a FLHTCUTG** vyžadujú prepojku (číslo dielu 69200489) a prepojenie (číslo dielu 69200714).

**V prípade motocyklov so systémom Stage I** sa vyžaduje rozširujúca súprava reproduktorov na použitie šiestich alebo ôsmich reproduktorov.

**V prípade motocyklov so systémom Stage II** sa vyžaduje zakúpenie súpravy dolného zosilňovača (číslo dielu 76000277A). Súprava na inštaláciu dolných reproduktorov (číslo dielu 76000586).

**V prípade modelov FLXSE s rokom výroby 2015 a novšími** sa musí pri inštalácii zosilňovača použiť šablóna v tejto súprave.

### UPOZORNENIE

Ekvalizér rádia **MUSÍ** byť aktualizovaný predajcom spoločnosti Harley-Davidson PREDTÝM, než sa bude používať. Použitie audiosystému pred aktualizáciou ekvalizéru rádia **OKAMŽITE** poškodí reproduktory. (00645d)

Aktualizácia funkcie Radio EQ pomocou diagnostického nástroja Digital Technician® II sa:

- Odporúča sa **pred** INŠTALÁCIOU reproduktorov;
- Vyžaduje sa **pred** PREVÁDZKOU audiosystému.
- K dispozícii len od autorizovaných predajcov motocyklov Harley-Davidson.

### ⚠ VÝSTRAHA

Na správnej inštalácii tejto súpravy závisí bezpečnosť vodiča a spolujazdca. Použite zodpovedajúce postupy uvedené v servisnej príručke. Ak daný postup presahuje vaše schopnosti alebo nemáte potrebné nástroje, zverte inštaláciu predajcovi motocyklov Harley-Davidson. Nesprávna inštalácia tejto súpravy môže mať za následok smrť alebo ťažké zranenie. (00333b)

### POZNÁMKA

Tento návod odkazuje na informácie v servisnej príručke. Na túto montáž je potrebná servisná príručka pre tento model alebo modelový rok motocykla. Príručka je k dispozícii u predajcu motocyklov Harley-Davidson.

### Elektrické preťaženie

#### UPOZORNENIE

Nabíjací systém vozidla je možné preťažiť pridaním príliš veľkého množstva elektrického príslušenstva. Ak je v prevádzke príliš veľa spotrebičov, ktoré spotrebávajú viac elektrického prúdu, ako dokáže nabíjacia sústava vyprodukovať, môže takáto spotreba elektriny viesť k vybitiu batérie a spôsobiť poškodenie elektrickej sústavy motocykla. (00211d)

### ⚠ VÝSTRAHA

Počas inštalácie ľubovoľného elektrického príslušenstva dbajte na to, aby ste neprekročili prípustné hodnoty prúdu poistky alebo ističa, ktoré chráni príslušný upravený obvod. Prekročenie maximálneho prúdu môže zapríčiniť zlyhanie elektroniky, čo môže viesť k nehode s následkom smrti alebo ťažkého zranenia. (00310a)

Zosilňovač nainštalovaný s touto súpravou potrebuje o 8 A viac prúdu z elektrickej sústavy.

### Obsah súpravy

Pozrite Obrázok 4 a Tabuľka 1.

### PRÍPRAVA

#### ⚠ VÝSTRAHA

Aby sa zabránilo neúmyselnému naštartovaniu motocykla, ktoré by mohlo spôsobiť smrť alebo ťažké zranenie, vyberte pred ďalším postupom hlavnú poistku. (00251b)

1. Pozrite si servisnú príručku. Vyberte poistku.
2. **Všetky modely** v prípade súbežnej inštalácie súpravy zosilňovača/reproduktorov Stage I alebo Stage II dokončíte teraz inštaláciu kapotáže.

3. Demontujte a zlikvidujte obe prístupové dverka dolnej kapotáže.
4. Odmontujte vonkajšiu kapotáž. Pozrite si servisnú príručku.
5. **Stage I:** nainštalujte rozširujúcu súpravu reproduktorov.
6. **Stage II:** odstráňte sedlovú tašku na pravej strane. Odmontujte sedlo. Odstráňte bočné kryty. Pozrite si servisnú príručku.

## INŠTALÁCIA REPRODUKTOROV

1. Pozrite Obrázok 4 . **Stage I:** privedte malé pripojovacie vodiče na zväzku káblov (10) do dolnej kapotáže. **Stage II:** zväzok káblov (10) sa nepoužíva. Zlikvidujte zväzok káblov. Vedte zväzok káblov na strane motocykla podľa pokynov v súprave na inštaláciu zosilňovača. **NEVŔTAJTE** žiadne otvory do dolnej kapotáže.
2. Vedte zväzok káblov popri hlavnom zväzku káblov na pravú stranu hlavy riadenia.
3. Prevedte zväzok káblov cez kapotáž. Skontrolujte, či neprekáča pri riadení. Nechajte približne 35 cm (14 palcov) vodiča vnútri priestoru dolnej kapotáže.
4. Nájdite reproduktory. Nájdite výškový reproduktor na vonkajšej strane po inštalácii.
5. Pozrite Obrázok 1 . Prevedte vodič cez malý otvor (2). Dbajte na to, aby sa vodič nedotýkal vetracieho otvoru (4) a ovládacieho prvku vetracieho otvoru (3).
6. Zopakujte postup na druhej strane.
7. Nainštalujte vodiče zväzku káblov do výhybkovej dosky v zadnej časti reproduktorov. Ponechajte dostatočnú dĺžku na demontáž reproduktorov na získanie prístupu k nádržke s chladiacou kvapalinou.
8. Zopakujte postup na druhej strane.
9. Zaisťte vodiče pomocou viazacej pásky (5).
10. Zacvaknite reproduktory na svoje miesto.

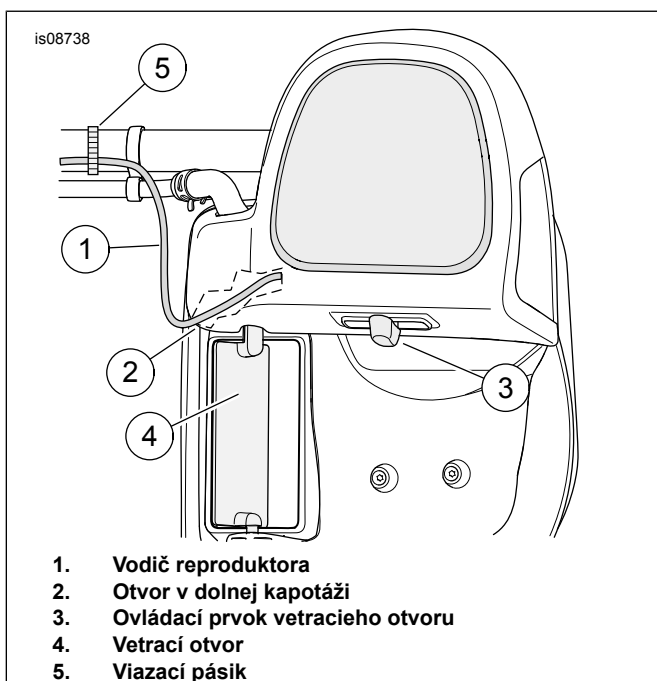

Obrázok 1. Trasovanie vodičov reproduktorov

## INŠTALÁCIA ZOSILŇOVAČA

### Stage I:

**Všetky modely okrem CVO Ultra a Trike:** nájdite konektor [313] výstupu pre zadné reproduktory na primárnom zosilňovači.

Pripojte konektor [313] k zväzku káblov (10). Pozrite Obrázok 4 . Prejdite na časť DOKONČENIE.

**Modely CVO Ultra a Trike:** vložte položku 6920714 (ak ešte nie je na mieste) do konektora [162] za sedadlom spolujazdca.

Pripojte zásuvkovú stranu 4-cestného konektora k audiokonektoru [297] zväzku káblov na rozšírenie reproduktorov a kolíkovú stranu 4-cestného konektora k zásuvkovej strane prepojky 69200489. Pripojte kolíkovú stranu prepojky 69200489 k zväzku káblov z tejto súpravy (10).

Ak ešte nebol nainštalovaný, pripojte konektor motocykla [296] (kolíková strana 4-cestného konektora Molex pod sedadlom) ku konektoru 296 (objímková strana 4-cestného konektora) rozširujúcej súpravy reproduktorov.

### Stage II:

#### POZNÁMKA

*Všetky modely: Dvojcestný konektor výškového reproduktora [36RT a 37LT] sa **NEPOUŽÍVA** pre aplikácie so systémom Stage II. Zakryte konce tohto konektora páskov, odložte ho a zabezpečte viazacími páskami.*

Všetky modely okrem **modelov FLHXSE s rokom výroby 2015 a novších:** prejdite na časť DOKONČENIE v tomto dokumente.

**Modely FLHXSE s rokom výroby 2015 a novšie:** postupujte podľa pokynov v tejto súprave a pokyny v inštaláčnej súprave, číslo delu 76000734.

### 2015 FLHXSE:

Zlikvidujte šablónu dodanú so súpravou reproduktorov v dolnej kapotáži Stage II. Použite šablónu dodanú v tejto súprave. Pozrite Obrázok 2 .

1. Pozrite Obrázok 3 . Použite túto šablónu (1) na vyrezanie otvorov v sedlovej taške pre 18-cestný konektor s prírubou [289-1] zosilňovača v **dolnej** kapotáži.
  - a. Reprodukory vo veku sedlovej tašky sú prítomné z pôvodnej inštalácie, vodiče pravých bočných reproduktorov sa môžu nachádzať na mieste rezania konektorov. Demontujte pôvodný zväzok káblov a 4-cestný konektor.
  - b. Umiestnite šablónu na sedlovú tašku. Zarovnajete priechodku (2) a otvory na upnutie západky (3). Použite pásku (10) na zaistenie šablóny na mieste.
  - c. Umiestnite maskovaciu pásku na opačnú stranu šablóny na zníženie rizika poškodenia laku na vonkajšej strane sedlovej tašky.
  - d. Obkreslite obrys rezania (4) na sedlovej taške. Obkreslite obrys rezania (7) na sedlovej taške. Obkreslite obrys rezania (9) na sedlovej taške.
  - e. Vyvrtajte dva 9/32" otvory (5) na montáž príruby konektora. Vyvrtajte päť 3/16" otvorov (6) na montáž príruby konektora. Vyvrtajte päť 3/16" otvorov (8) na montáž príruby konektora.
  - f. Odstráňte šablónu. Pomocou pneumatickej píly alebo podobného nástroja vyrežte otvor na konektor (4). Skontrolujte veľkosť otvoru (4) pomocou 18-cestného konektora s prírubou [289-1A] na zväzku káblov v sedlovej taške (pozrite si Obrázok 4 , časť 7). V prípade potreby vytvarujte otvor podľa vyobrazenia na šablóne na zaistenie správneho dosadnutia.
1. Pozrite Obrázok 3 . Použite túto šablónu (1) na vyrezanie otvorov v sedlovej taške pre 18-cestný konektor s prírubou [289-1] zosilňovača v **dolnej** kapotáži.
  - a. Odstrihnite spodnú časť šablóny pozdĺž čiary strihania (11). Zlikvidujte spodnú časť šablóny.
  - b. Reprodukory vo veku sedlovej tašky sú nainštalované v pôvodnej verzii, tento konektor zostáva nezmenený.
  - c. Umiestnite šablónu na sedlovú tašku. Zarovnajete priechodku (2) a otvory na upnutie západky (3). Použite pásku (10) na zaistenie šablóny na mieste.
  - d. Umiestnite maskovaciu pásku na opačnú stranu šablóny na zníženie rizika poškodenia laku na vonkajšej strane sedlovej tašky.
  - e. Obkreslite obrys rezania (4) na sedlovej taške. Obkreslite obrys rezania (7) na sedlovej taške.
  - f. Vyvrtajte dva 9/32" otvory (5) na montáž príruby konektora. Vyvrtajte päť 3/16" otvorov (6) na montáž príruby konektora.
  - g. Odstráňte šablónu. Pomocou pneumatickej píly alebo podobného nástroja vyrežte otvor na konektor (4). Skontrolujte veľkosť otvoru (4) pomocou 18-cestného konektora s prírubou [289-1A] na zväzku káblov v sedlovej taške (pozrite si Obrázok 4 , časť 7). V prípade potreby vytvarujte otvor podľa vyobrazenia na šablóne na zaistenie správneho dosadnutia.
  - h. Po inštalácii 18-cestného konektora [289-1]: Nainštalujte kryt konektora (12) cez konektor zacvaknutím na miesto. Zaisťte zväzky vodičov v taške pomocou viazacích pásov a lepiacich podkladov dodaných so súpravou na inštaláciu zosilňovača. Dokončíte inštaláciu zosilňovača Stage II podľa pokynov v danej súprave.

## FLHXSE 2016 a novšie:

Zlikvidujte šablónu dodanú so súpravou reproduktorov v dolnej kapotáži Stage II. Použite šablónu dodanú v tejto súprave. Pozrite Obrázok 2 .

## Vyrežte otvory pre štvorcestný konektor [289-2]:

Pozrite si Obrázok 3 , položky 6 a 7.

1. Použite obrysy nakreslené v predchádzajúcich krokoch a stredný vodiaci otvor pre **horný** štvorcestný konektor s prírubou [289-2].
  - a. Použite stupňovitý vrták na vytvorenie 7/8" výrezu na konektor (7).
  - b. Pomocou pilníka vytvorte ploché plošky na hornej strane otvoru.
  - c. Otestujte dosadnutie konektora [289-2]. V prípade potreby vytvarujte otvor podľa vyobrazenia na šablóne na zaistenie správneho dosadnutia.

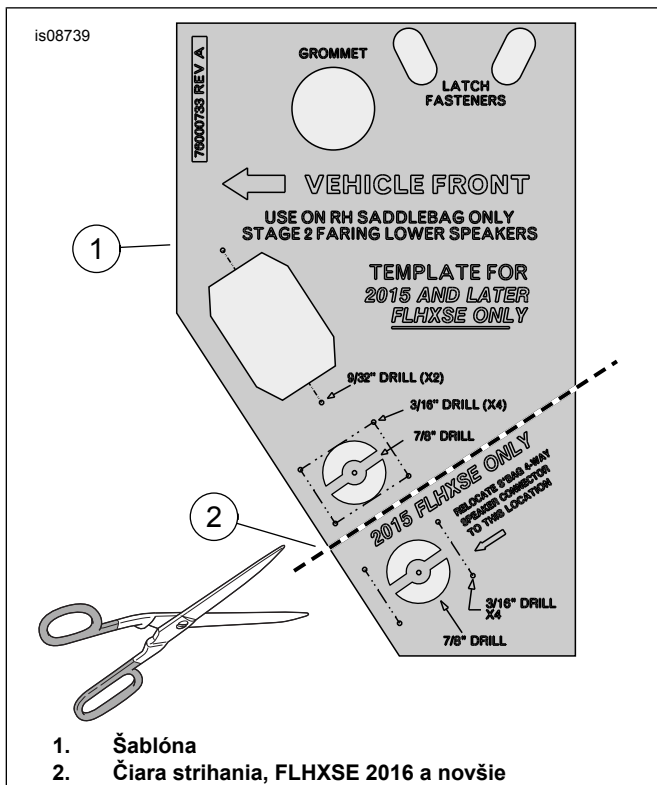

Obrázok 2. FLHXSE 2015 a novšie (CVO Street Glide)

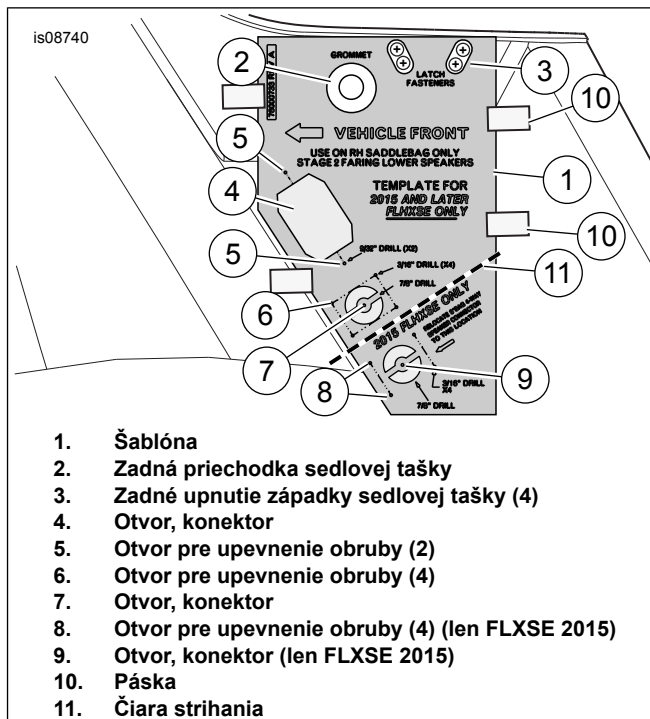

Obrázok 3. Pravý otvor v sedlovej taške a vŕtanie na inštaláciu zväzku káblov

## DOKONČENIE

### POZNÁMKA

Na zabránenie poškodeniu zvukového systému overte, či je zapalovanie VYPNUTÉ, **pred** pripojením káblov akumulátora.

### ▲ VÝSTRAHA

Najprv pripojte kladný kábel batérie (+). Ak by sa kábel vedúci ku kladnému pólu (+) dotkol uzemnenej časti, ku ktorej je pripojený kábel vedúci k zápornému pólu (-), mohlo by dôjsť k preskočeniu iskry, ktorá by mohla spôsobiť výbuch batérie s následkom smrti alebo ťažkého zranenia. (00068a)

1. Naneste tenkú vrstvu vazelíny alebo spomaľovača korózie na póly batérie.
2. Namontujte skrinku modulu ECM podľa servisnej príručky.
3. Pozrite si servisnú príručku. Namontujte sedlo. Po namontovaní sedlo nadvihnite a presvedčte sa, či je bezpečne pripevnené.
4. Namontujte hlavnú poistku.
5. Požiadajte predajcu motocyklov Harley-Davidson, aby aktualizoval ekvalizér rádia pomocou nástroja Digital Technician II.

## SERVISNÉ DIELY

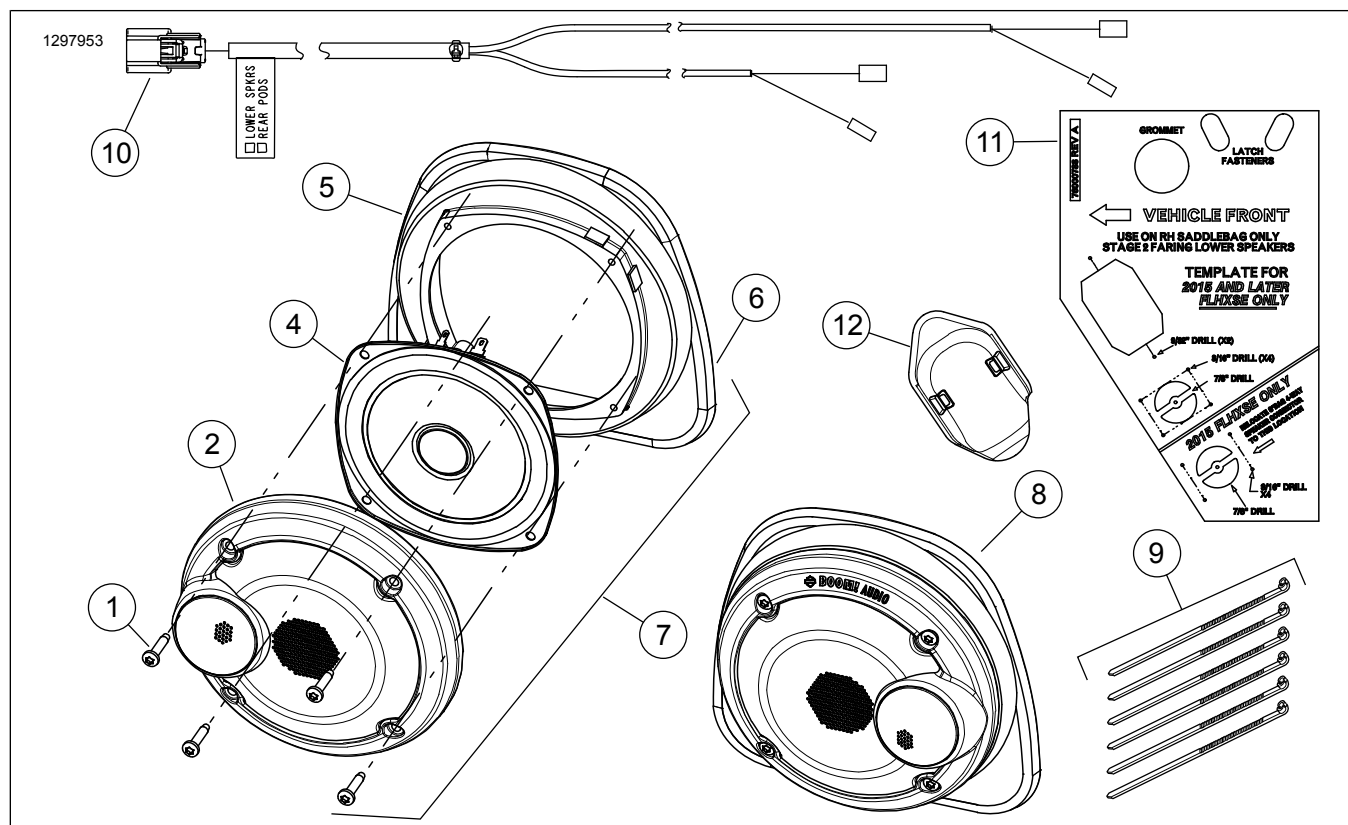

Obrázok 4. Servisné diely, reproduktory v spodnej kapotáži

Tabuľka 1. Servisné diely

Súprava	Položka	Opis (množstvo)	Číslo dielu
Súprava 76000957	1	Skrutka, č. 8 x 1/2" (8)	10201030
	2	Zostava mriežky, ľavá strana	76000968
	3	Zostava mriežky, pravá strana (nie je zobrazená)	76000967
	4	Reproduktor, dolný, Stage I alebo II (2)	76000966
	5	Držiak reproduktora (2)	76000969
	6	Príchytky panela (6)	12200025
	7	Zostava reproduktora, ľavá strana	Nepredáva sa samostatne
	8	Zostava reproduktora, pravá strana	Nepredáva sa samostatne
	9	Viazací pásik (6)	10006
Súprava 76000734	10	Zväzok káblov	69200612
	11	Šablóna, vŕtacia, otvor	76000733
	12	Kryt konektora	69201566