



說明

94100056

2019-01-31



BOOM! AUDIO STAGE II 擋風板下方揚聲器工具包

概述

建議經銷商安裝。

工具包編號

76000951

車型

有關車型適配資訊，請參閱P&A零售目錄或www.harley-davidson.com網站上的零件和配件章節（僅限英文）。

此工具包不適合Twin-Cooled車型。

安裝要求

FLHX車型需要事先或同時安裝Harley-Davidson排氣式下方擋風板工具包（零件編號57100258，未塗漆）。

所有型號 都需要另外購買擋風板下方揚聲器盒工具包（零件編號57100233，未塗漆）。

有關這些項目的顏色搭配版本，請參閱P&A零售目錄或www.harley-davidson.com網站上的零件和配件章節（僅提供英文）。

正確安裝此工具包需要使用 Loctite[®] 243 Medium Strength Threadlocker and Sealant - 藍色（零件編號99642-97）。

附註

不要在同一輛重車上混合使用Stage I和Stage II揚聲器。

這些揚聲器僅在2014年及以後款哈雷大衛森音訊系統上使用。如果將這些揚聲器用於2006-2013年款的哈雷大衛森音訊系統，將對這些揚聲器造成永久的損壞。如果將這些揚聲器用於2005年或更早款哈雷大衛森音訊系統，將對那些系統造成永久的損壞。

注意

無線電EQ必須由Harley-Davidson經銷商更新，再操作音頻系統。無線電EQ未更新前操作音頻系統，會立即損害揚聲器。（00645d）

使用Digital Technician[®] II診斷工具完成的無線電EQ更新：

- 建議在揚聲器安裝前進行
- 需要在音訊系統運行前進行。
- 僅透過哈雷大衛森授權經銷商獲取。

附註

- 這些揚聲器必須搭配擴大器使用。需要事先安裝擴大器（零件編號76000277A）和擋風板下方揚聲器安裝工具包（零件編號76000586）。擴大器安裝在右側鞍囊內。

警告

此工具包的正確安裝攸關騎士與乘客的安全。請使用適當的維修手冊程序。如果該程序不在您的能力範圍內，或者您沒有正確的工具，請讓Harley-Davidson經銷商進行安裝。此工具包安裝不當，可能造成死亡或重傷。（00333b）

附註

此說明書參考維修手冊上的資訊。此安裝需要一份針對該年款車型重車的維修手冊。可從哈雷大衛森經銷商處獲取一份。

電氣超載

警告

安裝任何電氣配件時，務必不可超出對所要改裝電路起保護作用的保險絲或斷路器的最大安培額定值。超出最大安培值可導致電氣故障，可能造成死亡或重傷。（00310a）

注意

添加過多的電氣配件可能會使車輛的充電系統過載。若同時運作的全部電氣配件所消耗的電流，超出車輛的充電系統能產生的電流，可能導致電池放電並造成車輛電氣系統的損壞。（00211d）

該擴大器需要來自電氣系統的高達8安培以上的電流。

工具包內含物件

請參閱「圖12」和「表格1」。

準備

警告

為了防止車輛意外啟動而造成死亡或重傷，請先拆下主保險絲，再繼續。（00251b）

附註

- 帶防盜警報器：在有防盜遙控鑰匙的情況下，將點火開關設定為「開啟」。請參閱維修手冊。系統解除設防后，將點火開關設定為「關閉」。立即取下主保險絲。
- 若沒有防盜警報器：請參閱維修手冊。取下主保險絲。

附註

有關以下一般步驟的具體資訊，請參閱維修手冊。

1. 配備下方擋風板的車型：取下下方擋風板。
2. 所有車型：按照該工具包中的說明，在右鞍囊內側安裝擴大器（零件編號76000277B）和擋風板下方揚聲器安裝工具包。
 - 2014-2016：擋風板下方揚聲器安裝工具包，零件編號76000586。
 - 2017及之後：擋風板下方揚聲器安裝工具包，零件編號76000749。

下方擋風板組件和安裝

附註

在某一側組裝並安裝下方擋風板，然後從另一側開始。

1. 請參閱「圖1」。從擋風板的背面取下後螺絲(1)。
2. 請參閱「圖2」。從前面取下螺絲(3)、封堵面板(4)和手套盒(2)。斷開通風門連桿。
3. 請參閱「圖3」。取下三個手套盒螺絲。取下手套盒組件(2)。
4. 請參閱「圖4」。取下螺絲(1)。取下連桿(2)。安裝在新的箱體前方。鎖緊。
扭矩: 1.3-2 N·m (12-18 in-lbs)
5. 請參閱「圖5」。準備揚聲器箱體和底部託盤，用於密封墊密封安裝。使用50-70%的異丙醇和50-30%的蒸餾水混合劑清潔。

附註

為了簡化組裝過程，請先在沒有托盤的情況下將螺絲(請參見圖12，項目10)安裝到箱體中。取下螺絲。



圖3。手套盒螺絲



圖1。後側螺絲

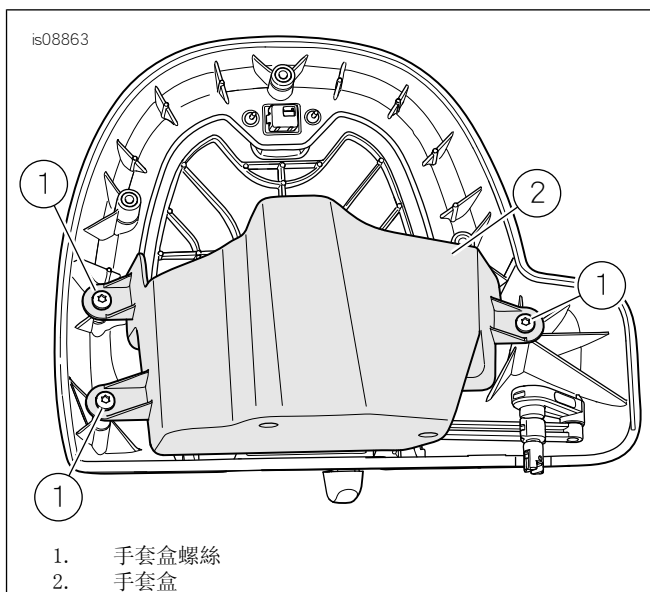

圖4。通風口連桿螺絲

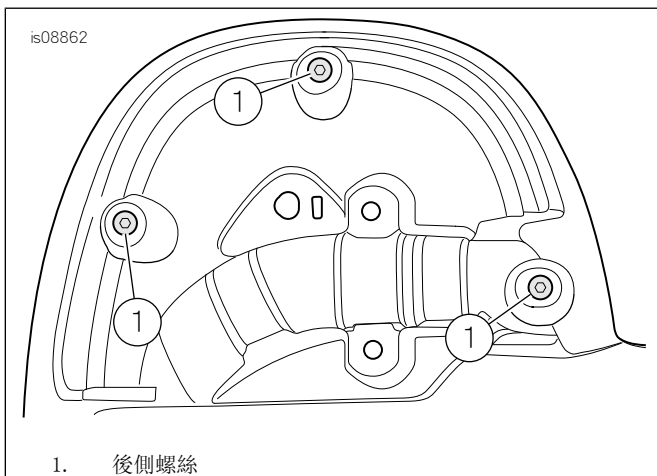

圖2。鎖定插銷和封堵面板

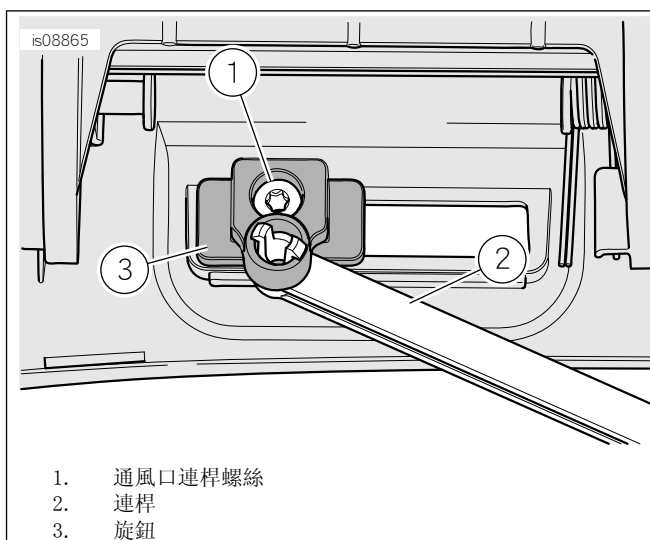

圖5。下方擋風板的密封墊接合表面

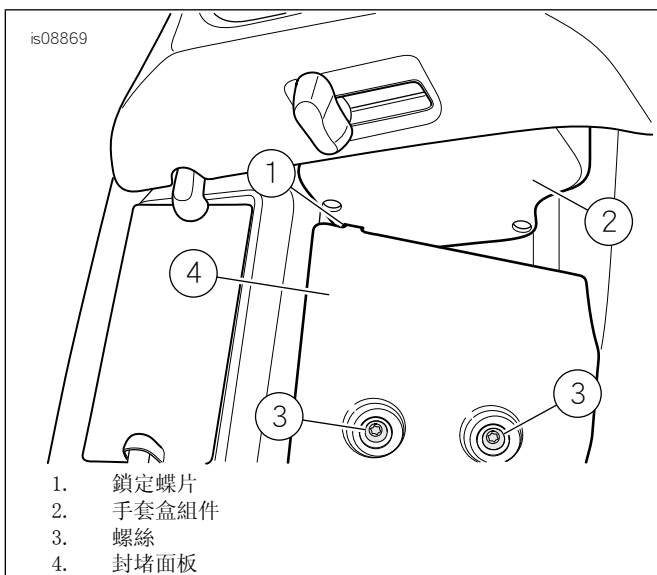

1. 箱體前方定位肋材
2. 箱體前方
3. 箱體托盤
4. 托盤邊緣和泡棉密封墊

圖6。箱體組件

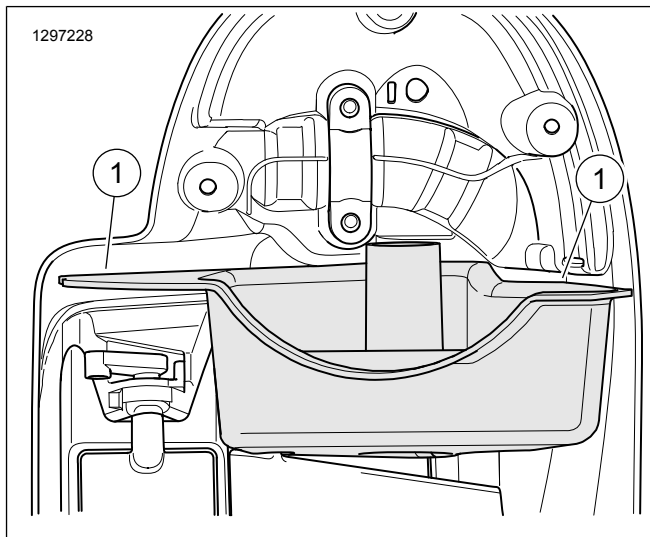
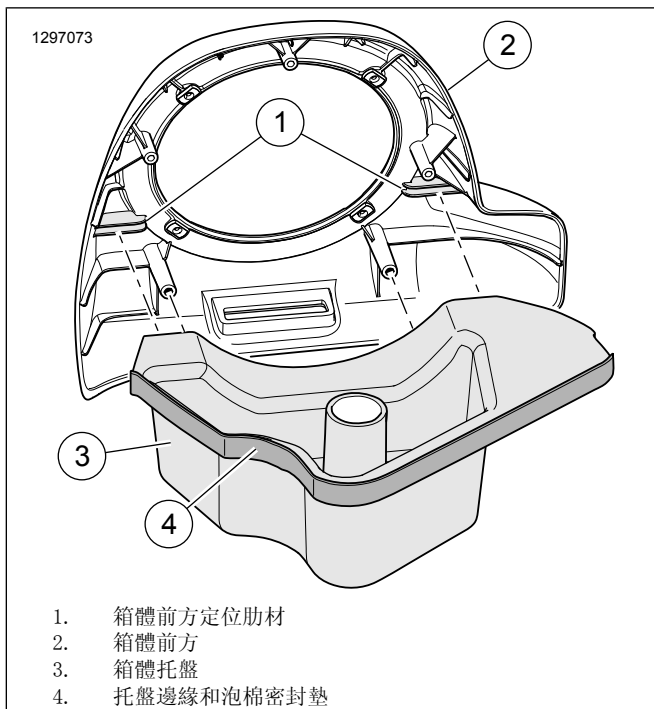
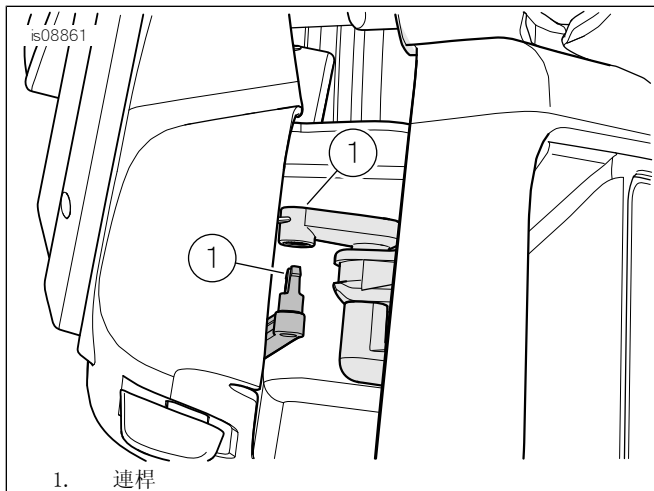

1. 連桿

圖7。連接連桿

6. 請參閱「圖6」。將箱體托盤(4)組裝到前箱體(2)。從雙面泡棉密封墊(5)的一側取下紙墊。如圖所示安裝密封件。修剪和保存多餘的泡棉密封墊,以供日後使用。
7. 請參閱「圖7」。放置箱體組件。連接連桿。
8. 在組裝箱體子組件之前,請從泡棉密封墊密封件上取下紙墊。放置箱體組件。
9. 請參閱「圖8」。從後面安裝三個自攻箱體螺絲(1)。鎖緊。
扭矩: 1.3-2 N·m (12-18 in-lbs)

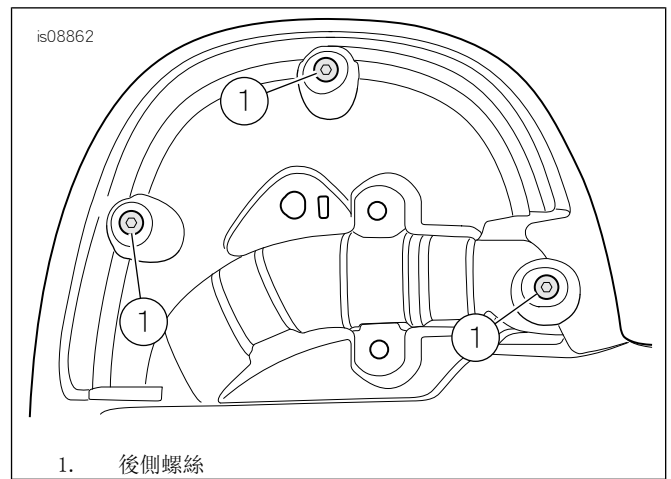

1. 後側螺絲

圖8。後側螺絲

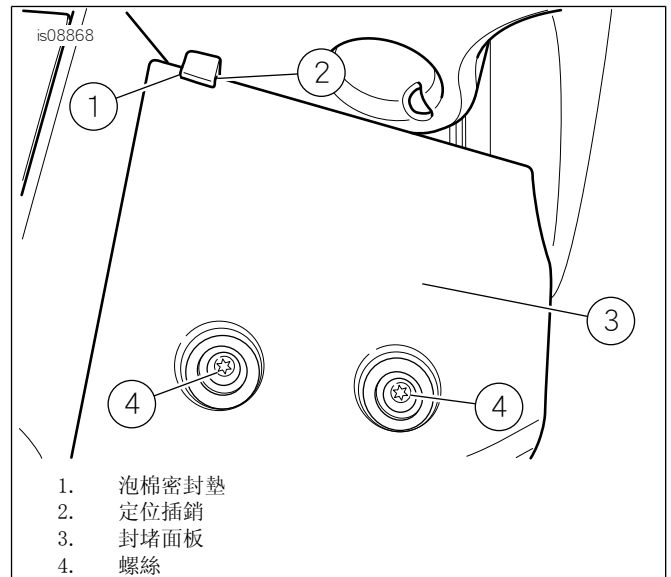

1. 泡棉密封墊
2. 定位插銷
3. 封堵面板
4. 螺絲

圖9。封堵面板和定位插銷泡棉

10. 請參閱「圖9」。將一塊修剪過的密封墊(1)折疊在封堵面板的定位插銷(2)上方。安裝面板(3)。在乾淨的螺絲(4)螺紋上塗一滴Loctite 243-Blue。安裝螺絲。鎖緊。
扭矩: 7.3-8.4 N·m (65-74 in-lbs)
11. 使用遮罩膠帶覆蓋鑽孔區域中手套盒的背面,以免塗漆裂開或碎裂。
12. 請參閱「圖10」。從外側邊緣(A),在指定距離(C)標記平行線(B)。
長度/尺寸/距離: 25 mm (1.0 in)
13. 從下緣(D)在指定距離(E)的平行線上標記一個點。
長度/尺寸/距離: 9.5 mm (0.374 in)



圖10。鑽孔位置

14. 在手套箱內側壁上的鑽孔位置，鑽出一個指定大小的孔。
长度/尺寸/距离: 9.5 mm (0.374 in)

15. 請參閱「圖11」。從大開口的內部插入四個緊箍螺母。

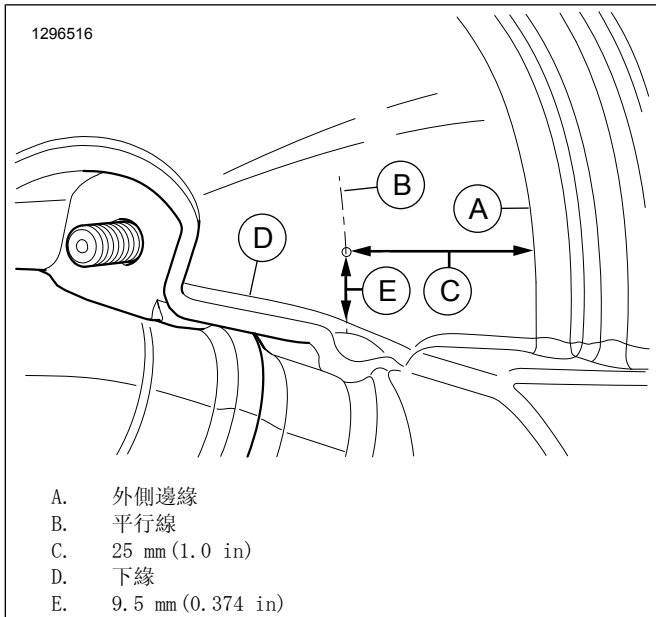

圖11。緊箍螺母

16. 請參閱維修手冊。安裝下方擋風板。目前請勿安裝下方擋風板蓋。

17. 路由揚聲器電線，穿過下方擋風板的孔。

- 將淺藍色和淺藍色/黑色電線連到右側。
- 將淺藍色/橙色和淺藍色/灰色電線連到左側。

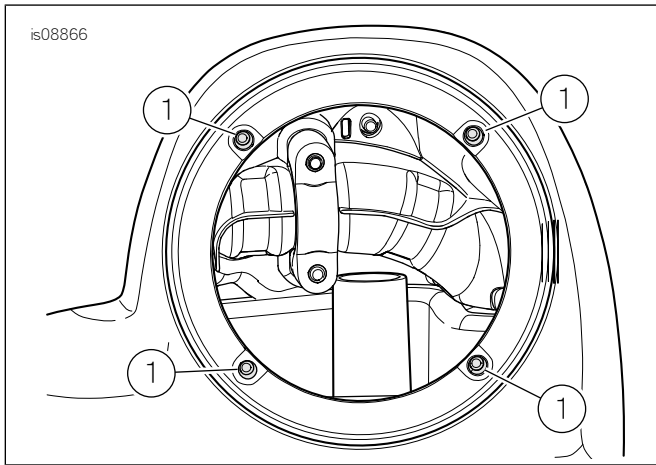
18. 請參閱「圖12」。分離分割套環(11)。在線束插腳周圍安裝套環。安裝到擋風板的鑽孔中。

19. 安裝下方擋風板蓋。

20. 在剩餘的擋風板重複步驟1-19。

21. 使用線纜夾具鎖緊線束。確認佈線不會干擾轉向或懸吊行程。

附註

擋風板下方揚聲器專用於特定側邊。左側的揚聲器裝飾環在頂端有文字「BOOM! AUDIOSTAGE II」。右側沒有文字。

22. 請參閱「圖12」。將揚聲器箱體內的揚聲器電線接頭連接到新的低音揚聲器背面的鑷形接線端。不同尺寸的鑷形觸頭可避免以不正確的方式組裝。

23. 將擴大器線束的雙向音訊接頭連接到中音和高音揚聲器接頭(D)。

24. 旋轉揚聲器組件(1)，讓高音揚聲器(C)位於距離頂部外側45度角的地方。

25. 使用工具包中的四個螺絲(5)，將揚聲器組件安裝到揚聲器箱體上。

a. 小心啟動螺絲，避免將緊箍螺母推入安裝孔中。

b. 使用交叉模式擰緊所有四個螺絲。

扭矩: 1.3-3.4 N·m (12-30 in-lbs)

26. 對剩餘的揚聲器箱體重複步驟22-25。

警告

確認轉向流暢且沒有干擾。若轉向有所干擾，可能導致車輛失去控制，造成死亡或重傷。(00371a)

1. 當把手完全轉向左叉或右叉停止位置時，請確保電線、線束或線路沒有拉緊。

2. 確認轉向是否順利，在每個停止位置之間移動時是否乾淨俐落。

完成

附註

為防止可能對音訊系統造成損壞，請先確認點火裝置和音訊系統為「關閉」，然後才能安裝主保險絲。

注意

無線電EQ必須由Harley-Davidson經銷商更新，再操作音頻系統。無線電EQ未更新前操作音頻系統，會立即損害揚聲器。(00645d)

1. 請參閱維修手冊。安裝主保險絲。

2. 讓Harley-Davidson經銷商使用Digital Technician II來更新無線電EQ。

3. 將點火轉至ON(開啟)，但不要啟動重車。

4. 請參閱車主手冊的BOOM! BOX INFOTAINMENT SYSTEM(BOOM! BOX資訊娛樂系統)一節。開啟無線電。請確定所有的揚聲器都可運作，並且前/後衰減器功能都可正常運作。如果未運作，請檢查揚聲器佈線。

5. 請參閱維修手冊。安裝外側擋風板和擋風玻璃。

附註

如果由於低音回應程度較高而發生令人反感的振動，則可在封堵面板和下方擋風板之間加入更多泡棉。

維修零件

表格1。維修零件

項目	產品描述(數量)	Part No.
1	揚聲器組件, 下方擋風板底座(左)(包括項目2-4) 揚聲器組件, 下方擋風板底座(右)(包括項目2-4)	76000885 76000886
2	· 揚聲器組件、低音揚聲器	不單獨出售
3	· 揚聲器組件、高音揚聲器/中音揚聲器	不單獨出售
4	· 螺絲, 平頭(3)	不單獨出售
5	螺絲, 平頭TORX, #6-32 x 25 mm (1.0 in) 長(黑色)(8)	10200294
6	緊箍螺母(8)	10100064
7	托盤、揚聲器箱體底部(左)	76000883
8	托盤、揚聲器箱體底部(右)	76000884
9	密封墊密封, 黏性背面(2)	25700895
10	螺絲, TORX平頭, #10-16 x 19 mm (0.748 in) 長, 自攻, 黑色(6)	2995
11	套環、線束密封(2)	11410
擋風板下方揚聲器盒工具包(不屬於擋風板下方揚聲器工具包)。		
A	揚聲器盒工具包(包括左盒和右盒)	
B	下方擋風板(顯示左側)	
在文中提及的項目:		
C	高音揚聲器	
D	中音和高音揚聲器接頭	

