



SADA REPRODUKTORU V DOLNÍ ČÁSTI KAPOTÁŽE BOOM! AUDIO STAGE II

OBECNÉ INFORMACE

Doporučuje se provést montáž u dealera.

Číslo sady

76000951

Modely

Informace o příslušenství pro jednotlivé modely naleznete v maloobchodním katalogu náhradních dílů a příslušenství nebo v části věnované náhradním dílům a příslušenství na stránce www.harley-davidson.com (pouze v angličtině).

Tato sada **nepasuje** do modelů Twin-Cooled.

Požadavky na montáž

Modely FLHX vyžadují předchozí nebo souběžnou montáž sady dolních částí kapotáže Harley-Davidson s ventilací (č. dílu 57100258, bezbarvá).

VŠECHNY modely vyžadují samostatný nákup sady skříně reproduktoru v dolní části kapotáže (číslo dílu 57100233, bezbarvý).

Informace o barevných verzích těchto položek naleznete v části věnované náhradním dílům a příslušenství na stránce www.harley-davidson.com (pouze v angličtině).

Pro správnou montáž této sady je vyžadován přípravek k zajištění závitů Loctite® 243 (modrý) (číslo dílu 99642-97).

POZNÁMKA

NEKOMBINUJTE reproduktory Stage I a Stage II na stejném motocyklu.

Tyto reproduktory jsou určeny po použití **POUZE** na audio systémy Harley-Davidson **2014 a novější**. Použití těchto reproduktorů na audio systémech Harley-Davidson **2006-2013 tyto reproduktory trvale POŠKODÍ**. Použití těchto reproduktorů na audio systémech Harley-Davidson **2005** či dřívějších **tyto reproduktory trvale POŠKODÍ**.

OZNÁMENÍ

Ekvalizér rádia **MUSÍ** být aktualizován prodejcem společnosti Harley-Davidson **DŘÍVE**, než se bude používat. Použití audio systému před aktualizací ekvalizéru **BEZPROSTŘEDNĚ**, poškodí reproduktory. (00645d)

Aktualizace Radio EQ se provádí pomocí diagnostického nástroje Digital Technician® II:

- Doporučeno před MONTÁŽÍ reproduktoru
- Požadováno před SPUŠTĚNÍM audiosystému.

- K dispozici pouze u autorizovaných prodejců Harley-Davidson.

POZNÁMKA

- Tyto reproduktory se **MUSÍ** používat se zesilovačem. Je vyžadována **předchozí montáž** zesilovače (číslo dílu 76000277A) a sady pro montáž reproduktoru v dolní části kapotáže (číslo dílu 76000586). Úchyty zesilovače **uvnitř pravé sedlové brašny**.

VAROVÁNÍ

Na správné montáži této sestavy závisí bezpečnost jezdce a spolujezdce. Použijte odpovídající postupy uvedené v servisní příručce. Pokud daný postup přesahuje vaše schopnosti nebo pro něj nemáte vhodné nářadí, svěřte provedení montáže prodejci Harley-Davidson. Nesprávná montáž této sestavy může vést k vážnému poranění či smrti. (00333b)

POZNÁMKA

Tento návod odkazuje na informace v servisní příručce. Pro tuto montáž je nutná servisní příručka pro tento model / modelový rok motocyklu. Příručka je k dostání u prodejců motocyklů Harley-Davidson.

Elektrické přetížení

VAROVÁNÍ

Při instalaci libovolného elektrického příslušenství dbejte na to, abyste nepřekročili přípustné proudové hodnoty pojistky nebo jističe, které chrání příslušný upravovaný obvod. Překročení maximálního proudu může způsobit selhání elektrických zařízení, což může způsobit vážný úraz nebo smrt. (00310a)

OZNÁMENÍ

V případě připojení příliš velkého počtu elektrických spotřebičů (příslušenství) může dojít k přetížení systému dobíjení motocyklu. Pokud funguje současně příliš mnoho spotřebičů, které spotřebovávají více proudu, než dokáže dobíjecí systém vytvořit, může takováto spotřeba elektriny vést k vybití akumulátoru a způsobit poškození elektrické soustavy motocyklu. (00211d)

Tato sada vyžaduje až o **8 A** více proudu z elektrické soustavy.

Obsah sady

Viz Ilustrace 12 a Tabulka 1.

PŘÍPRAVA

⚠ VAROVÁNÍ

Aby nedošlo k nechtěnému nastartování motocyklu, které by mohlo způsobit vážné poranění nebo smrt, vyjměte hlavní pojistku. (00251b)

POZNÁMKA

- **Motocykly se sirénou systému zabezpečení:** Když je bezkontaktní elektronický klíč v dosahu, zapněte spínač zapalování. Viz servisní příručka. Po deaktivaci systému spínač zapalování vypněte. **OKAMŽITĚ** vyjměte hlavní pojistku.
- **Motocykly bez sirény systému zabezpečení:** Viz servisní příručka. Vyjměte hlavní pojistku.

POZNÁMKA

Konkrétní informace o následujících zevšeobecňujících krocích naleznete v servisní příručce.

1. **Modely vybavené dolní částí kapotáže:** Odeberte dolní část kapotáže.
2. **VŠECHNY modely:** Namontujte zesilovač (číslo dílu 76000277B) a sadu pro montáž reproduktoru v dolní části kapotáže dovnitř pravé sedlové brašny podle pokynů v této sadě.
 - **2014 až 2016:** Sada pro montáž reproduktoru v dolní části kapotáže (číslo dílu 76000586).
 - **2017 a novější:** Sada pro montáž reproduktoru v dolní části kapotáže (číslo dílu 76000749).

SESTAVENÍ A MONTÁŽ DOLNÍ ČÁSTI KAPOTÁŽE

POZNÁMKA

Sestavte a namontujte dolní část kapotáže na jednu stranu, než začnete na druhé straně.

1. Viz Ilustrace 1. Ze zadní části jedné kapotáže odeberte zadní šrouby (1).
2. Viz Ilustrace 2. Zepředu odeberte šrouby (3), blokovací panel (4) a skříňku na rukavice (2). Odpojte spojení ventilačních dvířek.
3. Viz Ilustrace 3. Odeberte tři šrouby skříňky na rukavice. Odeberte sestavení skříňky na rukavice (2).
4. Viz Ilustrace 4. Demontujte šroub (1). Odeberte spojení (2). Namontujte nový přední kryt. Utáhněte.
Krouticí moment: 1,3–2 N·m (12–18 in-lbs)
5. Viz Ilustrace 5. Kryt reproduktoru a dolní přihrádku připravte pro montáž těsnění. Očistěte směsí 50 až 70 procent isopropylalkoholu a 50 až 30 procent destilované vody.

POZNÁMKA

Pro snadnou montáž nejprve namontujte šrouby (viz Ilustrace 12, položka 10) do krytu bez přihrádky. Odeberte šrouby.

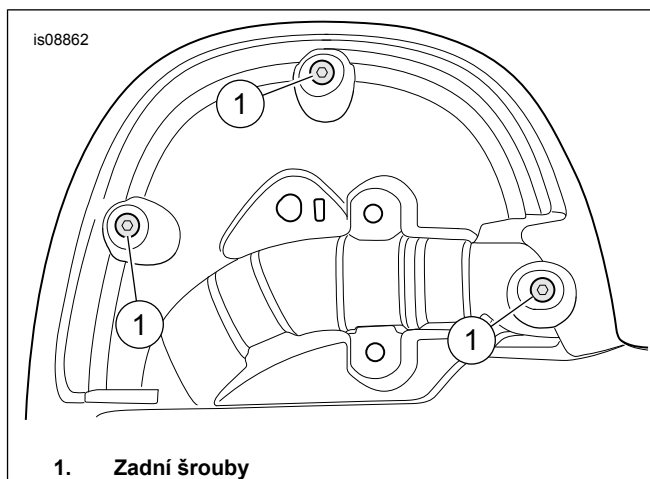

1. Zadní šrouby

Ilustrace 1. Zadní šrouby

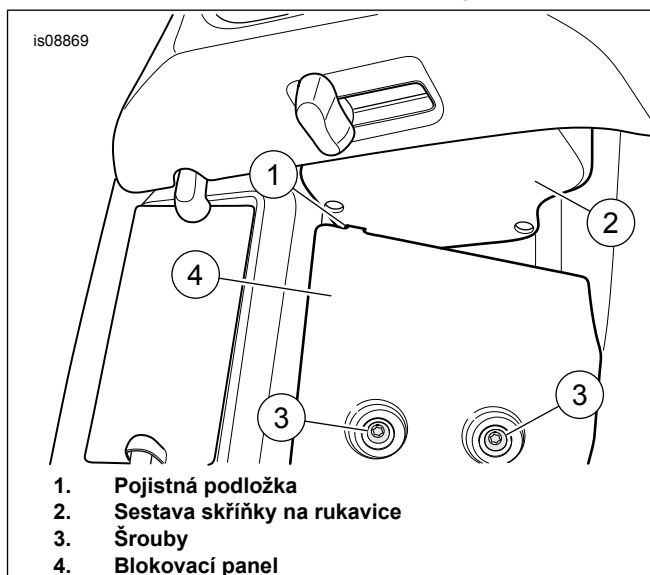

1. Pojistná podložka
2. Sestava skříňky na rukavice
3. Šrouby
4. Blokovací panel

Ilustrace 2. Pojistný výčnělek a blokovací panel

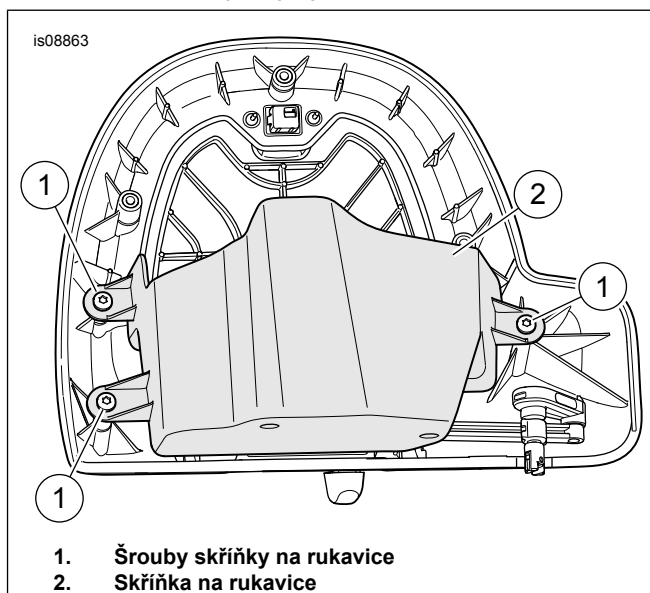

1. Šrouby skříňky na rukavice
2. Skříňka na rukavice

Ilustrace 3. Šrouby skříňky na rukavice

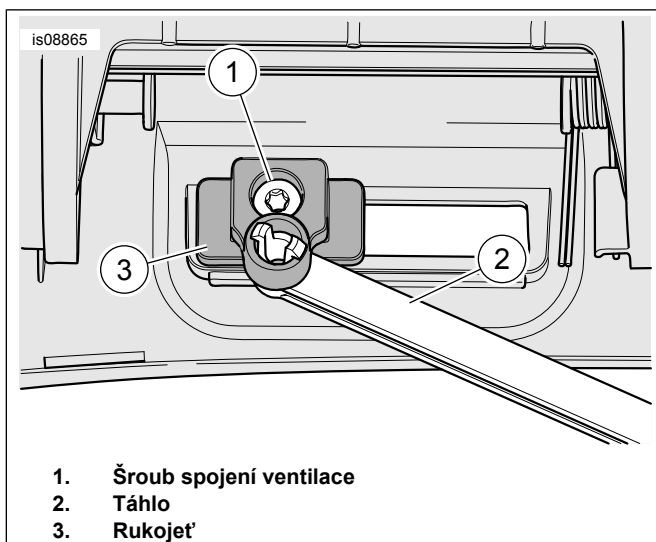

Ilustrace 4. Šroub spojení ventilace

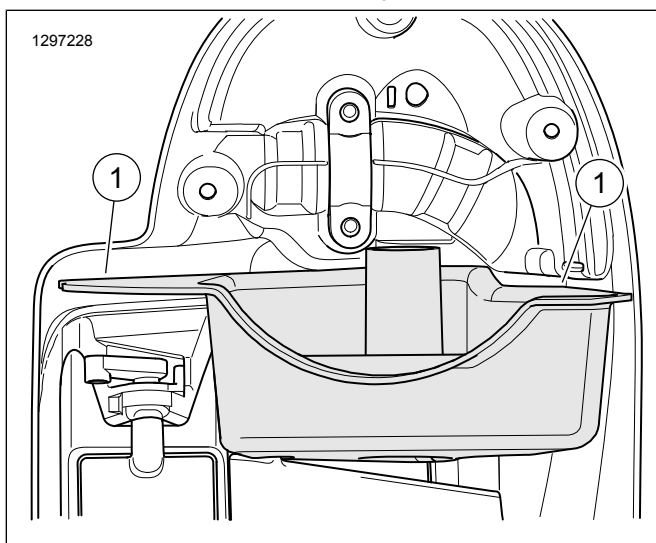

Ilustrace 5. Matný povrch těsnění dolní části kapotáže

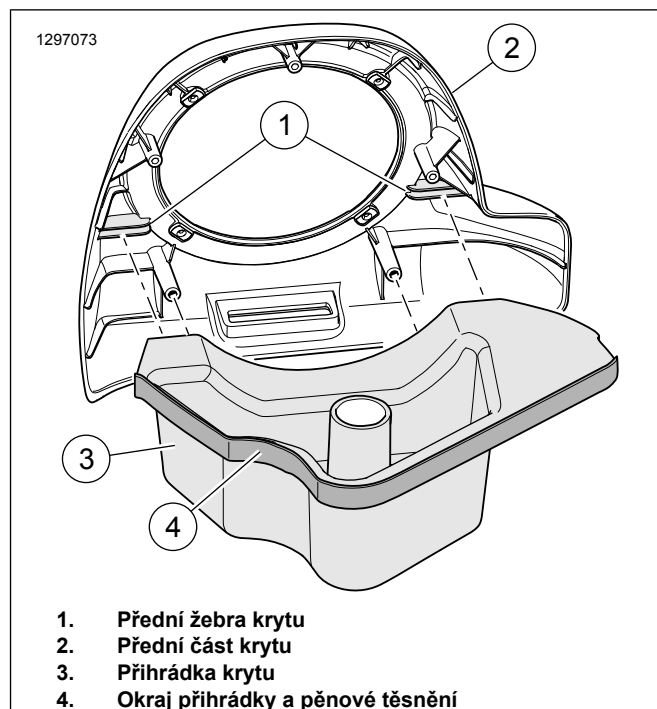

Ilustrace 6. Sestava krytu

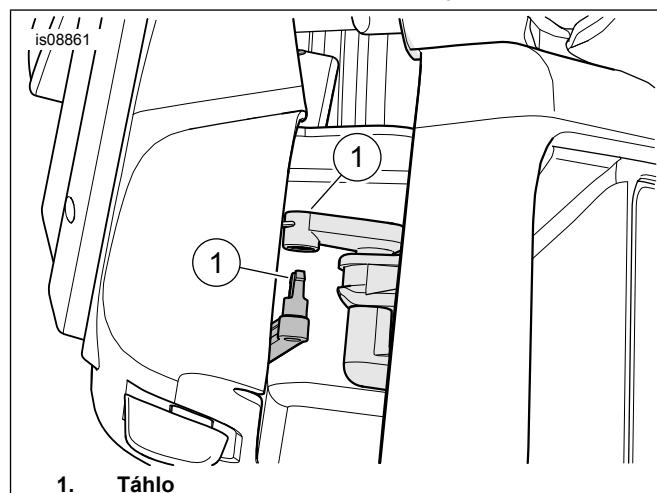

Ilustrace 7. Připojení spojení

6. Viz Ilustrace 6. Příhrádku krytu (4) sestavte k přednímu krytu (2). Z jedné strany oboustranného pěnového těsnění (5) odstraňte zadní papír. Namontujte těsnění podle obrázku. Přebytečné pěnové těsnění ořežte a uschovejte si ho pro pozdější použití.
7. Viz Ilustrace 7 . Nastavte polohu sestavy krytu. Připojte spojení.
8. Z jedné strany oboustranného pěnového těsnění odstraňte před montáží podsestavy zadní papír. Nastavte polohu sestavy krytu.
9. Viz Ilustrace 8 . Zezadu namontujte tři samořezné šrouby krytu (1). Utáhněte.

Krouticí moment: 1,3–2 N·m (12–18 in-lbs)

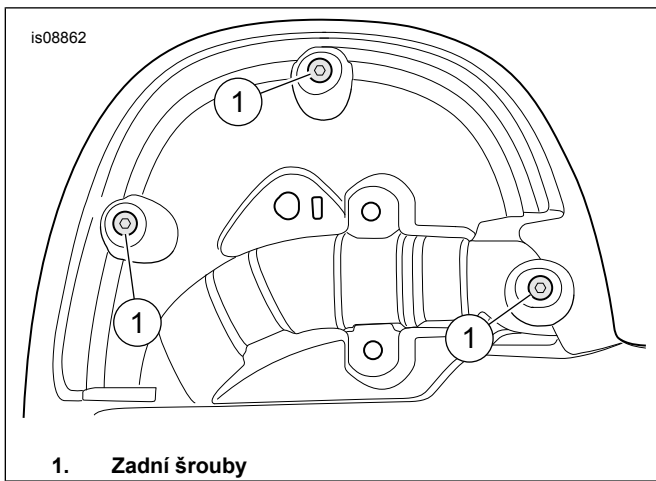

1. Zadní šrouby

Ilustrace 8. Zadní šrouby

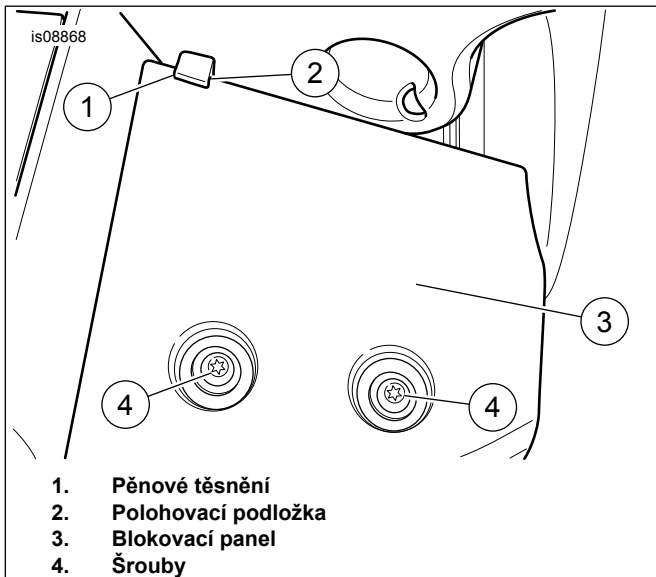

1. Pěnové těsnění
2. Polohovací podložka
3. Blokovací panel
4. Šrouby

Ilustrace 9. Blokovací panel a pěna polohovací podložky

10. Viz Ilustrace 9 . Část oříznutého těsnění (1) složte přes polohovací podložku (2) blokovacího panelu. Namontujte panel (3). Na čisté závitě šroubu (4) naneste kapku přípravku k zajištění závitů Loctite 243 (modrý). Namontujte šrouby. Utáhněte.

Krouticí moment: 7,3–8,4 N·m (65–74 in-lbs)

11. Zadní stranu skříňky na rukavice v oblasti vrtání otvoru zakryjte pomocí maskovací pásky, abyste zabránili prasknutí nebo odštípnutí laku.

12. Viz Ilustrace 10. Z vnějšího bočního okraje (A) označte rovnoběžnou čáru (B) v zadané vzdálenosti (C).

Délka/Rozměry/Vzdálenost: 25 mm (1,0 in)

13. Z dolního okraje (D) označte rovnoběžnou čáru v zadané vzdálenosti (E).

Délka/Rozměry/Vzdálenost: 9,5 mm (0,374 in)

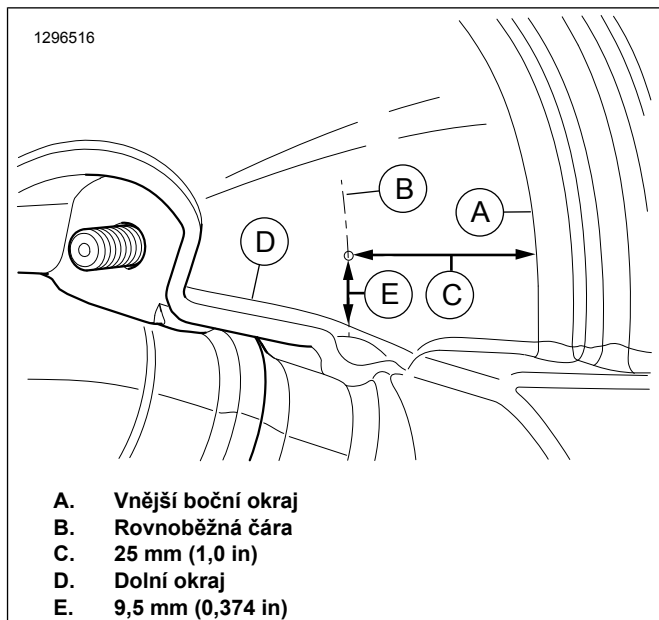

A. Vnější boční okraj
B. Rovnoběžná čára
C. 25 mm (1,0 in)
D. Dolní okraj
E. 9,5 mm (0,374 in)

Ilustrace 10. Místo vrtání

14. V místě vrtání na vnitřní boční stěně skříňky na rukavice vyvrtajte otvor o zadané velikost.

Délka/Rozměry/Vzdálenost: 9,5 mm (0,374 in)

15. Viz Ilustrace 11 . Z vnitřní části velkého otevření vložte čtyři přídržné matice.

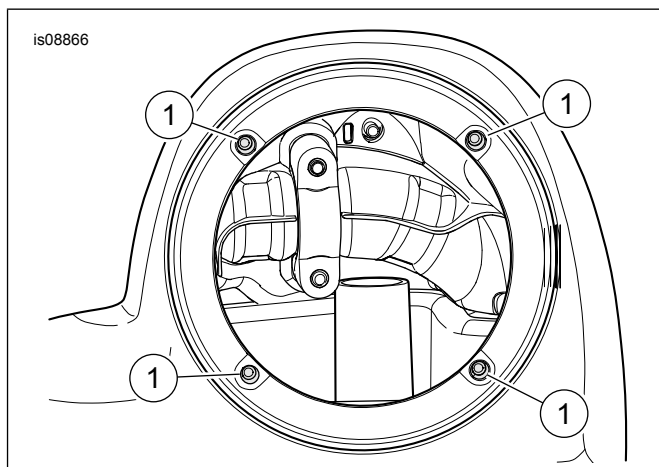

Ilustrace 11. Přídržné matice

16. Viz servisní příručka. Namontujte dolní část kapotáže. Nyní NEMONTUJTE uzávěr dolní části kapotáže.

17. Kabely reproduktoru vedte skrze otvor v dolní části kapotáže.

- Světle modré a světle modré/černé kabely na pravou stranu.
- Světle modré/oranžové a světle modré/šedé kabely na levou stranu.

18. Viz Ilustrace 12 . Oddělte rozdělovací průchodku (11). Okolo nohy kabelového svazku namontujte průchodku. Namontujte ji do vyvrtaného otvoru v kapotáži.

19. Namontujte uzávěr dolní části kapotáže.

20. Opakujte kroky 1 až 19 pro zbývající kapotáže.
21. Kabelový svazek zajistěte pomocí upevňovací pásky. Zkontrolujte, že kabely nezpůsobují narušování řízení nebo posunutí odpružení.

POZNÁMKA

Reproduktory v dolní části kapotáže jsou pro určitou stranu. Ozdobný kroužek levého reproduktoru má nahoře text „BOOM! AUDIO STAGE II“ Právý nemá žádný text.

22. Viz ilustrace 12 . Konektory kabelového svazku reproduktoru uvnitř krytu reproduktoru připojte k plochým vývodům na zadní části nového basového reproduktoru. Ploché kontakty díky jejich různé velikosti nelze připojit nesprávně.
23. Dvoucestný audio konektor kabelového svazku zesilovače připojte ke konektoru středového a výškového reproduktoru (D).
24. Sestavu reproduktoru (1) otočte tak, aby výškový reproduktor (C) byl ven z horní části v úhlu 45 stupňů.
25. Na kryt reproduktoru namontujte pomocí čtyř dřívě odebraných šroubů (5) sestavu reproduktoru ze sady.
 - a. Šrouby šroubujte opatrně, abyste přídržné matice nezatlačili skrze otvory úchytů.
 - b. Střídavě do kříže utáhněte všechny čtyři šrouby. Krouticí moment: 1,3–3,4 N·m (12–30 in-lbs)
26. Opakujte kroky 22 až 25 pro zbývající kryty reproduktoru.

▲ VAROVÁNÍ

Jezděte plynule a dbejte, aby vaše jízda nebyla ničím rušená. Rušení při řízení by mohlo vést ke ztrátě kontroly nad motocyklem s následkem vážného úrazu či dokonce smrti. (00371a)

SERVISNÍ DÍLY

Tabulka 1. Servisní díly

| Položka | Popis (množství) | Číslo dílu |
|--|---|-------------------------|
| 1 | Sestava reproduktoru, deska dolní části kapotáže (levá) (zahrnuje položky 2 až 4) Sestava reproduktoru, deska dolní části kapotáže (pravá) (zahrnuje položky 2 až 4) | 76000885 76000886 |
| 2 | • Sestava reproduktoru, basový reproduktor | Neprodává se samostatně |
| 3 | • Sestava reproduktoru, výškový/středový reproduktor | Neprodává se samostatně |
| 4 | • Šroub s plochou hlavou (3) | Neprodává se samostatně |
| 5 | Šroub, válcová hlava TORX, délka č. 6-32 x 25 mm (1,0 in) černý (8) | 10200294 |
| 6 | Přídržná matice (8) | 10100064 |
| 7 | Přihrádka, dolní část krytu reproduktoru (levý) | 76000883 |
| 8 | Přihrádka, dolní část krytu reproduktoru (pravý) | 76000884 |
| 9 | Těsnění, zadní lepicí strana (2) | 25700895 |
| 10 | Šroub, válcová hlava TORX, délka č. 10-16 x 19 mm (0,748 in) , samořezný, černý (6) | 2995 |
| 11 | Průchodka, těsnění kabelového svazku (2) | 11410 |
| Sada skříně reproduktoru v dolní části kapotáže (není součástí sady reproduktoru v dolní části kapotáže). | | |
| A | Sada skříně reproduktoru (zahrnuje levé a pravé skříně) | |

1. Ujistěte se, že kabely, kabelové svazky a vedení nejsou plně napnuté, když řídítka úplně otočíte do levého nebo pravého vidlicového zastavení.
2. Zkontrolujte, že řízení je od zastavení po zastavení plynulé.

DOKONČENÍ

POZNÁMKA

Chcete-li předejít poškození audiosystému, před montáží hlavní pojistky zkontrolujte, že jsou vypnuté zapalování a audiosystém.

OZNÁMENÍ

Ekvalizér rádia MUSÍ být aktualizován prodejcem společnosti Harley-Davidson DRÍVE, než se bude používat. Použití audio systému před aktualizací ekvalizéru BEZPROSTŘEDNĚ, poškodí reproduktory. (00645d)

1. Viz servisní příručka. Namontujte hlavní pojistku.
2. Požádejte prodejce motocyklů Harley-Davidson, aby aktualizoval ekvalizér rádia pomocí nástroje Digital Technician II.
3. Zapněte zapalování, ale nespustíte motocykl.
4. Viz INFORMAČNÍ A ZÁBAVNÍ SYSTÉM BOOM! BOX v návodu k obsluze. Zapněte rádio. Ujistěte se, že všechny reproduktory fungují a že správně funguje funkce přesunu hlasitosti dopředu a dozadu. V opačném případě zkontrolujte kabely reproduktorů.
5. Viz servisní příručka. Namontujte vnější část kapotáže a větrný štít.

POZNÁMKA

Dojde z důvodu reakcí na vysoké úrovně basů k nepříjemným vibracím, můžete mezi blokovací panely a dolní díl kapotáže vložit více pěny.

V PROVOZU

Dávejte pozor, aby proud vody z tlakové myčky nepřišel do přímého styku s mřížkami reproduktorů. Mohlo by dojít k poškození reproduktorů.

Tabulka 1. Servisní díly

| Položka | Popis (množství) | Číslo dílu |
|---------------------------------|---------------------------------------|------------|
| B | Dolní část kapotáže (zobrazený vlevo) | |
| Položky zmíněné v textu: | | |
| C | Výškový reproduktor | |
| D | Středový a výškový reproduktor | |

SERVISNÍ DÍLY

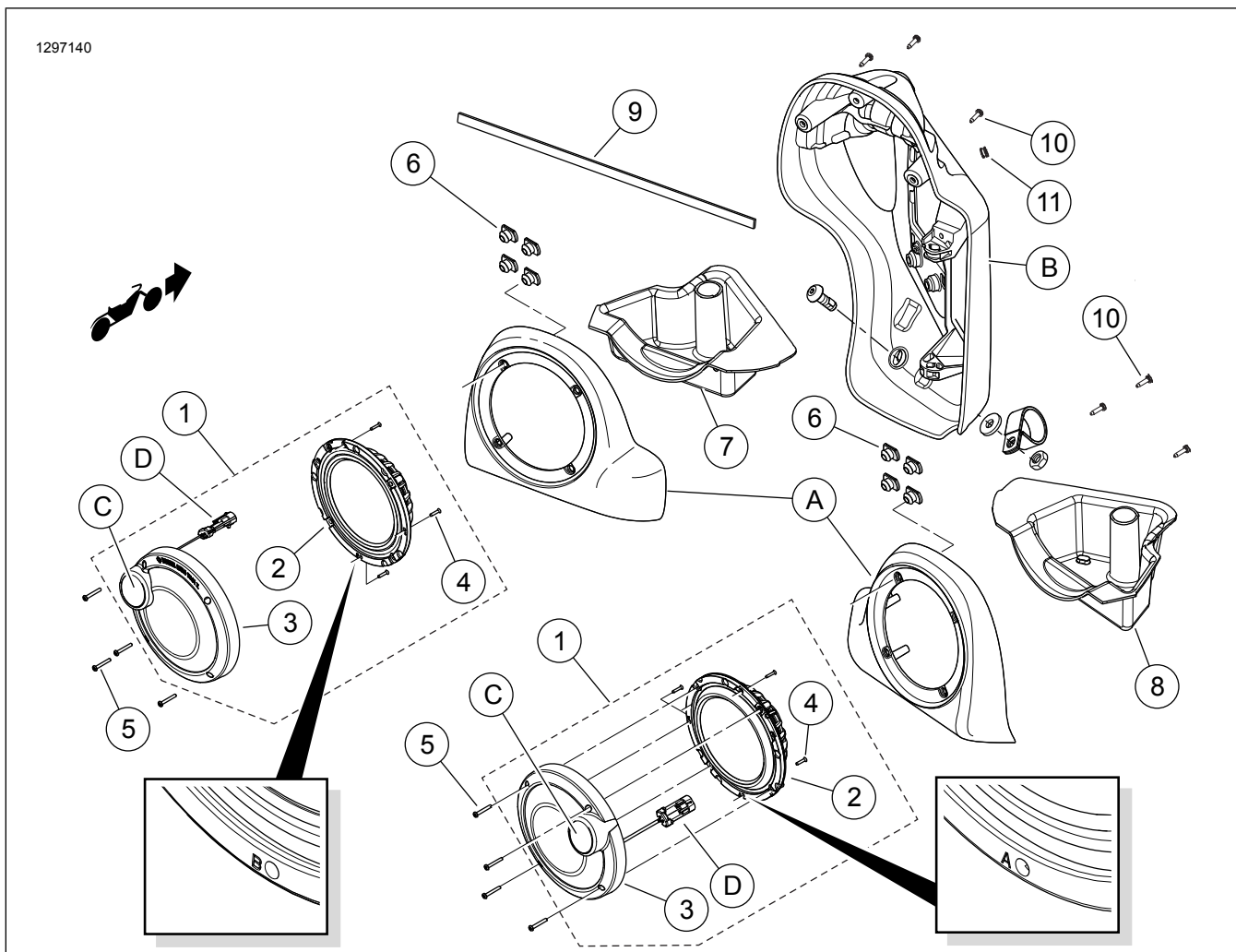

Ilustrace 12. Servisní díly, reproduktory v dolní části kapotáže Boom! Audio Stage II