



BOOM! AUDIO KAPORTA ALT HOPARLÖR MONTAJ KİTİ

GENEL

Bu kitle bulunan Boom!™ Ses sistemi hoparlörleri Stage I ve Stage II sistemlerle çalışır.

Bu hoparlörler Twin Cooled™ modellerinin alt kaportaları için tasarlanmıştır.

Kit Numarası

76000734, 76000957

Modeller

Model donanım bilgisi için P&A perakende satış kataloğuna veya www.harley-davidson.com adresinden Parçalar ve Aksesuarlar (sadece İngilizce) bölümüne başvurun.

Montaj Gereklilikleri

FLHXSE modelleri şablon ve kapak kiti (Parça No. 76000734) gerektirir.

Stage II Kaporta Amplifikatör Kitinin montajı ÖNCESİNDE veya ESNASINDA.

FLTRUSE ve FLHTCUTG modelleri için atlatma (Parça No. 69200489) ve interkonektör (Parça No. 69200714) gereklidir.

Stage I takılı araçların altı veya sekiz hoparlörü çalıştırabilmesi için bir hoparlör büyütme kiti gereklidir.

Stage II takılı araçların Alt Amplifikatör Kiti (Parça No. 76000277A) satın alması gereklidir. Alt Hoparlör Montaj Kiti (Parça No. 76000586).

2015 ve üstü FLXSE modellerde amplifikatör montajı için bu kitle gelen şablonun kullanılması gerekir.

DIKKAT

Radyo Ekolayzeri, ses sistemi kullanılmadan ÖNCE bir Harley-Davidson bayisi tarafından GÜNCELLENMELİDİR. Ses sisteminin radyo ekolayzeri güncellenmeden kullanılması hoparlörleri ANINDA bozar. (00645d)

Digital Technician® II teşhis aracını kullanan Radyo EQ güncellemesinin:

- Hoparlör KURULUMUNDAN önce yapılması önerilir
- Ses sisteminin ÇALIŞMASINDAN önce yapılması gereklidir.
- Yalnızca yetkili Harley-Davidson bayilerinde mevcuttur.

⚠ UYARI

Sürücünün ve yolcunun güvenliği bu kitin doğru takılmasına bağlıdır. İlgili servis el kitabı prosedürlerinden faydalanın. Prosedürü gerçekleştirebilecek yetkinliğe veya doğru aletlere sahip değilseniz, takma işlemini Harley-Davidson bayisine yaptırın. Bu kitin düzgün takılmaması ölüme veya ciddi yaralanmalara neden olabilir. (00333b)

NOT

Bu talimat kılavuzu, servis kılavuz bilgileriyle ilgilidir. Bu yıl/model motosikletin bir servis kılavuzu bu montaj için gereklidir. Bir Harley-Davidson bayisinde bir tane bulunur.

Elektriksel Aşırı Yükleme

DIKKAT

Çok fazla elektrikli aksesuar ekleyerek aracın şarj sistemine aşırı yüklenmeniz muhtemeldir. Tüm elektrikli aksesuarlar çalıştırıldıkları zaman araç şarj sisteminin üretebildiğinden daha fazla elektrik akımı tüketiyorsa, elektrik tüketimi aküyü boşaltabilir ve aracın elektrik sistemine zarar verebilir. (00211d)

⚠ UYARI

Elektrikli bir aksesuar takarken, değiştirilmekte olan devreyi koruyan sigortanın veya devre kesicinin maksimum amperaj anma değerini aşmadığınızdan emin olun. Maksimum amperajın aşılması elektrik arızalarına neden olarak ölüm veya ciddi yaralanma ile sonuçlanabilir. (00310a)

Bu kitle takılan amplifikatör, 8 ampere kadar daha fazla akım gerektirir.

Kit İçerikleri

Bkz. Şekil 4 ve Tablo 1.

HAZIRLIK

⚠ UYARI

Aracın ölüm veya ciddi yaralanmaya neden olabilecek şekilde rastgele çalışmasını önlemek için, devam etmeden önce ana sigortayı çıkartın. (00251b)

1. Servis el kitabına bakın. Sigortayı çıkarın.
2. **Tüm modeller:** Stage I veya Stage II için amplifikatör/hoparlör montajını aynı anda yapıyorsanız, kaporta montajını şimdi tamamlayın.
3. Kaporta altı erişim kapaklarını söküp atın.
4. Dış kaportayı sökün. Servis el kitabına bakın.
5. **Stage I:** Hoparlör büyütme kitini takın.

6. **Stage II:** Sağ yan çantayı çıkarın. Seleyi çıkartın. Yan kapakları çıkarın. Servis el kitabına bakın.

HOPARLÖR MONTAJI

1. Bkz. Şekil 4 . **Stage I:** Kablo takımındaki küçük terminal uçlarını (10) alt kaportaya sarkıtın. **Stage II:** Kablo takımı (10) kullanılmaz. Kablo takımını atın. Aracın yan kablo takımlarını amplifikatör montaj kitindeki talimatlara göre çekin. Alt kaportaya hiç delik **DELMEYİN** .
2. Kablo takımını direksiyon başlığının sağındaki ana kablo takımı boyunca ilerleterek çekin.
3. Kablo takımını kaporta boyunca ilerleterek çekin. Direksiyonu engellemediğini kontrol edin. Kaporta alt bölümünde yaklaşık 36 cm kablo olsun.
4. Hoparlörleri yerleştirin. Taktıktan sonra tizi dış tarafa yerleştirin.
5. Bkz. Şekil 1 . Kabloyu küçük delikten (2) geçirin. Kablonun havalandırma (4) ve havalandırma kumandasına (3) temas etmemesine dikkat edin.
6. İşlemi diğer tarafta tekrarlayın.
7. Kablo takımı uçlarını hoparlörlerin arka kısmındaki çarpıdan geçirin. Soğutucu haznesine erişmek gerektiğinde hoparlörü çıkarabilmek için yeteri kadar gevşek bırakın.
8. İşlemi diğer tarafta tekrarlayın.
9. Kabloları kablo kayışlarıyla (5) sabitleyin.
10. Hoparlörleri yerine oturtun.

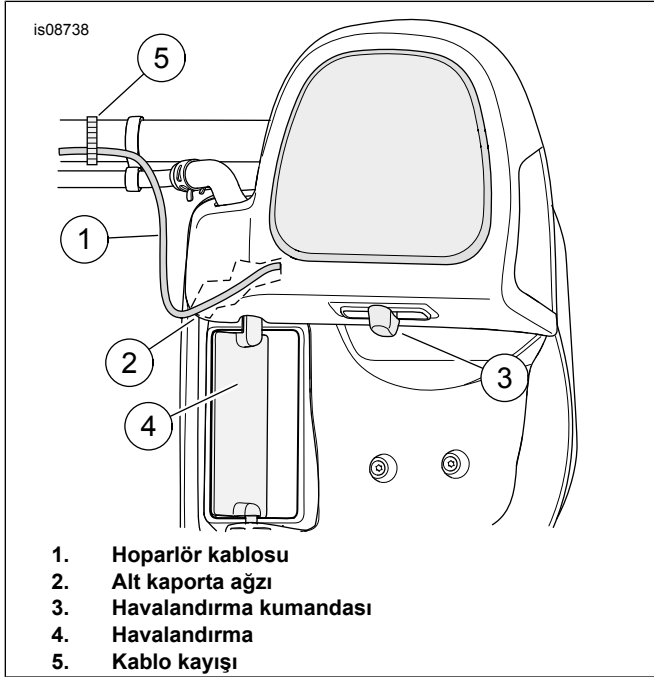

Şekil 1. Hoparlör Kablosu Çekme

AMFİ MONTAJI

Stage I:

CVO Ultra ve Trike dışındaki tüm modeller: Konektörü [313] ana amfi arka hoparlör çıkışına yerleştirin.

[313]'ü kablo takımına (10) bağlayın. Bkz. Şekil 4 . TAMAMLAMA bölümüne devam edin.

CVO Ultra ve Trike: Yolcu selesinin arkasındaki konektör [162]'ye 6920714 ekleyin(şayet yoksa).

4'lü soket tarafını hoparlör büyütme kablo takımına [297] bağlayın 4'lü uç tarafını 69200489 parça no.'lu atlatma kablosuna soket tarafına bağlayın. 69200489 atlatma kablosunun uç kısmını bu kitle birlikte gelen kablo takımına (10) bağlayın.

Önceden takılmadıysa, araç konektörünü [296] (selenin altındaki 4'lü Molex uç) hoparlör büyütme kitindeki 296'ya (4 yönlü soket yan) bağlayın.

Stage II:

NOT

*Tüm modeller: İki yönlü tiz konektörü [36RT ve 37LT] Stage II için **KULLANILMAZ** . Konektör uçlarını bantla sarın, kablo kayışıyla toplayın ve sabitleyin.*

2015 ve sonrası FLHXSE haricindeki tüm modeller: Bu belgenin SON kısmına devam edin.

2015 ve sonrası FLHXSE: bu kitteki talimatları ve 76000734 Parça no.'lu montaj kitindeki talimatları takip edin.

2015 FLHXSE:

Stage II Kaporta Altı Hoparlör Kitindeki şablonu kullanmayın ve atın. Bu kitle gelen şablonu kullanın. Bkz. Şekil 2 .

1. Bkz. Şekil 3 . Yan çantada, **kaporta altı** amfisi 18-yönlü flanşlı konektörünün [289-1] yerini kesmek için şablonu (1) kullanın.
 - a. Yan çanta kapak hoparlörleri stok montajdan mevcuttur, sağ hoparlör kabloları konektör oyuğunda olabilir. Stok kablo takımı ve 4'lü konektörü sökün.
 - b. Şablonu yan çantaya yerleştirin. Grometi (2) mandal takma (3) deliklerini hizalayın. Şablonu olduğu yere sabitlemek için bant (10) kullanın.
 - c. Yan çantanın dış boyasını muhtemel zararlardan korumak için şablonun diğer tarafına maskeleme bandı yapıştırın.
 - d. Yan çantadaki kesim çizgilerini takip edin (4). Yan çantadaki kesim çizgilerini takip edin (7). Yan çantadaki kesim çizgilerini takip edin (9).
 - e. Konektör flanşı montajı için iki tane 9/32 inçlik delik (5) açın. Konektör flanşı montajı için beş tane 3/16 inçlik delik (6) açın. Konektör flanşı montajı için beş tane 3/16 inçlik delik (8) açın.
 - f. Şablonu çıkartın. Havalı testere veya benzer bir aletle konektör deliğini (4) kesin. Yan çanta kablo takımındaki 18 yönlü flanşlı konektörle[289-1A], deliğin (4) boyunu kontrol edin. (bkz: Şekil 4 , Parça 7). Sığması için düzeltme gerekirse deliği şablonda görüldüğü şekline getirin.

2016 ve sonrası FLHXSE:

Stage II Kaporta Altı Hoparlör Kitindeki şablonu kullanmayın ve atın. Bu kitle gelen şablonu kullanın. Bkz. Şekil 2 .

1. Bkz. Şekil 3 . Yan çantada, **kaporta altı** amfisi 18-yönlü flaşlı konektörünün [289-1] yerini kesmek için şablonu (1) kullanın.
 - a. Şablonun tabanını kesme hattı (11) boyunca kesin. Şablonun tabanını atın.
 - b. Yan çanta kapak hoparlörleri stok montajdan mevcuttur, sağ konektör olduğu gibi kalır.
 - c. Şablonu yan çantaya yerleştirin. Grometi (2) mandal takma (3) deliklerini hizalayın. Şablonu olduğu yere sabitlemek için bant (10) kullanın.
 - d. Yan çantanın dış boyasını muhtemel zararlardan korumak için şablonun diğer tarafına maskeleme bandı yapıştırın.
 - e. Yan çantadaki kesim çizgilerini takip edin (4). Yan çantadaki kesim çizgilerini takip edin (7).
 - f. Konektör flaşlı montajı için iki tane 9/32 inçlik delik (5) açın. Konektör flaşlı montajı için beş tane 3/16 inçlik delik (6) açın.
 - g. Şablonu çıkartın. Havalı testere veya benzer bir aletle konektör deliğini (4) kesin. Yan çanta kablo takımındaki 18 yönlü flaşlı konektörle [289-1A], deliğin (4) boyunu kontrol edin. (bkz: Şekil 4 , Parça 7). Sığması için düzeltme gerekirse deliği şablonda görüldüğü şekline getirin.
 - h. 18-yönlü konektörü [289 - 1] bağladıktan sonra: Konektör kapağını (12) kapatın. Çantanın içindeki kablo demetlerini amfi montaj kiti ile birlikte gelen kablo kayışları ve yapışkanlı bantlarla sabitleyin. Stage II amfi montajını o kitteki talimatlara göre tamamlayın.

Dört yönlü konektör [289-2] için açın:

Bkz: Şekil 3 , Parça 6 ve 7.

1. **Üst** dörtlü flaşlı konektörün [289-2] deliğini delmek için daha önce çektiğiniz konturları ve pilot deliği kullanın.
 - a. 7/8 inçlik konektör deliği (7) açmak için kademeli matkap kullanın.
 - b. Deliğin kenarlarını egeleyin.
 - c. Konektörün [289-2] sığıp sığmadığını kontrol edin. Sığması için düzeltme gerekirse deliği şablonda görüldüğü şekline getirin.

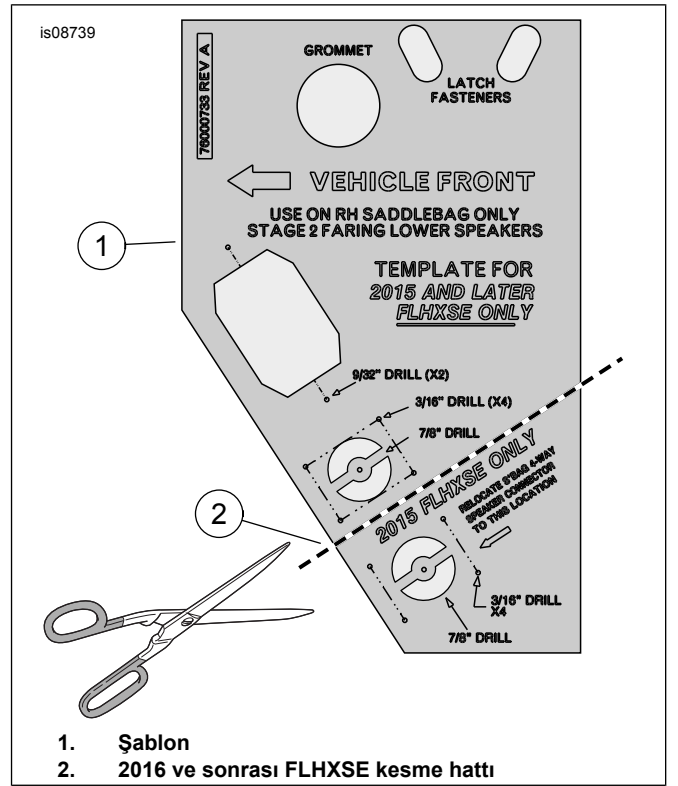

1. Şablon
2. 2016 ve sonrası FLHXSE kesme hattı

Şekil 2. 2015 ve sonrası FLHXSE (CVO Street Glide)

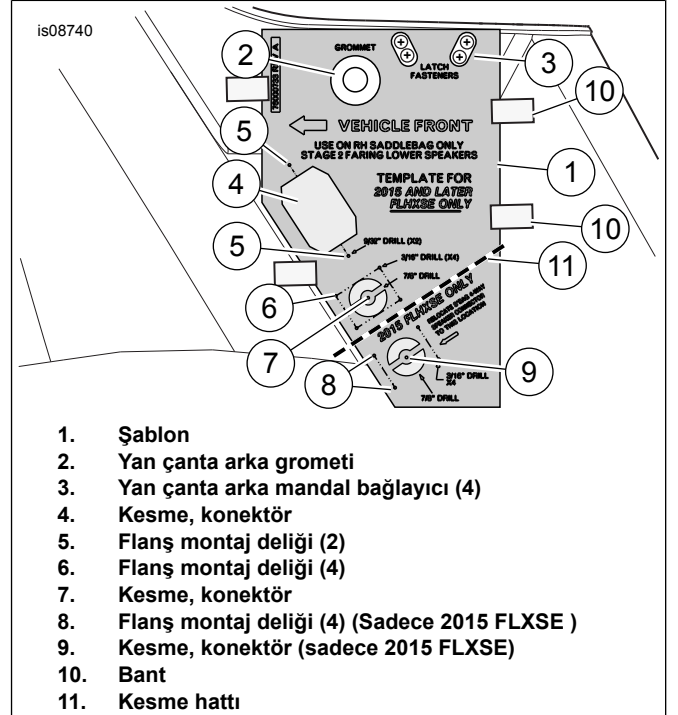

1. Şablon
2. Yan çanta arka grometi
3. Yan çanta arka mandal bağlayıcı (4)
4. Kesme, konektör
5. Flaş montaj deliği (2)
6. Flaş montaj deliği (4)
7. Kesme, konektör
8. Flaş montaj deliği (4) (Sadece 2015 FLHXSE)
9. Kesme, konektör (sadece 2015 FLHXSE)
10. Bant
11. Kesme hattı

Şekil 3. Sağ Yan Çantanın Kesilmesi ve Kablo Takımı Deliği Açılması

TAMAMLAMA

NOT

Ses sistemine gelebilecek olası hasarı önlemek için akü kablolarını bağlamadan **önce** ateşleme düğmesinin OFF (KAPALI) konumda olduğunu doğrulayın.

⚠ UYARI

Önce artı (+) akü kablosunu takın. Artı (+) kablonun eksi (-) kablo bağıyla toprak bağlantısına temas etmesi durumunda, oluşan kıvılcıklar akünün ölüm veya ciddi yaralanmaya yol açacak şekilde patlamasına neden olabilir. (00068a)

1. Akü uçlarına bir miktar petrol jeli veya korozyon önleyici malzeme uygulayın.

2. ECM rafını servis kılavuzuna göre takın.
3. Servis el kitabına bakın. Seleyi takın. Seleyi taktıktan sonra selenin sabitlendiğinden emin olmak için seleyi yukarı doğru çekin.
4. Ana sigortayı takın.
5. Bir Harley-Davidson bayisinin, radyo ekolayzırını Digital Technician II kullanarak güncellemesini sağlayın.

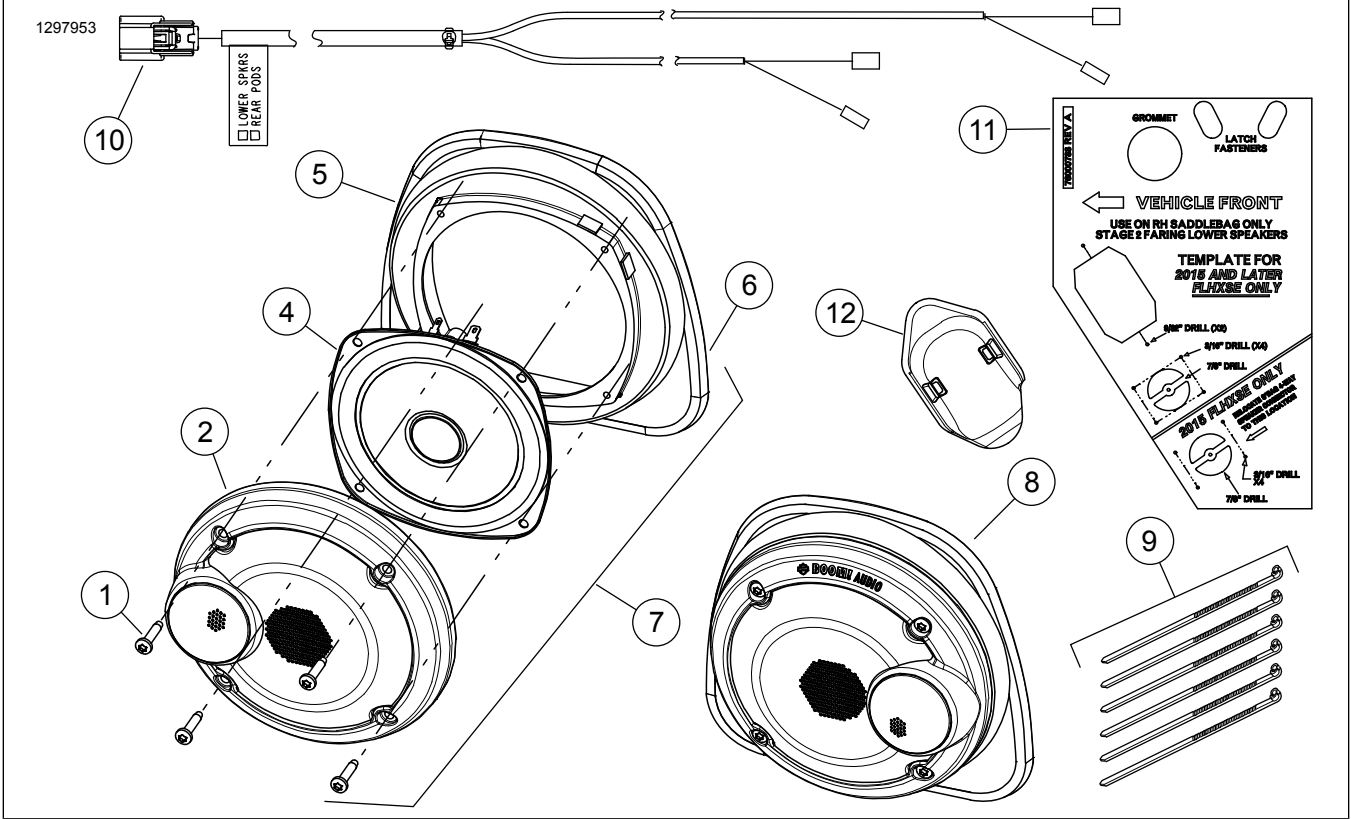
SERVİS PARÇALARI

Şekil 4. Servis Parçaları, Alt Kaporta Hoparlörleri

Tablo 1. Servis Parçaları

Kit	Öge	Tanım (Miktar)	Parça Numarası
Kit 76000957	1	Vida, # 8 x 1/2 inç (8)	10201030
	2	Kapak Tertibatı, sol	76000968
	3	Kapak Tertibatı, sağ (gösterilmiyor)	76000967
	4	Hoparlör, alt, stage 1 veya 2 (2)	76000966
	5	Hoparlör tutacağı (2)	76000969
	6	Panel klips (6)	12200025
	7	Hoparlör tertibatı, sol	Ayrı Satılmaz
	8	Hoparlör tertibatı, sağ	Ayrı Satılmaz
	9	Kablo kayışı (6)	10006
	10	Kablo demeti	69200612
Kit 76000734	11	Şablon, matkap, delme	76000733
	12	Konektör kapağı	69201566