



## BOOM! AUDIO II ETAPI GONDLI ALAOSA KÖLARITE KOMPLEKT

### ÜLDOSA

Soovitav lasta paigaldada edasimüüjal.

### Komplekti number

76000951

### Mudelid

Mudeli sobivuse teavet vaadake P&A jaemüügikataloogist või osade ja tarvikute jaotisest veebilehel [www.harley-davidson.com](http://www.harley-davidson.com) (ainult inglise keeles).

See komplekt **ei sobi** Twin-Cooled-mudelitele.

### Paigaldusnõuded

**FLHX-mudelid** nõuavad eelnevat või samaaegset Harley-Davidsoni õhkjahutusega gondli alaosa komplekti (tootekood 57100258, värvimata) paigaldamist.

**KÕIK mudelid** nõuavad eraldi gondli alaosa kõlarite komplekti (tootekood 57100233, värvimata) soetamist.

Nende osade värvikoodile vastavaid versioone vaadake varuosade ja lisatarvikute jaemüügikataloogist või osade ja tarvikute jaotisest veebilehel [www.harley-davidson.com](http://www.harley-davidson.com) (ainult inglise keeles).

Selle komplekti nõuetekohane paigaldamiseks on vaja keskmise tugevusega sinist keermeliimi Loctite® 243 (tootekood 99642-97).

#### MÄRKUS.

*ÄRGE kasutage samal sõidukil korraga nii I kui ka II etapi kõlareid.*

Need kõlarid on mõeldud kasutamiseks AINULT 2014 ja hilisemate Harley-Davidsoni helisüsteemidega. Nende kõlarite kasutamine 2006–2013 Harley-Davidsoni helisüsteemidega **KAHJUSTAB neid kõlareid pöördumatult**. Nende kõlarite kasutamine 2005 või vanemate Harley-Davidsoni helisüsteemidega **KAHJUSTAB neid süsteeme pöördumatult**.

#### TEADE

**Raadio ekvalaiserit (EQ) PEAB värskendada Harley-Davidsoni edasimüüja ENNE helisüsteemi kasutamist. Helisüsteemi kasutamine enne raadio EQ värskendamist kahjustab kõlareid KOHE. (00645d)**

Raadio ekvalaiserit värskendamine Digital Technician® II diagnostikatööriistaga on:

- Soovitav enne kõlarite PAIGALDAMIST
- Nõutud enne helisüsteemi KASUTAMIST.
- Saadaval ainult volitatud Harley-Davidsoni edasimüüjate kaudu.

#### MÄRKUS.

- Neid kõlareid **TULEB** kasutada koos võimendiga. Võimendi (tootekood 76000277A) ja gondli alaosa kõlarite paigalduskomplekti (tootekood 76000586) **eelnev paigaldus on nõutud**. Võimendi paigaldusaugud **parempoolse sadulakoti sees**.

#### ▲ HOIATUS!

Juhi ja kaassõitja turvalisus oleneb sellest, kas komplekt on õigesti paigaldatud. Kasutage sobivaid hooldusjuhendi protseduure. Kui protseduur pole teile jõukohane või teil puuduvad õiged tööriistad, laske paigaldada Harley-Davidson®-i edasimüüjal. Selle komplekti vale paigaldamine võib põhjustada surma või raskeid vigastusi. (00333b)

#### MÄRKUS.

See juhiste leht viitab hooldusjuhendi teabele. Paigaldamiseks on vajalik selle aasta/mudeli mootorrattaste juhend. See on saadaval Harley-Davidson®-i edasimüüjate juures.

### Elektriline ülekoormus

#### ▲ HOIATUS!

Mis tahes elektritarviku paigaldamisel veenduge, et see ei ületaks muudetava vooluringi kaitsemete või kaitselüliti maksimaalset voolutugevust. Maksimaalse voolutugevuse ületamine võib tekitada elektririkke, mis võib põhjustada surma või raskeid vigastusi. (00310a)

#### TEADE

Kui lisate liiga palju elektritarvikuid, võite sõiduki toitesüsteemi üle koormata. Kui kõik ühel ajal töötavad elektritarvikud tarbivad rohkem elektrivoolu, kui sõiduki toitesüsteem suudab toota, võib elektritarve aku tühjata lasta ja sõiduki elektrisüsteemi kahjustada. (00211d)

Võimendi nõuab elektrisüsteemilt kuni **8 A** rohkem voolu.

### Komplekti sisu

Vt Joonis 12 ja Tabel 1.

### ETTEVALMISTUS

#### ▲ HOIATUS!

Sõiduki juhusliku käivitumise vältimiseks, mis võib põhjustada surma või raskeid vigastusi, eemaldage enne jätkamist peakaitse. (00251b)

#### MÄRKUS.

- **Turvaalarmiga:** kui turvapult on kohal, keerake süütelüliti asendisse ON (sees). Vaadake hooldusjuhendit. Kui süsteemi signaal on välja lülitatud, keerake süütelüliti asendisse OFF (väljas). Eemaldage **KOHE** peakaitse.

- **Turvaalarmita:** vaadake hooldusjuhendit. Eemaldage peakaitse.

**MÄRKUS.**

Järgmiste üldiste sammude kohta saate täpsemat teavet hooldusjuhiseist.

1. **Gondli alaosa mudelid:** eemaldage gondli alaosa.
2. **KÕIK mudelid:** paigaldage võimendi (tootekood 76000277B ) ja gondli alumiste kõlarite paigalduskomplekt parempoolse sadulakoti sisse vastavalt juhistele selles komplektis.
  - **2014.–2016. a:** gondli alaosa kõlarite paigalduskomplekt tootekoodiga 76000586 .
  - **2017. a ja hilisemad:** gondli alaosa kõlarite paigalduskomplekt tootekoodiga 76000749 .

## GONDLI ALAOSA MONTEERIMINE JA PAIGALDAMINE

**MÄRKUS.**

Monteerige ja paigaldage gondli alaosa ühel küljel enne teise küljega alustamist.

1. Vt Joonis 1 . Eemaldage ühe gondli tagaküljelt tagumised kruvid (1).
2. Vt Joonis 2 . Eemaldage eest kruvid (3), kattepaneel (4) ja kindalaegas (2). Eraldage ventilatsiooniluugi ühendusvarras.
3. Vt Joonis 3 . Eemaldage kolm kindalaeka kruvi. Eemaldage kindalaeka koost (2).
4. Vt Joonis 4 . Eemaldage kruvi (1). Eemaldage ühendusvarras (2). Paigaldage uus eesmine korpus. Pingutage.  
Moment: 1,3–2 N·m (12–18 in·lbs)
5. Vt Joonis 5 . Valmistage kõlarikorpus ja alumine alus tihendi paigaldamiseks ette. Puhastage 50–70% isopropüülalkoholi ja 50–30% destilleeritud vee lahusega.

**MÄRKUS.**

Monteerimise hõlbustamiseks paigaldage esmalt kruvid (vt Joonis 12 , üksus 10) korpusesse ilma aluseta. Eemaldage kruvid.

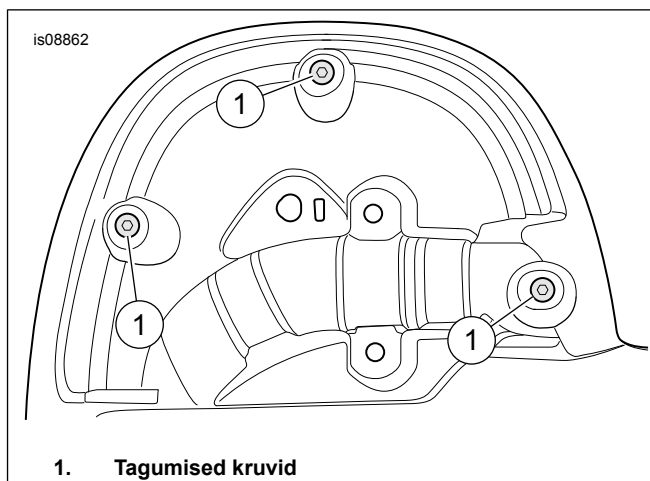

1. Tagumised kruvid

Joonis 1. Tagumised kruvid

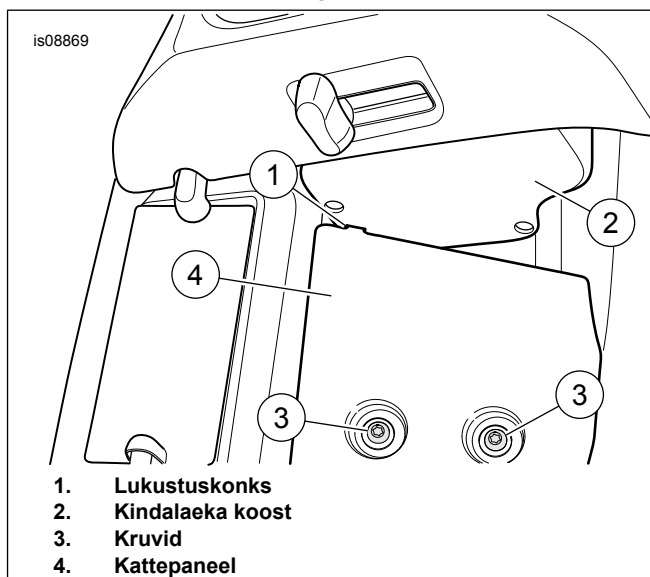

1. Lukustuskonks  
2. Kindalaeka koost  
3. Kruvid  
4. Kattepaneel

Joonis 2. Lukustussakk ja kattepaneel

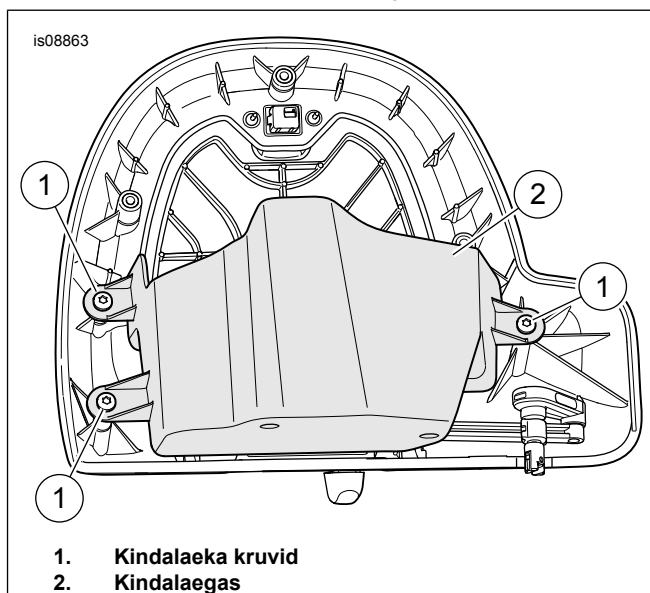

1. Kindalaeka kruvid  
2. Kindalaegas

Joonis 3. Kindalaeka kruvid

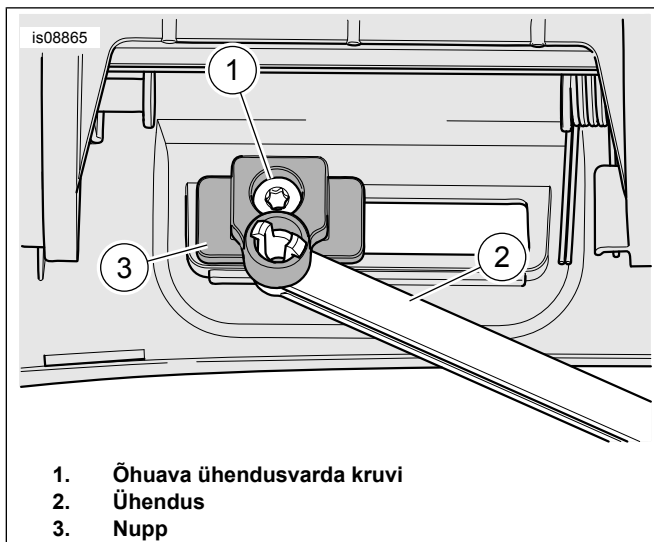

Joonis 4. Õhuava ühendusvarda kruvi

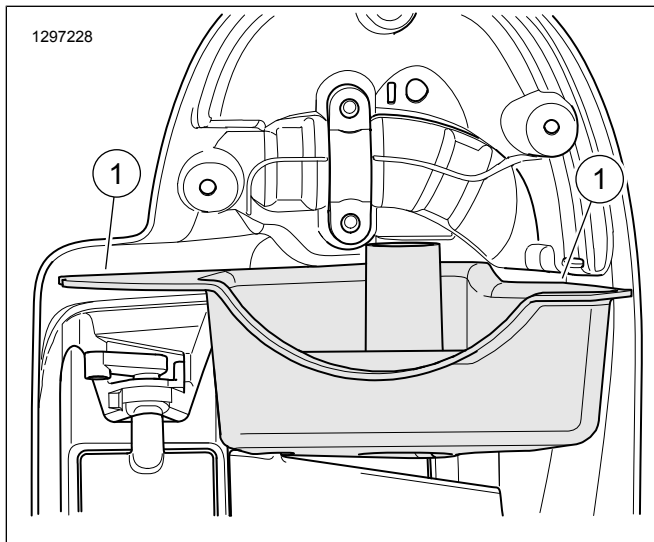

Joonis 5. Gondli alaosa tihendi kontaktpind

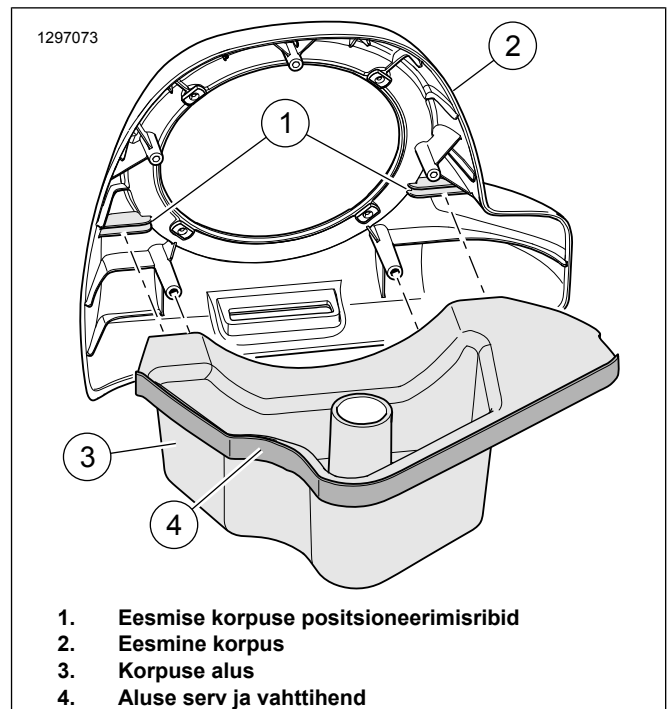

Joonis 6. Korpuse koost

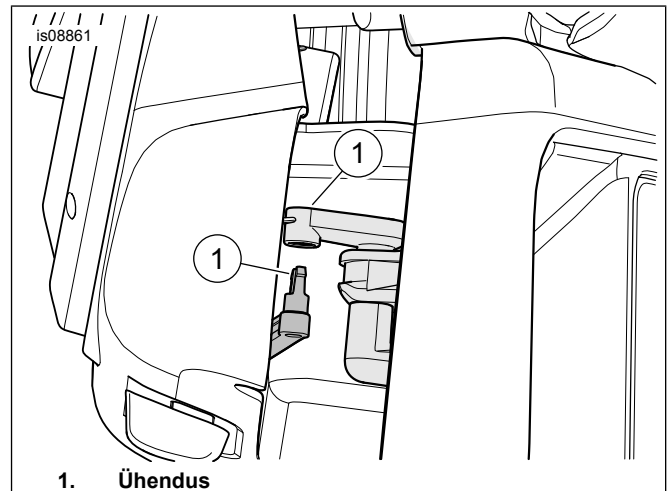

Joonis 7. Ühendusvarda ühendamise

6. Vt Joonis 6. Monteerige korpuse alus (4) eesmisele korpusele (2). Eemaldage kahepoolse vahttihendi (5) ühelt küljelt kattepaber. Paigaldage tihend, nagu näidatud. Lõigake üleliigne vahttihend ära ja hoidke see hilisemaks kasutamiseks alles.
7. Vt Joonis 7 . Paigutage korpuse koost oma kohale. Ühendage ühendusvarras.
8. Eemaldage vahttihendi kattepaber enne korpuse alamkoostu monteerimist. Paigutage korpuse koost oma kohale.
9. Vt Joonis 8 . Paigaldage tagantpoolt kolm isekeermevastavat korpuse kruvi (1). Pingutage.

Moment: 1,3–2 N·m (12–18 in-lbs)

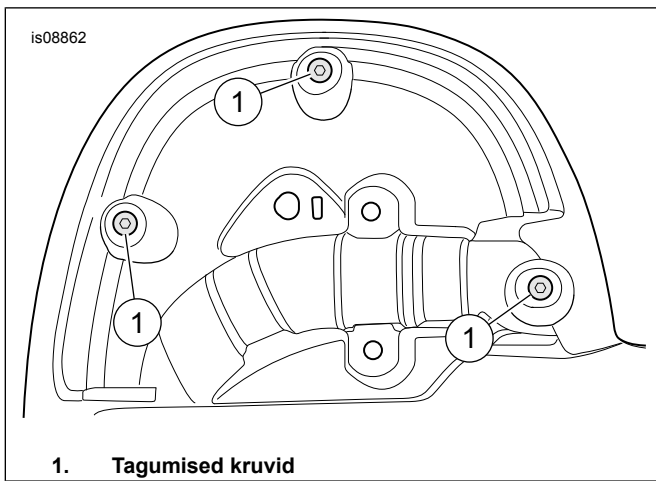

1. Tagumised kruvid

Joonis 8. Tagumised kruvid

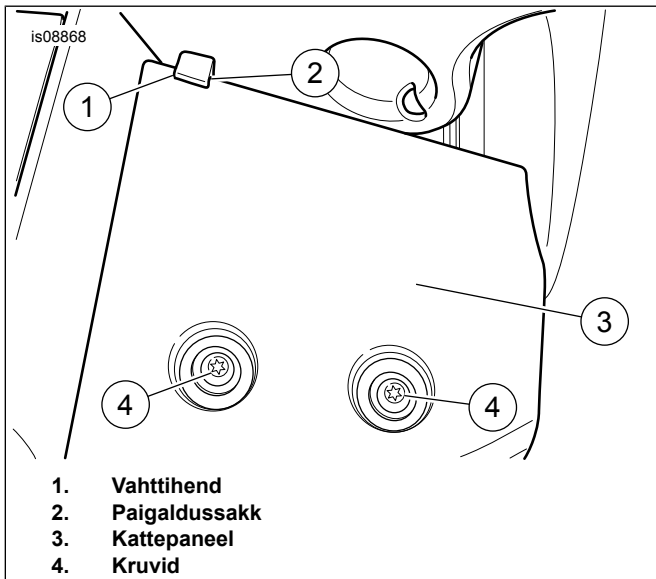

1. Vahttihend  
2. Paigaldussakk  
3. Kattepaneel  
4. Kruvid

Joonis 9. Kattepaneel ja paigaldussaki vahttihend

10. Vt Joonis 9 . Voltige äralõigatud tihendi (1) tükk üle kattepaneeli paigaldussaki (2). Paigaldage paneel (3). Kandke kruvide (4) puhastele keermetele tilk sinist Loctite 243 keermeliimi. Paigaldage kruvid. Pingutage.

Moment: 7,3–8,4 N·m (65–74 in·lbs)

11. Katke kindalaeka tagaküljel puuritava augu ala maalriteibiga, et vältida värvkatte pragunemist või kestendamist.

12. Vt Joonis 10. Märkige paralleeljoon (B) nimetatud kaugusele (C) väliskülje servast (A).

Pikkus/mõõde/vahemaa: 25 mm (1,0 in)

13. Märkige paralleeljoonel punkt nimetatud kaugusele (E) alumisest servast (D).

Pikkus/mõõde/vahemaa: 9,5 mm (0,374 in)

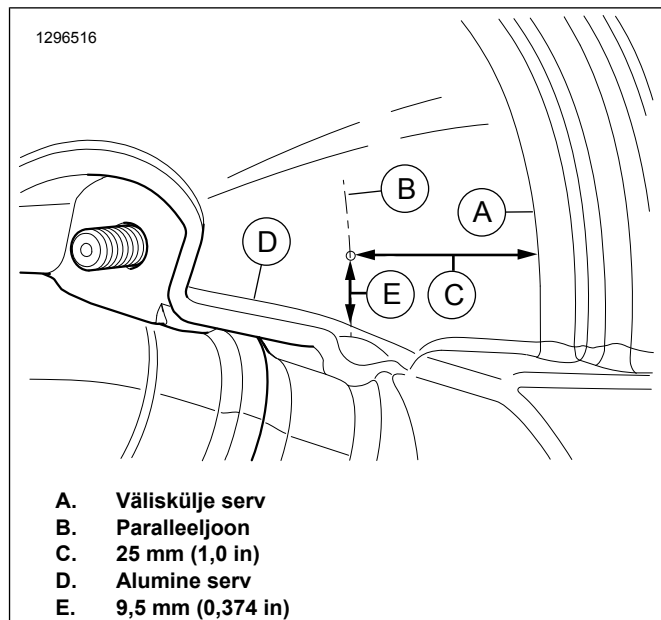

A. Väliskülje serv  
B. Paralleeljoon  
C. 25 mm (1,0 in)  
D. Alumine serv  
E. 9,5 mm (0,374 in)

Joonis 10. Puurimiskoht

14. Puurige kindalaeka sõidukipoolsel seinal olevasse puurimispunkti sobiva suurusega auk.

Pikkus/mõõde/vahemaa: 9,5 mm (0,374 in)

15. Vt Joonis 11 . Sisestage neli küljespüsivat mutrit läbi suure avause sisekülje.

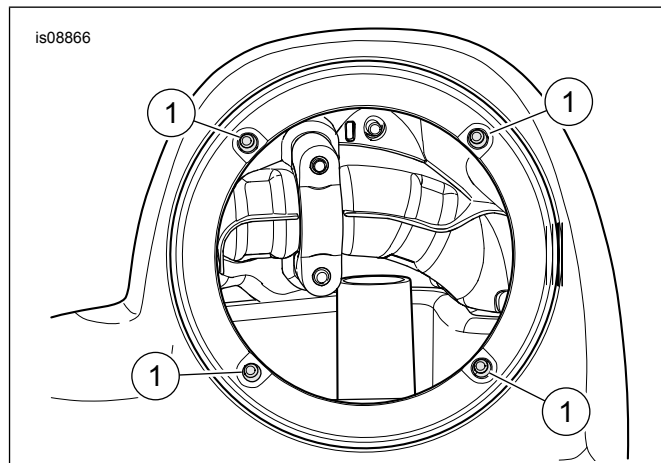

Joonis 11. Küljespüsivad mutrid

16. Vaadake hooldusjuhendit. Paigaldage gondli alaosa. ÄRGE paigaldage veel gondli alaosa korki.

17. Juhtige kõlarijuhtmed läbi gondli alaosas oleva augu.

- Helesinine ja helesinise-musta-triibuline juhe paremal küljel.
- Helesinise-oranži-triibuline ja helesinise-halli-triibuline juhe vasakul küljel.

18. Vt Joonis 12 . Eraldage lõhestatud läbiviiktihend (11). Paigaldage läbiviiktihend juhtmekimbu haru ümber. Paigaldage gondlisse puuritud auku.

19. Paigaldage gondli alaosa kork.

20. Korrake toiminguid 1–19 teisel gondlil.
21. Fikseerige juhtmekimp kaablivitsadega. Veenduge, et juhtmestik ei takista roolisüsteemi ega vedrustuse liikumist.

**MÄRKUS.**

Gondli alaosa kõlarid tuleb paigaldada õigele küljele. Vasakpoolse kõlari iluvõrul on üleval tekst „BOOM! AUDIO STAGE II” üleval. Parempoolsel teksti pole.

22. Vt Joonis 12 . Kinnitage kõlarikorpuses olevad kõlarijuhtmete konnectorid **uue** madalsageduselemendi tagaküljel olevate lameklemmide külge. Erinevas suuruses lameklemmid hoiavad ära vale paigalduse.
23. Ühendage kahesuunalised võimendi juhtmekimbu kahesuunalised konnectorid kesk-/kõrgsageduselementide konnectoriga (D).
24. Pöörake kõlarikoostu (1), et kõrgsageduselement (C) oleks keeratud tipuasendist 45 kraadi väljapoole.
25. Paigaldage kõlarikoost kõlarikorpusele, kasutades nelja komplektis olevat kruvi (5).
- Alustage kruvide sissekeeramist ettevaatlikult, et vältida küljespüsvivate mutrite surumist paigaldusaukudest välja.
  - Pingutage kõik neli kruvi ristisuunaliselt.  
Moment: 1,3–3,4 N·m (12–30 in-lbs)
26. Korrake toiminguid 22–25 teisel kõlarikorpusel.

**▲ HOIATUS!**

Veenduge, et roolida saaks sujuvalt ja vabalt ning ilma takistusteta. Häired roolimisel võivad põhjustada juhitavuse kadumist ja surma või raskeid vigastusi. (00371a)

**HOOLDATAVAD OSAD**

Tabel 1. Hooldatavad osad

Üksus	Kirjeldus (kogus)	Tootenumber
1	Kõlarikoost, gondli alaosa kapsel (vasak) (hõlmab üksuseid 2–4) Kõlarikoost, gondli alaosa kapsel (parem) (hõlmab üksuseid 2–4)	76000885 76000886
2	• Kõlarikoost, madalsageduselement	Ei müüda eraldi
3	• Kõlarikoost, kõrg-/kesksageduselement	Ei müüda eraldi
4	• Kruvi, lamepea (3)	Ei müüda eraldi
5	Kruvi, ümarpea, TORX, #6-32 x 25 mm (1,0 in) pikk (must) (8)	10200294
6	Küljespüsv mutter (8)	10100064
7	Alus, kõlarikorpuse, alumine (vasak)	76000883
8	Alus, kõlarikorpuse, alumine (parem)	76000884
9	Tihend, kleppinnaga (2)	25700895
10	Kruvi, TORX, ümarpea, #10-16 x 19 mm (0,748 in) pikk, isekeermestav, must (6)	2995
11	Läbiviiktihend, juhtmekimbu jaoks (2)	11410
<b>Gondli alaosa kõlarikarbi komplekt (pole osa gondli alaosa kõlarite komplektist).</b>		
A	Kõlarikarbi komplekt (sisaldab vasakut ja paremat karpi)	
B	Gondli alaosa (vasak näidatud)	
<b>Tekstis mainitud üksused.</b>		

- Veenduge, et juhtraua pööramine vasakusse või paremasse lõppasendisse ei sikuta juhtmeid, juhtmekimpe ega voolikuid.
- Veenduge, et roolimine on sujuv ja lõppasendite vahel pole takistusi.

**LÕPETAMINE**

**MÄRKUS.**

Helisüsteemi kahjustamise vältimiseks veenduge **enne** peakaitse paigaldamist, et süüde ja helisüsteem on VÄLJA LÜLITATUD.

**TEADE**

**Raadio ekvalaiserit (EQ) PEAB värskendama Harley-Davidsoni edasimüüja ENNE helisüsteemi kasutamist. Helisüsteemi kasutamine enne raadio EQ värskendamist kahjustab kõlareid KOHE. (00645d)**

- Vaadake hooldusjuhendit. Paigaldage peakaitse.
- Laske Harley-Davidsoni edasimüüjal Digital Technical II abil värskendada raadio EQ.
- Keerake süüde asendisse ON (Sees), kuid ärge käivitage mootorratast.
- Vaadake kasutusjuhendi jaotist BOOM! BOX-i TEABESÜSTEEM. Lülitage raadio sisse. Veenduge, et kõik kõlarid töötaksid ja eesmine/tagumine hajuti töötaks korralikult. Kui ei, kontrollige kõlari juhtmestikku.
- Vaadake hooldusjuhendit. Paigaldage välimine gondel ja tuuleklaas.

**MÄRKUS.**

Kui tugeva bassi tõttu tekib üleliigset vibratsiooni, sisestage kattepaneeli ja gondli alaosade vahele rohkem vahthhendmaterjali.

**KASUTUSEL**

Vältige survepesuriga otse vastu kõlari võrede puutumist. Muidu võivad kõlarid saada kahjustada.

Tabel 1. Hooldatavad osad

Üksus	Kirjeldus (kogus)	Tootnumber
C	Kõrgsageduselement	
D	Kesk-/kõrgsageduselemendi konnektor	

## HOOLDATAVAD OSAD

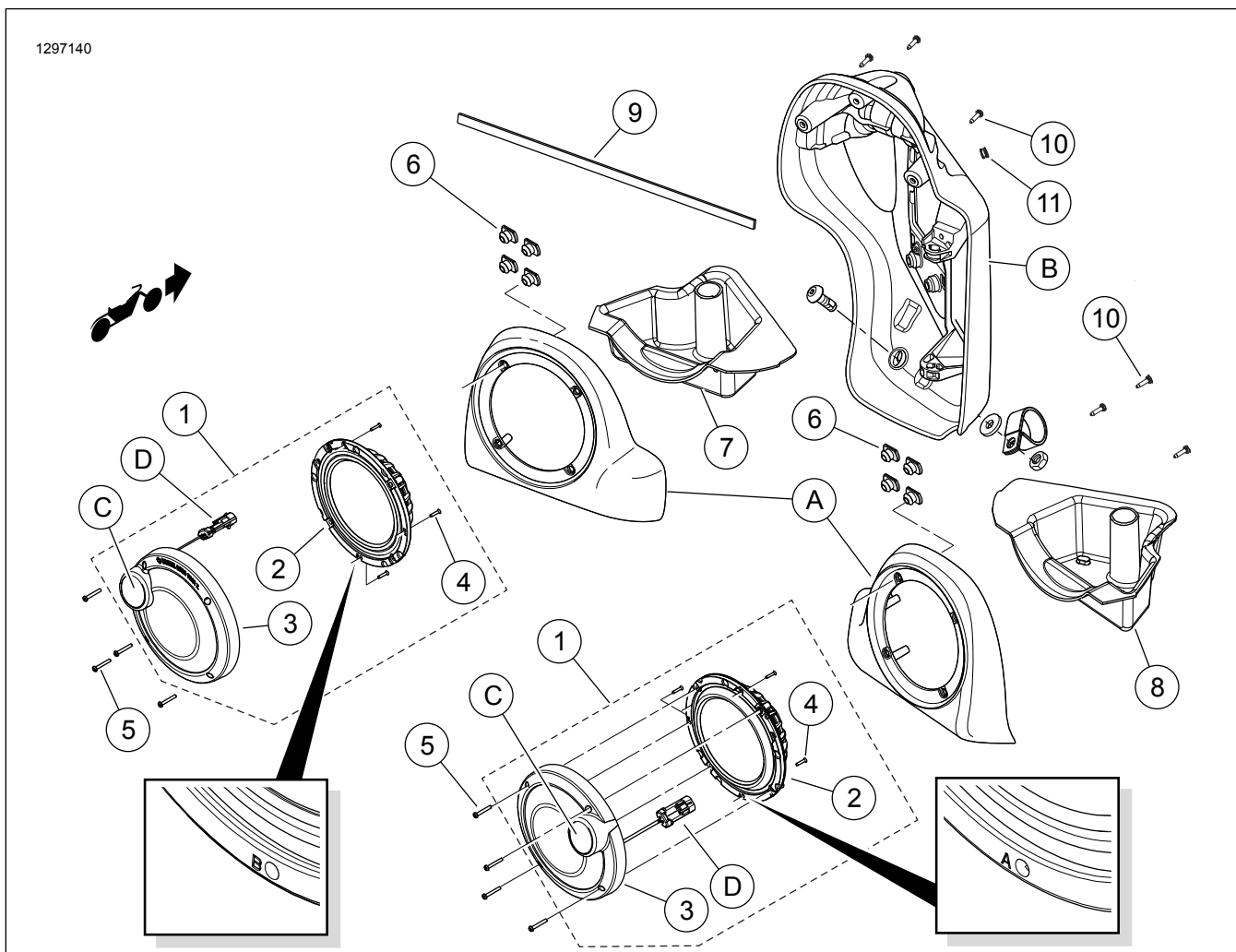

Joonis 12. Varuosad, Boom! Audio II etapi gondli alaosa kõlarite komplekt