



КОМПЛЕКТ ДЛЯ ВСТАНОВЛЕННЯ ДИНАМІКА НИЖНЬОГО ОБТІЧНИКА ДЛЯ BOOM! AUDIO

ЗАГАЛЬНІ ВІДОМОСТІ

Динаміки системи Boom!™ Audio з цього комплекту працюють з системами Stage I та Stage II.

Ці динаміки призначені для вбудовування в нижні обтічники моделей Twin-Cooled.

Номер комплекту

76000734, 76000957

Моделі

Відомості щодо підбору для моделей див. у роздрібному каталозі запчастин та аксесуарів або розділі "Частини та аксесуари" на веб-сайті www.harley-davidson.com (лише англійською мовою).

Вимоги щодо інсталяції

Моделі **FLHXSE** потребують комплекту шаблону і кришки (артикул № 76000734).

Попередня або одночасна установка комплекту для підсилювача обтічника Stage I або Stage II.

Для моделей **FLTRUSE** та **FLHTCUTG** потрібні перемичка (артикул № 69200489) та з'єднувальний джгут (артикул № 69200714).

Для транспортних засобів із системою **Stage I** потрібен комплект розширення динаміків для активації шести чи восьми динаміків.

Для транспортних засобів із системою **Stage II** потрібно купити комплект нижнього підсилювача (артикул № 76000277A). Комплект для встановлення підсилювача (артикул №76000586).

Для моделей 2015 р.та новіших моделей **FLXSE** необхідно використовувати шаблон у цьому комплекті для установки підсилювача.

ПОВІДОМЛЕННЯ

Перед використанням аудіосистеми зверніться до дилера Harley-Davidson, щоб оновити еквалайзер радіо. Якщо ввімкнути аудіосистему до оновлення еквалайзера радіо, це **ВІДРАЗУ** призведе до пошкодження динаміків. (00645d)

Оновлення еквалайзера радіо за допомогою діагностичного інструмента Digital Technician II:

- Рекомендується **перед** УСТАНОВЛЕННЯМ динаміка.
- Обов'язково використовується **перед** експлуатацією аудіо-системи.

- Доступне тільки в авторизованих дилерів Harley-Davidson.

▲ ПОПЕРЕДЖЕННЯ

Правильно встановіть цей комплект, щоб гарантувати безпеку водія та пасажирів. Виконуючи процедури, дотримуйтеся відповідного посібника з обслуговування. Якщо ви нездатні виконати цю процедуру або у вас немає потрібних інструментів, для встановлення зверніться до дилера Harley-Davidson. Неправильне встановлення цього комплекту може призвести до смерті або серйозних травм. (00333b)

ПРИМІТКА

Ця інструкція відноситься до інформації, вміщеної в інструкцію з технічного обслуговування. Інструкції з технічного обслуговування для цього року/цієї моделі мотоцикла необхідні для встановлення цього комплекту. Посібники іншими мовами можна отримати в дилера Harley-Davidson.

Електричне перевантаження

ПОВІДОМЛЕННЯ

Є можливість перевантажити систему зарядки автомобіля, додавши занадто багато електричних аксесуарів. Якщо всі електричні аксесуари під час роботи споживають енергію в обсязі, який не здатна генерувати система заряджання транспортного засобу, це може призвести до розряджання акумулятора й пошкодження електричної системи транспортного засобу. (00211d)

▲ ПОПЕРЕДЖЕННЯ

Установлюючи будь-які електричні аксесуари, не перевищуйте максимальний номінал за силою струму для запобіжника чи автоматичного вимикача, що забезпечують захист ланцюга, у конструкцію якого вносяться зміни. Перевищення максимального номіналу за силою струму може призвести до несправності електричного обладнання, а відтак до смерті або серйозних травм. (00310a)

Підсилювач, встановлений за допомогою цього комплекту, вимагає до 8 А більше струму від електричної системи.

Вміст комплекту

Див. Малюнок 4 та Таблиця 1.

ПІДГОТОВКА

▲ ПОПЕРЕДЖЕННЯ

Щоб запобігти випадковому запуску транспортного засобу, що може спричинити смерть або серйозні травми, перед продовженням від'єднайте головний запобіжник. (00251b)

1. Див. посібник з обслуговування. Видаліть запобіжник.
2. **Усі моделі:** У разі одночасного встановлення підсилювача / динаміка Stage I або Stage II, завершіть установку обтічника зараз.
3. Зніміть і викиньте обидва нижні дверцята обтічника.
4. Вийміть зовнішній обтічник. Див. посібник з обслуговування.
5. **Stage I:** комплект розширення динаміків.
6. **Stage II:** зніміть правосторонню сидлову сумку. Зніміть сидіння. Зніміть бічні кришки. Див. посібник з обслуговування.

ВСТАНОВЛЕННЯ ДИНАМІКІВ

1. Див. Малюнок 4 . **Stage I:** прокладіть невеликі клемні провідники на джгуті (10) до нижнього обтічника. **Stage II:** клемні провідники (10) не використовуються. Викиньте джгут проводів. Проведіть поперечний шнур транспортного засобу відповідно до інструкцій, наведених у комплекті для встановлення підсилювача. **НЕ СВЕРДЛІТЬ** жодних отворів в нижньому обтічнику.
2. Проведіть джгут уздовж головного джгута до правого боку поворотного кулака.
3. Проведіть джгут через обтічник. Переконайтеся, що немає жодних перешкод для рульового управління. Залиште проміжок близько 14 дюймів дроту всередині нижнього відсіку обтічника.
4. Розташуйте динаміки. Розташуйте ВЧ-динамік на зовнішній стороні під час встановлення.
5. Див. Малюнок 1 . Проведіть дріт через невеликий отвір (2). Не дозволяйте контакту дроту з вентиляційним отвором (4) і регулюючим вентиляційним клапаном (3).
6. Повторіть на іншій стороні.
7. Установіть виводи джгутів проводки на перехресну панель на задній стороні динаміків. Залиште достатньо провисання, щоб дозволити видалення динаміка для доступу до пляшки охолоджуючої рідини.
8. Повторіть на іншій стороні.
9. Закріпіть проводку хомутом (5).
10. Приєднайте динаміки на місці.

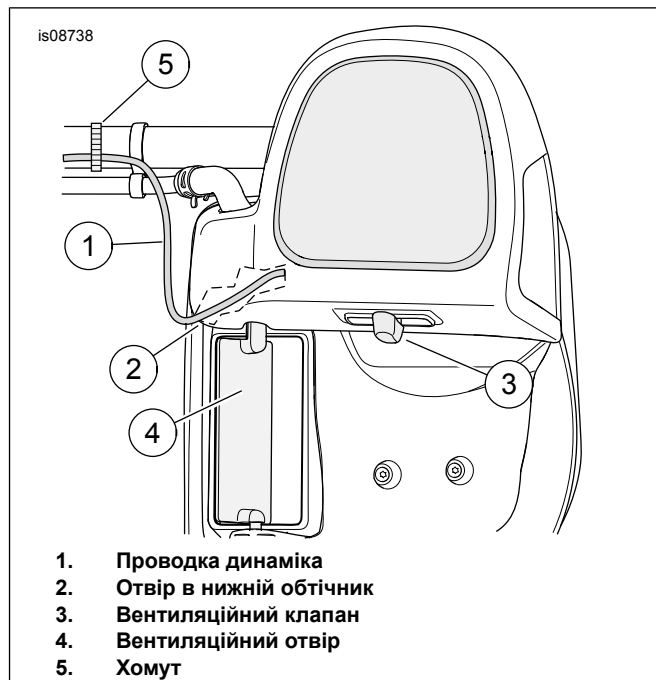

Малюнок 1. Прокладення проводки динаміка

УСТАНОВКА ПІДСИЛЮВАЧА

Stage I:

усі моделі крім CVO Ultra та Trike: знайдіть роз'єм [313] виходу головного підсилювача заднього динаміка.

Підключіть [313] до джгута проводів (10). Див. Малюнок 4 .
Перейдіть до розділу ЗАВЕРШЕННЯ.

CVO Ultra and Trike: вставте частину 6920714 (якщо ще не вставлено) до роз'єму [162] позаду пасажирського сидіння.

Підключіть 4-позиційну сторону роз'єму до джгута розширення динаміків [297] та 4-позиційну сторону штиря до перемички 69200489. Підключіть сторону штиря перемички 69200489 до джгута проводки з цього комплекту (10).

Якщо раніше не встановлено, під'єднайте з'єднувач транспортного засобу [296] (4-позиційний штифт Molex під сидінням) до 296 (4-позиційний роз'єм) комплекту розширення динаміків.

Етап II:

ПРИМІТКА

Усі моделі: Двосторонній роз'єм ВЧ-динаміка [36RT і 37LT] не використовується для Stage II. Закрийте кінці з'єднувача стрічкою, укладіть їх і закріпіть за допомогою ремінців.

Для всіх моделей, окрім **FLHXSE 2015 року і пізніше:** перейдіть до розділу ЗАВЕРШЕННЯ цього документа.

FLHXSE 2015 року і пізніше: дотримуйтесь інструкцій, наведених у цьому комплекті, та інструкцій з монтажного комплекту № 76000734.

2015 FLHXSE:

Відкиньте шаблон, що входить до комплекту динаміка нижнього обтічника Stage II. Використовуйте шаблон, який входить у цей комплект. Див. Малюнок 2 .

1. Див. Малюнок 3 . Скористайтеся шаблоном (1), щоб вирізати отвори у сідловій сумці для **нижнього підсилювача обтічника** 18-смугового фланцевого з'єднувача [289-1].
 - a. Динаміки кришки сідлової сумки присутні в комплекті стандартної установки, правосторонні дроти динаміка можуть знаходитися в розрізі роз'єму. Зніміть базовий джгут проводки та 4-позиційний роз'єм.
 - b. Помістіть шаблон на сідлову сумку. Вирівняйте кільцеве ущільнення (2) і отвори засувки (3). Використовуйте стрічку (10) для закріплення шаблону на місці.
 - c. Розмістіть клейку стрічку на протилежну сторону шаблону, щоб зменшити можливе пошкодження фарби на зовнішній стороні сумки.
 - d. Пройдіть по контуру розрізу (4) на сідловій сумці. Пройдіть по контуру розрізу (7) на сідловій сумці. Пройдіть по контуру розрізу (9) на сідловій сумці.
 - e. Просвердліть два отвори 9/32 дюймів (5) для місць монтажу з'єднувального фланця. Просвердліть два отвори 3/16 дюймів (6) для місць монтажу з'єднувального фланця. Просвердліть два отвори 3/16 дюймів (8) для місць монтажу з'єднувального фланця.
 - f. Видаліть шаблон. Використовуйте повітряну пилу або аналогічний інструмент, щоб вирізати контур роз'єму (4). Перевірте розмір отвору (4) за допомогою 18-смугового фланцевого з'єднувача [289-1A] на джгуті сідлової сумки (див. Малюнок 4 , елемент 7). Формуйте отвір, як видно на шаблоні, якщо це необхідно для правильного прилягання.
1. Див. Малюнок 3 . Скористайтеся шаблоном (1), щоб вирізати отвори у сідловій сумці для **нижнього підсилювача обтічника** 18-смугового фланцевого з'єднувача [289-1].
 - a. Відріжте низ шаблону вздовж лінії розрізу (11). Викиньте нижню частину шаблону.
 - b. Динаміки кришки сідлової сумки присутні в базовому інсталяційному комплекті, цей роз'єм залишається, як є.
 - c. Помістіть шаблон на сідлову сумку. Вирівняйте кільцеве ущільнення (2) і отвори засувки (3). Використовуйте стрічку (10) для закріплення шаблону на місці.
 - d. Розмістіть клейку стрічку на протилежну сторону шаблону, щоб зменшити можливе пошкодження фарби на зовнішній стороні сумки.
 - e. Пройдіть по контуру розрізу (4) на сідловій сумці. Пройдіть по контуру розрізу (7) на сідловій сумці.
 - f. Просвердліть два отвори 9/32 дюймів (5) для місць монтажу з'єднувального фланця. Просвердліть два отвори 3/16 дюймів (6) для місць монтажу з'єднувального фланця.
 - g. Видаліть шаблон. Використовуйте повітряну пилу або аналогічний інструмент, щоб вирізати контур роз'єму (4). Перевірте розмір отвору (4) за допомогою 18-смугового фланцевого з'єднувача [289-1A] на джгуті сідлової сумки (див. Малюнок 4 , елемент 7). Формуйте отвір, як видно на шаблоні, якщо це необхідно для правильного прилягання.
 - h. Після встановлення 18-смугового з'єднувача [289-1]: Установіть кришку роз'єму (12) на нього, зафіксувавши на місці. Закріпіть дротяні пучки всередині сумки за допомогою кабельних ременів і клейових основ, що входять до комплекту установки підсилювача. Завершіть встановлення підсилювача Етапу II згідно з інструкціями з цього комплекту.

Моделі FLHXSE 2016 р. і пізніші:

Відкиньте шаблон, що входить до комплекту динаміка нижнього обтічника Stage II. Використовуйте шаблон, який входить у цей комплект. Див. Малюнок 2 .

Виріжте отвори для чотирьохпозиційного роз'єму [289-2]:

Див Малюнок 3 елементи 6 і 7.

1. Скористайтеся раніше розробленими контурами та центральним напрямним отвором для просвердлювання отвору для **верхнього** чотирьохпозиційного фланцевого роз'єму [289-2].
 - a. Використовуйте ступінчасте свердло, щоб зробити отвір 7/8 дюймів для розрізу роз'єму (7).
 - b. Використовуйте напилек, щоб зробити площини у верхній частині отвору.
 - c. Перевірте відповідність роз'єму [289-2]. Формуйте отвір, як видно на шаблоні, якщо це необхідно для правильного прилягання.

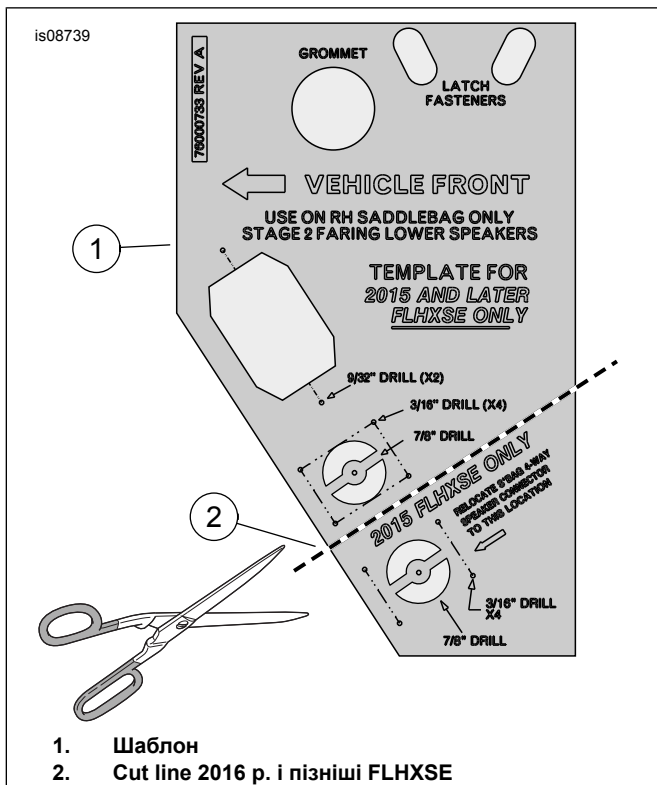

Малюнок 2. Модель FLHXSE 2015 р. і пізніші (CVO Street Glide)



Малюнок 3. Правий розріз сидлової сумки та установка джгутів для свердлення

ЗАВЕРШЕННЯ

ПРИМІТКА

Щоб уникнути можливих пошкоджень звукової системи, переконайтеся, що вимикач запалювання знаходиться в положенні **OFF** **перед** під'єднанням кабелів батареї.

▲ ПОПЕРЕДЖЕННЯ

Спочатку під'єднайте позитивний (+) кабель до акумулятора. Якщо позитивний (+) кабель увійде в контакт із заземленням за під'єднаного негативного (-) кабелю, можуть з'явитись іскри. Це може призвести до вибуху акумулятора, а відтак до смерті або серйозних травм. (00068a)

1. Нанесіть тонким шаром вазелін або антикорозійний засіб на клеми акумулятора.
2. Установіть корпус ECM згідно з посібником з обслуговування.
3. Див. посібник з обслуговування. Установіть сидіння. Після встановлення сидіння потягніть його вгору, щоб переконатися, що воно надійно закріплене.
4. Установіть основний запобіжник.
5. Здійсніть оновлення радіоеквалайзера у дилера Harley-Davidson за допомогою Digital Technician II.

ЗАПЧАСТИНИ, ЩО ОБСЛУГОВУЮТЬСЯ

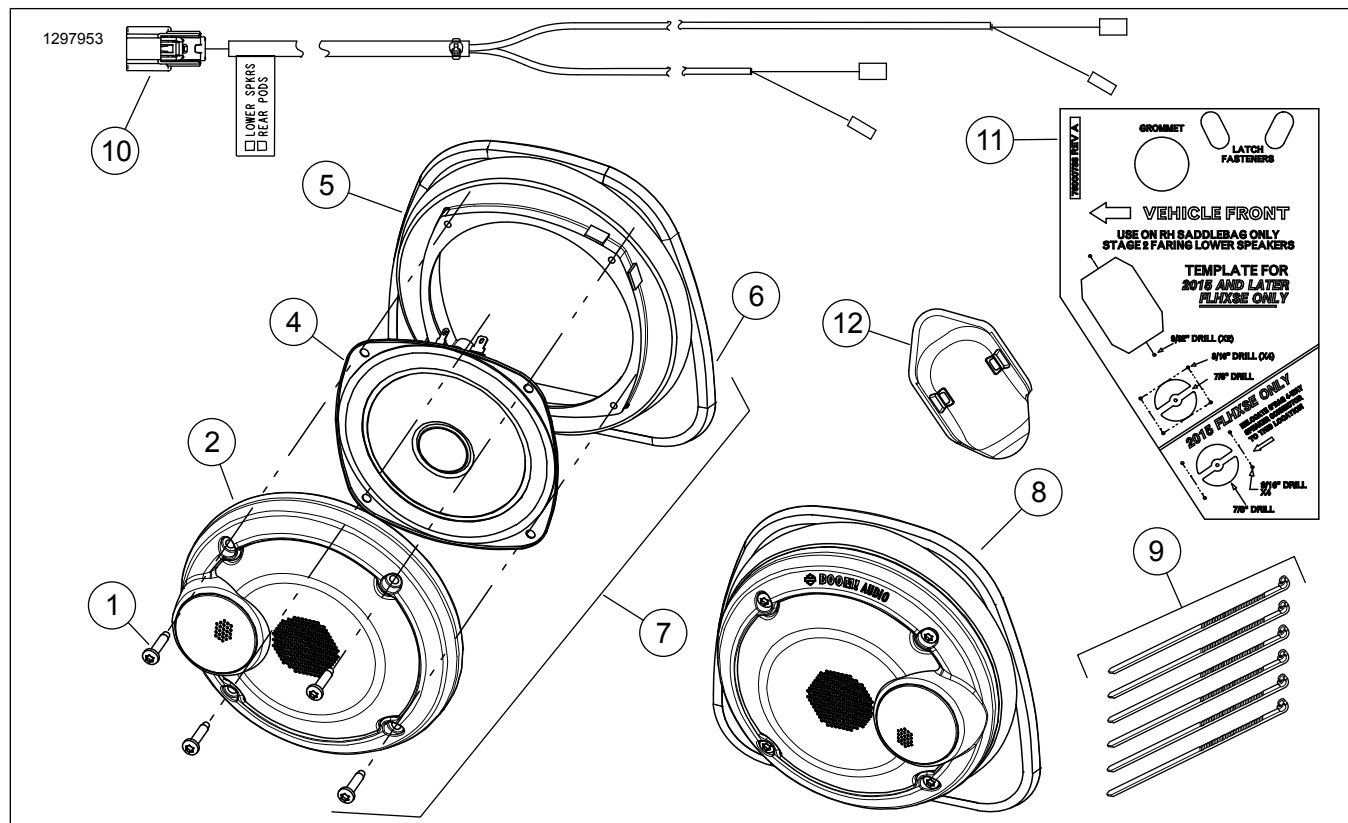

Малюнок 4. Запчастини, що обслуговуються, динаміки в нижньому обтічнику

Таблиця 1. Запчастини, що обслуговуються:

Комплект	Поз.	Опис (кількість)	АРТИКУЛ
Комплект 76000957	1	Гвинт, # 8 x 1/2 дюймів (8)	10201030
	2	Збірка решітки, лівостороння	76000968
	3	Збірка решітки, правостороння (не показано)	76000967
	4	Динамік, нижній, етап 1 або 2 (2)	76000966
	5	Кріплення динаміка (2)	76000969
	6	Затискач панелі (6)	12200025
	7	Збірка динаміка, лівостороння	Не продається окремо
	8	Збірка динаміка, правостороння	Не продається окремо
	9	Хомут (6)	10006
Комплект 76000734	10	Джгут проводки	69200612
	11	Шаблон, свердло, отвір	76000733
	12	Кришка роз'єму	69201566