



BOOM! AUDIO STAGE II TUULISUOJAN ALEMPI KAIUTINSARJA

YLEISTÄ

Jälleenmyyjien asennusta suositellaan.

Sarjan numero

76000951

Mallit

Mallien sovitustiedot ovat P&A-myyntiluettelossa ja sivun www.harley-davidson.com Parts and Accessories (Osat ja lisävarusteet) -osiossa (vain englanniksi).

Tämä sarja ei sovi kaksoisjähdytettyihin malleihin.

Asennusvaatimukset

FLHX mallit vaativat etukäteen tai samaan aikaan asennetun Harley-Davidson tuulisuojan alasarjan (osanumero 57100258, maalaamaton).

Kaikki mallit vaativat erikseen ostettavan tuulisuojan alemman kaiutinkotelosarjan (osanumero. 57100233, maalaamaton).

Löydät väriyksen sopivat versiot näistä osista P&A vähittäismyyntiluettelosta tai verkkosivujemme, www.harley-davidson.com "Parts and Accessories" osiosta, (vain englanniksi).

Loctite® 243 Medium Strength Threadlocker and Sealant -sininen (osanumero 99642-97) -tiivisteainetta tarvitaan tämän sarjan asianmukaiseen asennukseen.

HUOMAUTUS

ÄLÄ sekoita Stage I- ja Stage II-kaiuttimia samassa ajoneuvossa.

Nämä kaiuttimet on tarkoitettu vain vuoden **2014 ja myöhempien mallien** Harley-Davidson audiojärjestelmiin. Näiden kaiuttimien käyttäminen **2006 – 2013 vuosien** Harley-Davidson audiojärjestelmissä **vahingoittaa näitä kaiuttimia pysyvästi**. Näiden kaiuttimien käyttäminen **2005, tai aiempien vuosien** Harley-Davidson audiojärjestelmissä **vahingoittaa näitä kaiuttimia pysyvästi**.

HUOMAUTUS

Harley-Davidson-jälleenmyyjää **ON pyydetävä päivittämään radion taajuuskorjain ENNEN audiojärjestelmän käyttöä**. Audiojärjestelmän käyttö ennen radion taajuuskorjaimen päivitystä **VAURIOITTA** kaiuttimia välittömästi. (00645d)

Radion EQ-päivitys käyttäen Digital Technician® II-diagnostiikkatyökalua:

- Suositellaan ennen kaiuttimien ASENNUSTA
- Tehtävä ennen äänijärjestelmän KÄYTTÖÖNOTTOA.

- Mittari on saatavana valtuutetulta Harley-Davidson-jälleenmyyjältä.

HUOMAUTUS

- Näitä kaiuttimia **TÄYTYY** käyttää vahvistimen kanssa. **Ennen kuin asennat vahvistimen (osanumero 76000277A), tarvitaan tuulisuojan alempien kaiuttimien asennussarjan (osanumero 76000586) asennus**. Vahvistimen kiinnikkeet **oikeanpuoleisen satulalaukun sisällä**.

▲ VAROITUS

Kuljettajan ja matkustajan turvallisuus riippuu tämän sarjan oikeasta asennuksesta. Noudata korjaamokäsikirjan menettelyjä. Jos toimenpide on mielestäsi liian vaikea tai sinulla ei ole sen tekemiseen tarvittavia työkaluja, pyydä Harley-Davidson-jälleenmyyjää tekemään asennus. Tämän sarjan virheellinen asennus voi aiheuttaa kuoleman tai vakavan loukkaantumisen. (00333b)

HUOMAUTUS

Tässä ohjelehdessä viitataan korjaamokäsikirjan tietoihin. Asennuksessa täytyy hyödyntää saman vuoden/mallin moottoripyörän korjaamokäsikirjaa. Saat käsikirjan Harley-Davidson-jälleenmyyjältä.

Sähköjärjestelmän ylikuormitus

▲ VAROITUS

Asennettaessa sähkölaitteita varmista, ettei muutettavava virtapiiriä suojaavan sulakkeen tai virtakatkaisimen ampeerimäärä ylitä. Enimmäisampeerimäärän ylitys voi aiheuttaa sähköhäiriöitä, jotka voivat johtaa kuolemaan tai vakavaan loukkaantumiseen. (00310a)

HUOMAUTUS

Ajoneuvon latausjärjestelmä saattaa ylikuormittua, jos siihen lisätään liikaa sähkölaitteita. Jos yhtä aikaa käytössä olevat sähkölaitteet kuluttavat enemmän virtaa kuin moottoripyörän latausjärjestelmä pystyy tuottamaan, akku saattaa tyhjentyä ja sähköjärjestelmään voi tulla vaurioita. (00211d)

Tämä vahvistin tarvitsee jopa **8 ampeeria** enemmän virtaa sähköjärjestelmältä.

Sarjan sisältö

Katso kohdat Kuva 12 ja Taulukko 1.

VALMISTELU

▲ VAROITUS

Irrota pääsulake, jotta moottori ei pääsisi käynnistymään vahingossa ja aiheuttamaan mahdollisesti kuolemaan tai vakavaan loukkaantumiseen johtavaa onnettomuutta. (00251b)

HUOMAUTUS

- **Turvajärjestelmän sireeni VARUSTEENA:** Kun turva-avaimenperä on mukana, käännä virtakytkin ON-asentoon. Katso lisätietoja korjaamokäsikirjasta. Käännä virtakytkin OFF-asentoon, kun järjestelmä on poistettu käytöstä. Irrota pääsulake **VÄLITTÖMÄSTI**.
- **ILMAN turvajärjestelmän sireeniä:** Katso korjaamokäsikirja. Irrota pääsulake.

HUOMAUTUS

Katso huolto-oppaasta tarkat tiedot, että osaat seurata näitä yleisiä huoltovaiheita.

1. **Alemmalla tuulisuojava varustetut mallit:** poista alempi tuulisuoja.
2. **Kaikki mallit :** asenna vahvistin (osanumero 76000277B) ja tuulisuojan alempien kaiutinten asennussarja oikeanpuoleisen satulalaukun sisään seuraten ko. sarjan ohjeita.
 - **2014-2016:** Tuulisuojan alempien kaiutinten asennussarja. Osanumero 76000586 .
 - **2017 myöhemmät mallit:** tuulisuojan alempien kaiutinten asennussarja. Osanumero 76000749 .

ALEMMAN TUULISUOJAN KOKOONPANO JA ASENNUS

HUOMAUTUS

Kokoa ja asenna alempi tuulisuoja ensin yhdeltä puolelta ennen toisen puolen asennuksen aloittamista.

1. Katso Kuva 1 . Poista takaruuvit yhden tuulisuojan takaa (1).
2. Katso Kuva 2 . Poista ruuvit edestä(3), suojaa paneeli (4) ja hansikaslokeron (2). Irrota tuuletussuulakkeen luukun linkitys.
3. Katso Kuva 3 . Irrota hansikaslokeron kolme ruuvia. Irrota hansikaslokeron kokoonpano (2).
4. Katso Kuva 4 . Irrota ruuvi (1). Poista linkitys (2). Asenna uuden kotelon etuosa. Kiristä.
Vääntömomentti: 1,3–2 N·m (12–18 in-lbs)
5. Katso Kuva 5 . Valmistele kaiuttimen kotelo ja pohjalevy tiivisteen asennusta varten. Puhdista 50-70 prosenttisella isopropyylialkoholilla ja tislattua vettä 50-30 -seoksella.

HUOMAUTUS

Asenna ruuvit ensin helpottaaksesi asennusta (katso Kuva 12 , osa 10) koteloon ilman pohjalevyä. Irrota ruuvit.

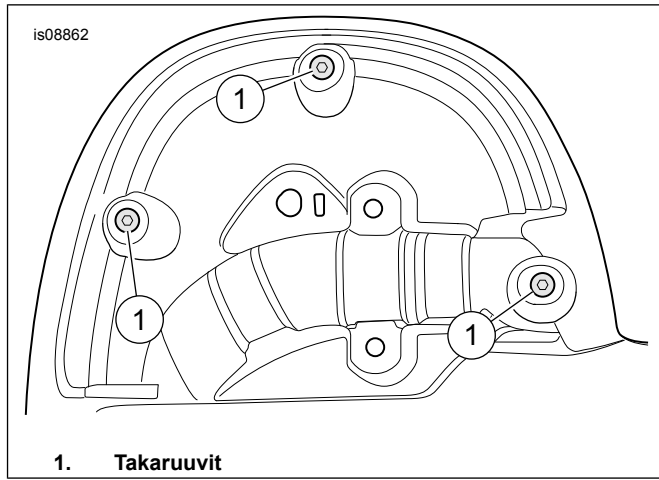

1. Takaruuvit

Kuva 1. Takaruuvit

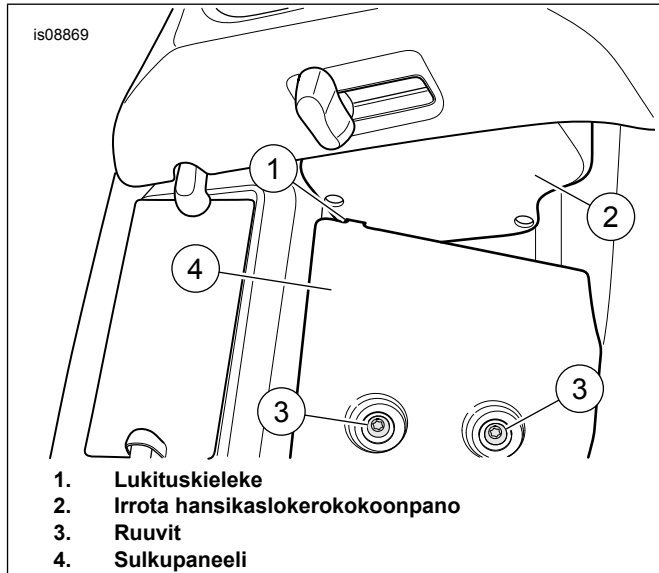

1. Lukituskieleke
2. Irrota hansikaslokerokokoonpano
3. Ruuvit
4. Sulkupaneeli

Kuva 2. Lukitustappi ja sulkupaneeli

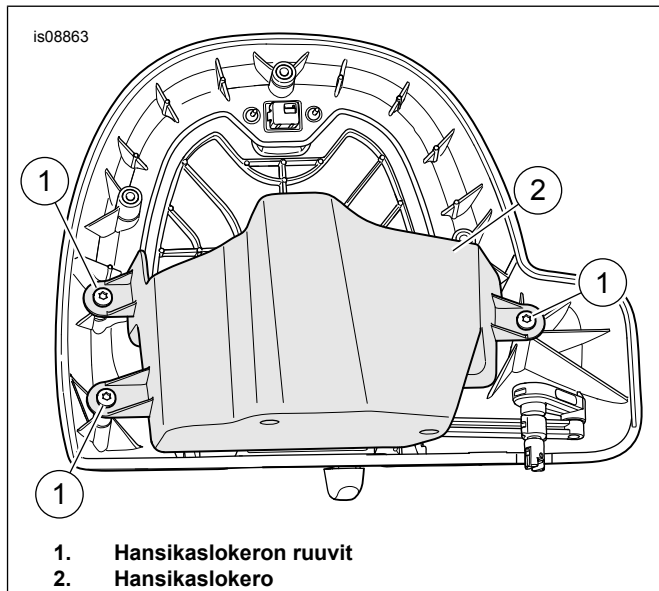

1. Hansikaslokeron ruuvit
2. Hansikaslokeron

Kuva 3. Hansikaslokeron ruuvit

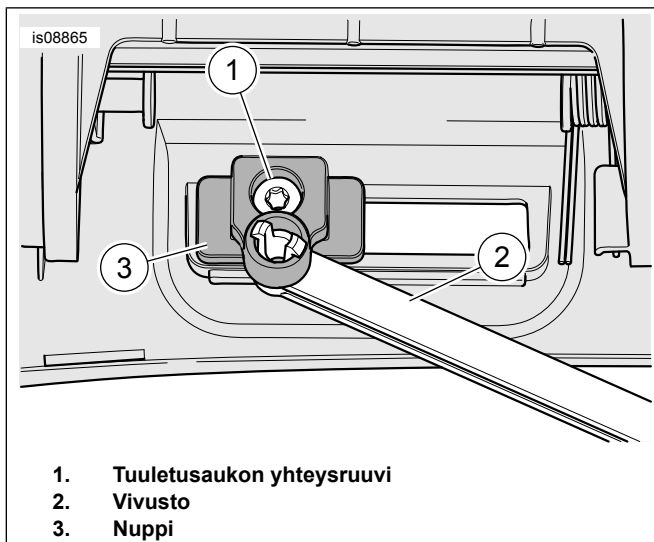

Kuva 4. Tuuletusaukon yhteysruuvi

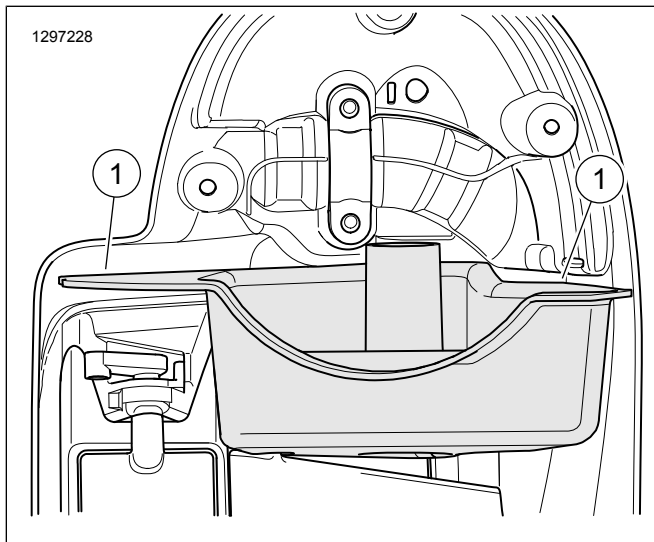

Kuva 5. Tiivistein kosketuspinta alempaan tuulisuojaan

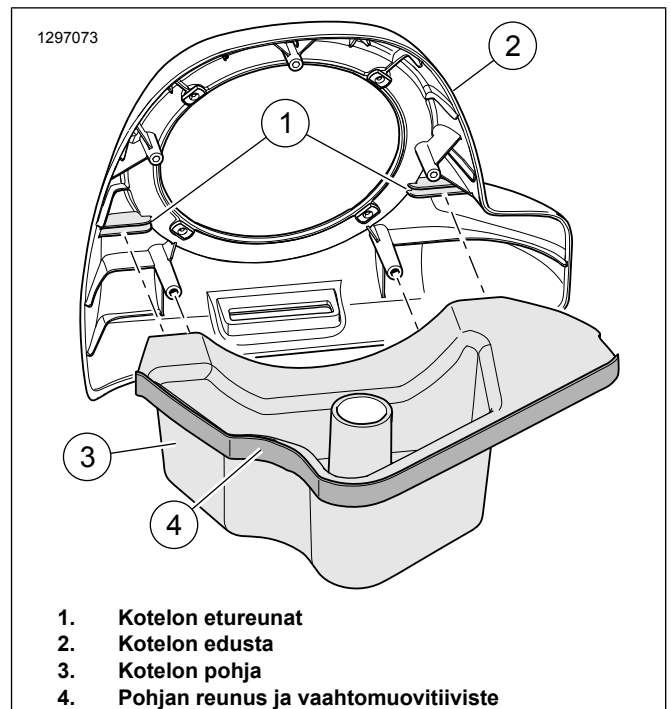

Kuva 6. Kotelokoonpano

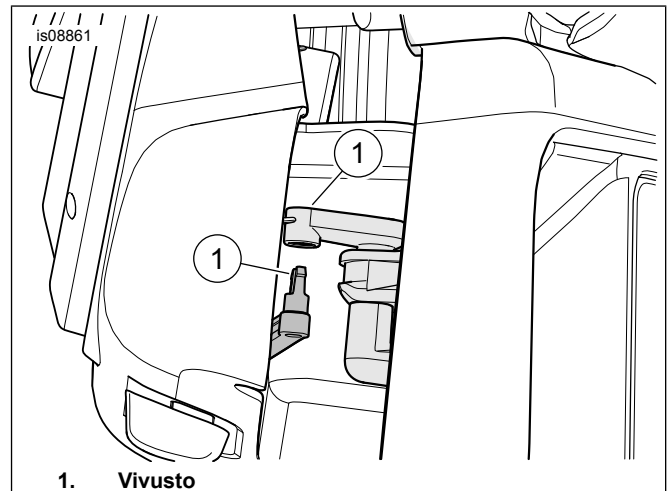

Kuva 7. Yhdistä linkitys

6. Katso Kuva 6. Kiinnitä kotelon pohja (4) kotelon etuosaan (2). Poista taustapaperi kaksipuolisen vaahтомуovitiivistein toiselta puolelta (5). Asenna tiiviste, kuvan mukaisesti. Trimmaa ja säästä ylimääräinen vaahtotiiviste myöhempää käyttöä varten.
7. Katso Kuva 7. Aseta kotelokoonpano paikalleen. Yhdistä linkitys.
8. Poista taustapaperi vaahтомуovitiivisteestä ennen kuin kokoat kotelon osakoonpanon. Aseta kotelokoonpano paikalleen.
9. Katso Kuva 8. Ruuvaa kiinni kolme itsekiinnittyvää koteluruuvia aloittaen takaosasta (1). Kiristä.
Vääntömomentti: 1,3–2 N·m (12–18 in-lbs)

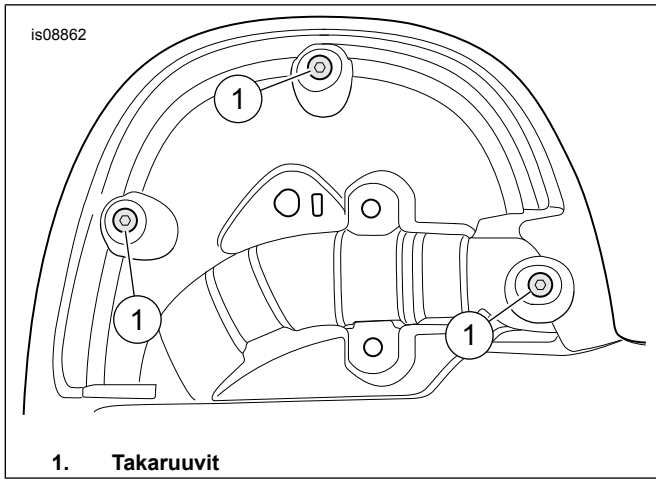

1. Takaruuvit

Kuva 8. Takaruuvit

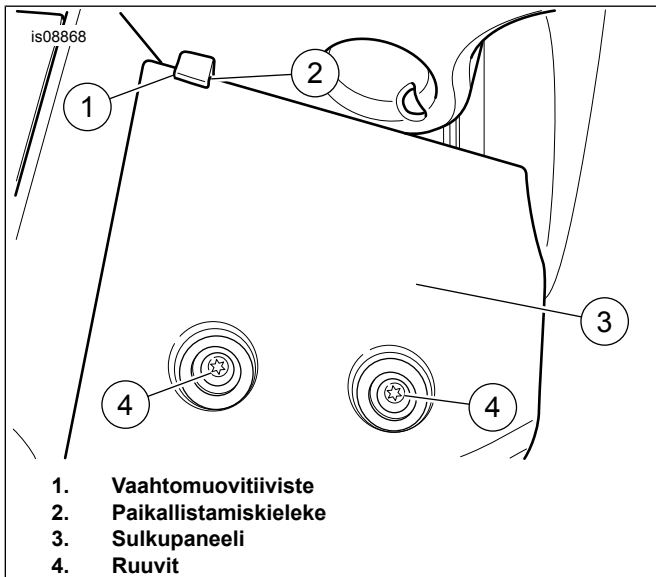

1. Vahtomuovitiiviste
2. Paikallistamiskieleke
3. Sulkupaneeli
4. Ruuvit

Kuva 9. Sulkupaneelin ja paikallistamiskielekkeen vaahto

10. Katso Kuva 9 . Taita pala trimmattua tiivistettä (1) sulkupaneelin paikallistamiskielekkeen päälle (2). Asenna paneeli (3). Levitä tippa sinistä Loctite 243:a puhtaisiin (4) ruuvikierteisiin. Asenna ruuvit. Kiristä.

Vääntömomentti: 7,3–8,4 N·m (65–74 in-lbs)

11. Peitä hansikaslokeroon tausta, johon poraat reiät, maalarinteipillä estääksesi maalipinnan halkeilemisen tai naarmuuntumisen.

12. Katso Kuva 10. Uloimmasta reunasta alkaen (A) merkitse samansuuntainen viiva (B) määritetyllä etäisyydellä (C).

Pituus/mitta/etäisyys: 25 mm (1,0 in)

13. Alareunasta alkaen (D) merkitse samansuuntainen viiva määritetyllä etäisyydellä (E).

Pituus/mitta/etäisyys: 9,5 mm (0,374 in)

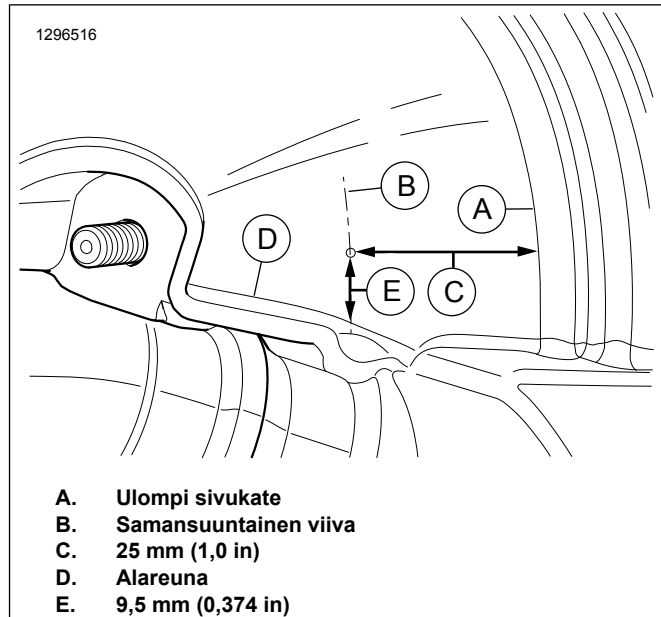

A. Ulompi sivukate
B. Samansuuntainen viiva
C. 25 mm (1,0 in)
D. Alareuna
E. 9,5 mm (0,374 in)

Kuva 10. Porauskohta

14. Pora a määrätyn kokoinen reikä porauskohtaan, joka sijaitsee hansikaslokeroon sivuseinällä.

Pituus/mitta/etäisyys: 9,5 mm (0,374 in)

15. Katso Kuva 11 . Laita neljä sulkumutteria sisään suuren aukon kautta.

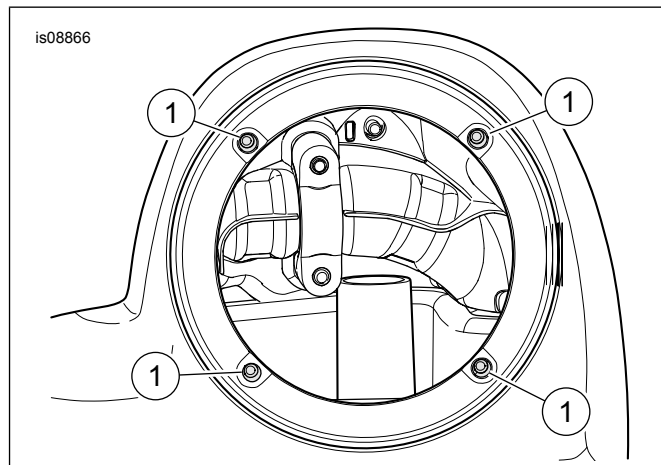

Kuva 11. Sulkumutterit

16. Katso lisätietoja korjaamokäsikirjasta. Asenna alempi tuulisuoja. ÄLÄ asenna alemman tuulisuojan kantta nyt.

17. Reititä kaiutinjohtot alemman tuulisuojuksen reiän kautta.

- Vaaleansininen ja vaaleansininen/musta johdot oikeaa puolta.
- Vaaleansininen/oranssi ja vaaleansininen/harmaa johdot vasenta puolta.

18. Katso Kuva 12 . Erotta halkaistu läpivientisuojaus (11). Asenna läpivientisuojaus valjaiden jalan ympärille. Asenna tuulisuojaan porattuun reikään.

19. Asenna alemman tuulisuojan kansi.

20. Toista vaiheet 1-19 jäljellä olevan tuulisuojan osalta.
21. Kiinnitä johtojen valjaat tarvittaessa nippusiteillä. Tarkista, ettei johdotus vaikuta ohjaukseen tai jousitukseen.

HUOMAUTUS

Tuulisuojan alemmat kaiuttimet ovat puoleisia. Vasemman puoleisessa kaiuttimen koristerenkaan yläreunassa on teksti "BOOM! AUDIO STAGE II". Oikean puoleisessa kaiuttimessa ei ole tekstiä.

22. Katso Kuva 12 . Kiinnitä kaiuttimen liitinjohdot toisen kaiutinkotelon sisään haarakaapelikiiniin **uuden** bassokaiuttimen takana. Erikokoiset haaraliitännät estävät väärin asennuksen.
23. Yhdistä vahvistimen valjaiden kaksisuuntainen audio-liitin keskialueen- ja diskantti-liittimeen (D).
24. Kierrä kaiutinkokoonpanoa (1) niin, että diskantti (C) on 45 astetta ulkosuuntaan ylhäältä katsottuna.
25. Asenna kaiutinkokoonpano kaiutinkoteloon neljällä ruuvilla (5), jotka tuli sarjan mukana.
- a. Aloita ruuvaaminen huolellisesti, välttääksesi työntämästä sulkumuttereita kiinnitysaukkojen läpi.
- b. Kiristää ruuvit ristikuviossa.
Vääntömomentti: 1,3–3,4 N·m (12–30 in·lbs)
26. Toista vaiheet 22-25 jäljellä olevalle kaiutinkotelolle.

▲ VAROITUS

Varmista, että ohjaus on tasaista ja sujuvaa ilman häiriötä. Ohjauhäiriöt voivat johtaa moottoripyörän hallinnan menetykseen, mikä saattaa aiheuttaa kuoleman tai vakavaan loukkaantumisen. (00371a)

HUOLTO-OSAT

Taulukko 1. Huolto-osat

Kohde	Kuvaus (määrä)	Osanumero
1	Kaiutinkokoonpano, alempi tuulisuojan kotelo (vasemmalla) (sisältäen osat 2-4) Kaiutinkokoonpano, alempi tuulisuojan kotelo (oikealla) (sisältäen osat 2-4)	76000885 76000886
2	• Kaiutinkokoonpano, bassokaiutin	Ei myytävänä erikseen
3	• Kaiutinkokoonpano, diskantti-/keskialuekaiutin	Ei myytävänä erikseen
4	• Ruuvi, litteäkantainen (3)	Ei myytävänä erikseen
5	Ruuvi, pyöreäkantainen TORXI, #6-32 x 25 mm (1,0 in) pitkä (musta) (8)	10200294
6	Sulkumutteri (8)	10100064
7	Pohjalevy, kaiutinkotelon pohjalla (vasen)	76000883
8	Pohjalevy, kaiutinkotelon pohjalla (oikea)	76000884
9	Tiivistenauha, liimapintainen tausta (2)	25700895
10	Ruuvi, pyöreäkantainen TORXI, #10-16 x 19 mm (0,748 in) pitkä, itseporautuva, musta (6)	2995
11	Läpivientisuojaus, valjaiden tiiviste (2)	11410
Tuulisuojan alempi kaiutinkotelosarja (ei kuulu tuulisuojan alemmaan kaiutinsarjaan).		
A	Kaiutinkotelosarja (sisältää sekä vasemman, että oikean kotelon)	
B	Alempi tuulisuoja (vasen näky kuvassa)	
Tekstissä mainitut kohteet:		

1. Varmista, että johdot, valjaat tai langat eivät kiristä kun ohjaustankoa käännetään haarukan ääri asentoon vasemmalle tai oikealle.
2. Varmista, että ohjaus on jouheaa ja esteetön laidasta laitaa.

VIIMEISTELY

HUOMAUTUS

*Estä mahdolliset äänijärjestelmän vahingot varmistamalla, että virtakytkin on OFF-asennossa **ennen** pääsulakkeen asentamista.*

HUOMAUTUS

Harley-Davidson-jälleenmyyjää ON pyydetävä päivittämään radion taajuuskorjain ENNEN audiojärjestelmän käyttöä. Audiojärjestelmän käyttö ennen radion taajuuskorjaimen päivitystä VAURIOITTAA kaiuttimia välittömästi. (00645d)

1. Katso lisätietoja korjaamokäsikirjasta. Asenna pääsulake.
2. Pyydä Harley-Davidson-jälleenmyyjää päivittämään radion taajuuskorjaus Digital Technician II:lla.
3. Käännä virtakytkin ON-asentoon, mutta älä käynnistä moottoripyörää.
4. Lisätietoja on käyttöohjekirjan BOOM! BOX -TIETOVIHDEJÄRJESTELMÄÄ käsittelevässä osassa. Kytke radioon virta. Varmista, että kaikki kaiuttimet toimivat ja että etu-/takavaimennin toimii oikein. Jos näin ei ole, tarkista kaiuttimien johdotus.
5. Katso lisätietoja korjaamokäsikirjasta. Asenna ulompi tuulisuoja ja tuulilasit.

HUOMAUTUS

Jos epämiellyttävää ääntä esiintyy voimakkaan bassotason vuoksi, lisää ylimääräistä vaahtoa sulkupaneelin ja tuulisuojan alataipeiden väliin.

KÄYTTÖSSÄ

Vältä osumasta painepesurilla suoraan kaiuttimien säleikköihin. Muussa tapauksessa kaiuttimet voivat vahingoittua.

Taulukko 1. Huolto-osat

Kohde	Kuvaus (määrä)	Osanumero
C	Diskantti	
D	Keskitason ja diskantin liitin	

HUOLTO-OSAT

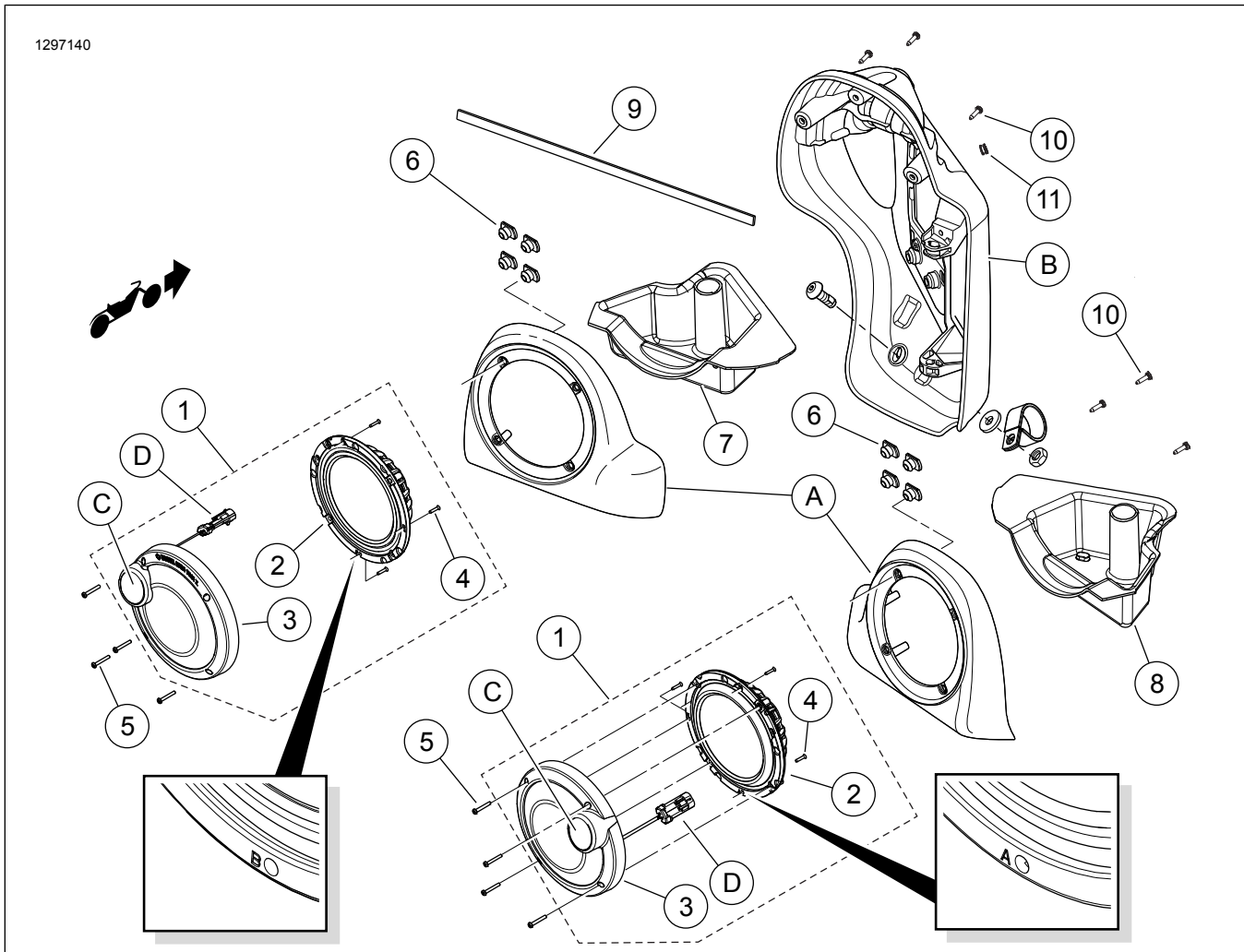

Kuva 12. Varaosat, Boom! Audio Stage II - alemman tuulisuojan kaiutinsarja