



INSTRUCTIONS

94100056

2019-01-31



KIT DE HAUT-PARLEURS DE CARÉNAGE INFÉRIEUR BOOM! AUDIO STAGE II

GÉNÉRALITÉS

Il est recommandé de confier le montage à votre concessionnaire.

Numéro de kit

76000951

Modèles

Pour obtenir des informations sur l'ajustement au modèle, consulter le catalogue P&A de vente au détail ou la section Parts and Accessories (Pièces et accessoires) sur le site www.harley-davidson.com (en anglais uniquement).

Ce kit **ne convient pas** aux modèles Twin-Cooled.

Exigences relatives à la pose

Les modèles **FLHX** nécessitent la pose préalable ou simultanée d'un kit de carénage inférieur aéré Harley-Davidson (no de pièce 57100258, non peint).

TOUS les modèles nécessitent l'achat séparé d'un kit d'enceinte de haut-parleur de carénage inférieur (no de pièce 57100233, non peint).

Voir le catalogue P&A de vente au détail ou la section pièces et accessoires de www.harley-davidson.com (en anglais seulement) pour les versions à couleurs assorties de ces articles.

Le produit Loctite® 243 Medium Strength Threadlocker and Sealant (Frein filet et produit d'étanchéité d'intensité moyenne Loctite 243) bleu (no de pièce 99642-97) est nécessaire pour la bonne pose de ce kit.

REMARQUE

NE PAS mélanger dans le même véhicule les haut-parleurs de Stage I et de Stage II.

Ces haut-parleurs sont destinés **UNIQUEMENT** aux systèmes audio Harley-Davidson **2014 et ultérieurs**. L'utilisation de ces haut-parleurs sur les systèmes audio Harley-Davidson de **2006 à 2013** les **ENDOMMAGERA de façon permanente**. L'utilisation de ces haut-parleurs sur les systèmes audio Harley-Davidson de **2005 ou antérieurs** **ENDOMMAGERA de façon permanente** ces systèmes.

AVIS

L'égalisation radio **DOIT** être mise à jour par un concessionnaire Harley-Davidson **AVANT** de mettre en marche le système audio. La mise en marche du système audio avant la mise à jour de l'égalisation radio endommagera **IMMÉDIATEMENT** les haut-parleurs. (00645d)

La mise à jour de l'égalisation radio à l'aide de l'outil de diagnostic Digital Technician® II est :

- recommandée avant la POSE des haut-parleurs
- requise avant l'UTILISATION du système audio.
- Est uniquement disponible chez un concessionnaire Harley-Davidson agréé.

REMARQUE

- Ces haut-parleurs **DOIVENT** être utilisés avec un amplificateur. **La pose préalable** d'un amplificateur (no de pièce 76000277A) et d'un kit d'installation de haut-parleur de carénage inférieur (no de pièce 76000586) est requise. L'amplificateur se monte à l'intérieur de la sacoche droite.

⚠ AVERTISSEMENT

La sécurité du conducteur et du passager dépend de la pose correcte de ce kit. Suivre les procédures du manuel d'entretien approprié. Si l'opérateur ne possède pas les compétences requises ou les outils appropriés pour effectuer la procédure, la pose doit être confiée à un concessionnaire Harley-Davidson. Une pose incorrecte de ce kit risque de causer la mort ou des blessures graves. (00333b)

REMARQUE

Cette fiche d'instructions renvoie aux informations du manuel d'entretien. Il est nécessaire d'utiliser un manuel d'entretien correspondant au modèle et à l'année de la moto pour cette installation. Il est disponible auprès d'un concessionnaire Harley-Davidson.

Surcharge électrique

⚠ AVERTISSEMENT

Pour installer tout accessoire électrique, s'assurer de ne pas dépasser l'intensité maximale du fusible ou du disjoncteur qui protège le circuit modifié. Si l'intensité maximum est dépassée, cela peut conduire à des défaillances électriques qui pourraient causer la mort ou des blessures graves. (00310a)

AVIS

Il est possible de surcharger le système de charge du véhicule en ajoutant trop d'accessoires électriques. Si l'ensemble des accessoires électriques en marche à un moment quelconque consomme plus de courant électrique que celui produit par le circuit de charge de la moto, cette consommation électrique peut entraîner la décharge de la batterie et la détérioration du circuit électrique du véhicule. (00211d)

Cet amplificateur nécessite jusqu'à **8 ampères** de courant supplémentaire du système électrique.

Contenu du kit

Voir Figure 12 et Tableau 1.

PRÉPARATION

▲ AVERTISSEMENT

Pour éviter tout démarrage accidentel de la moto, risquant d'entraîner la mort ou des blessures graves, déposer le fusible principal avant de poursuivre. (00251b)

REMARQUE

- **AVEC sirène de sécurité** : en présence du porte-clés de sécurité, mettre l'interrupteur d'allumage en position **ON** (marche). Consulter le manuel d'entretien. Après la désactivation du système, mettre l'interrupteur d'allumage en position **ARRÊT**. Déposer **IMMÉDIATEMENT** le fusible principal.
- **SANS sirène de sécurité** : voir le manuel d'entretien. Déposer le fusible principal.

REMARQUE

Voir le manuel d'entretien pour des informations spécifiques au sujet des étapes générales suivantes.

1. **Modèles équipés de carénages inférieurs** : déposer les carénages inférieurs.
2. **Tous les modèles** : installez un amplificateur (pièce n° 76000277B) et un Kit d'installation de haut-parleurs inférieurs de carénage à l'intérieur de la sacoche droite suivant les instructions **contenues dans le kit**.
 - **2014-2016**: Kit d'installation de haut-parleurs inférieurs de carénage (n° de pièce 76000586).
 - **2017 et plus** : Kit d'installation de haut-parleurs inférieurs de carénage (n° de pièce 76000749).

ENSEMBLE DE CARÉNAGE INFÉRIEUR ET POSE

REMARQUE

Monter et installer le carénage inférieur d'un côté avant de commencer avec le deuxième côté.

1. Voir Figure 1 . À l'arrière d'un carénage, déposer les vis arrière (1).
2. Voir Figure 2 . À l'avant, retirer les vis (3), le panneau d'obturation (4) et la boîte à gants (2). Déconnecter la tringlerie du volet d'aération.
3. Voir Figure 3 . Retirer les trois vis de la boîte à gants. Retirer l'ensemble de boîte à gants (2).
4. Voir Figure 4 . Déposer la vis (1). Retirer la tringlerie (2). Les poser à l'avant de la nouvelle enceinte. Serrer.
Couple : 1,3–2 N·m (12–18 in-lbs)
5. Voir Figure 5 . Préparer l'enceinte de haut-parleur et le plateau inférieur pour la pose du joint d'étanchéité. Nettoyer à l'aide d'un mélange de 50 à 70 % d'alcool isopropylique et de 50 à 30 % d'eau distillée.

REMARQUE

Pour faciliter le montage, poser d'abord les vis (voir Figure 12, article 10) dans l'enceinte sans le plateau. Déposer les vis.

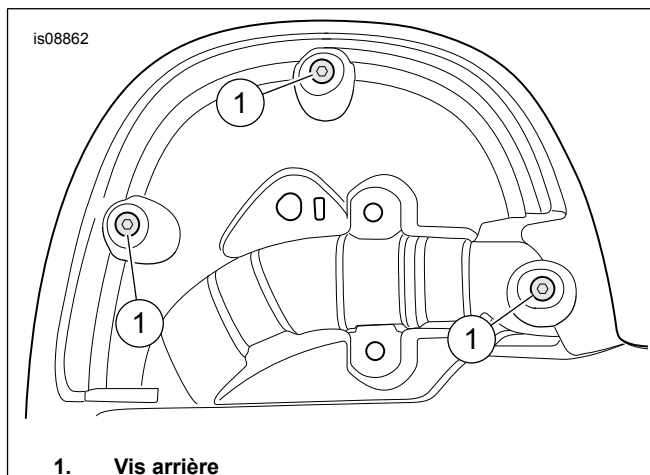

Figure 1. Vis arrière

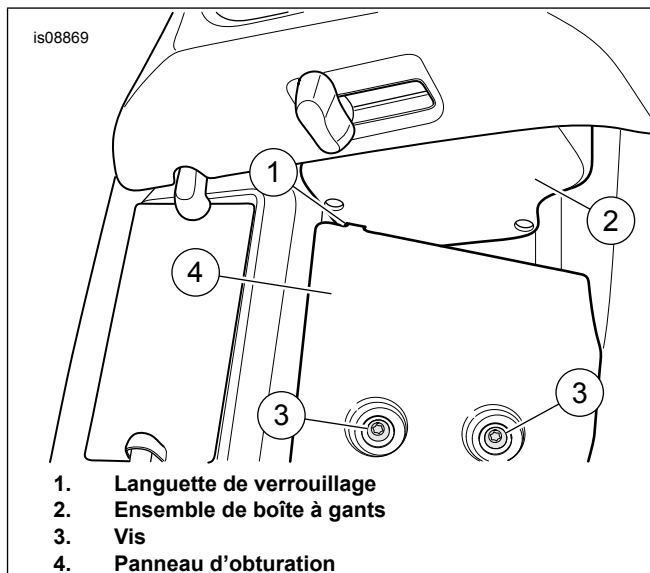

Figure 2. Languette de verrouillage et panneau d'obturation

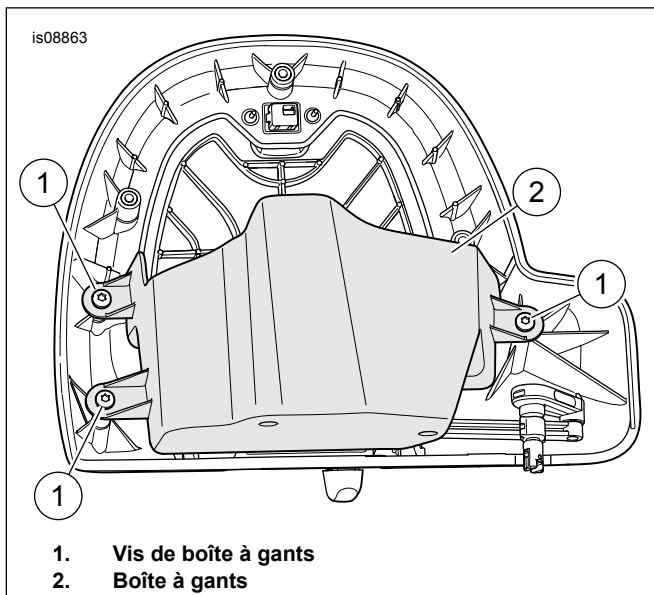

Figure 3. Vis de boîte à gants

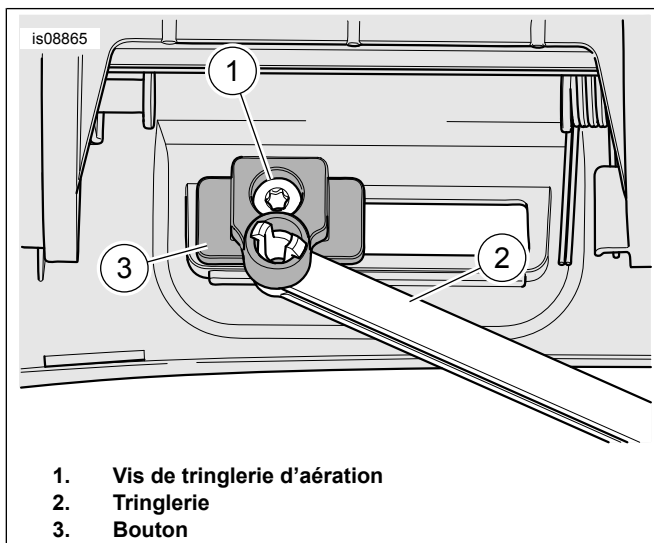

Figure 4. Vis de tringlerie d'aération

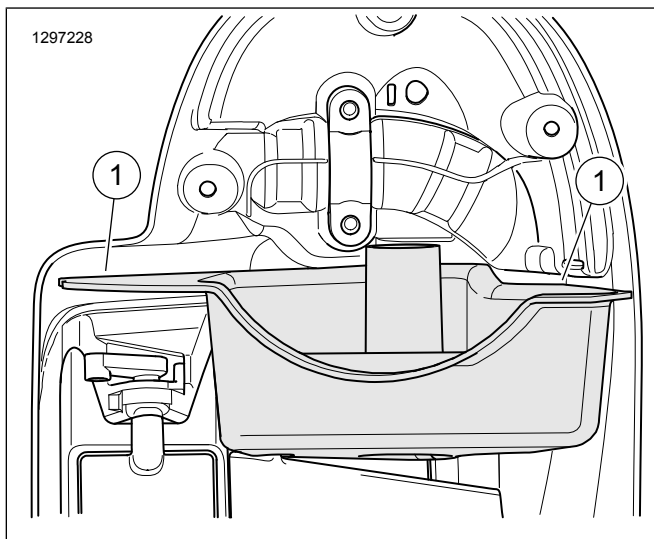

Figure 5. Surface de contact de joint du carénage inférieur

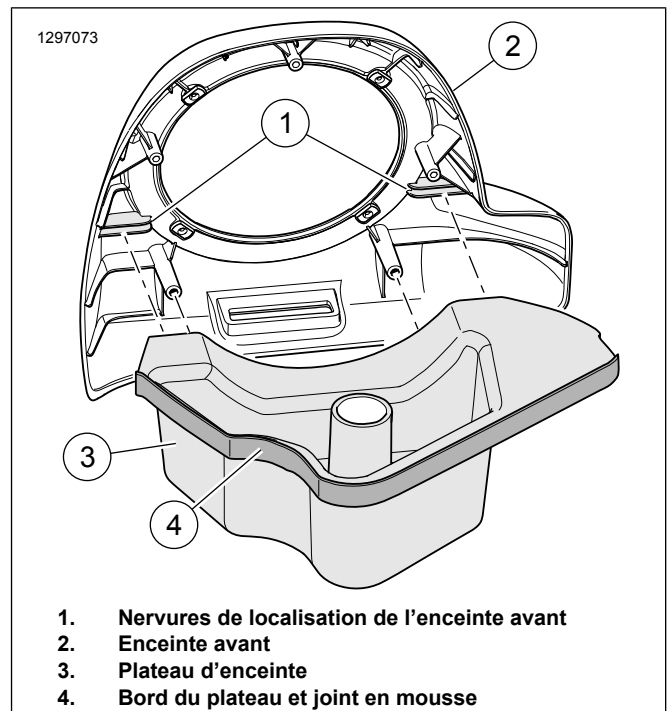

Figure 6. Ensemble d'enceinte

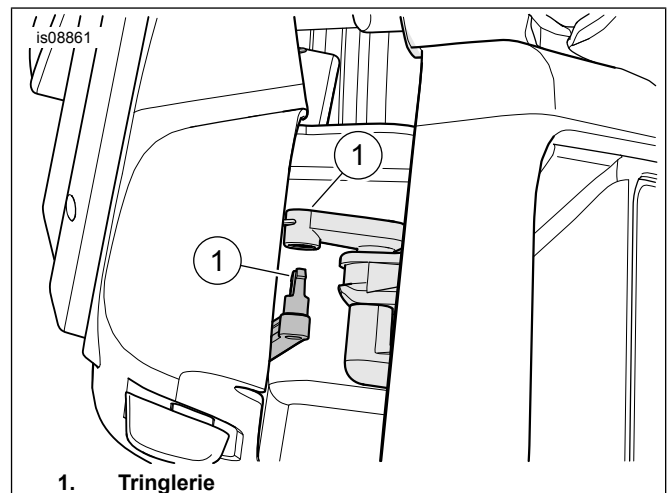

Figure 7. Connecter la tringlerie

6. Voir Figure 6 . Monter le plateau d'enceinte (4) sur l'enceinte avant (2). Retirer le papier au dos d'un côté du joint en mousse à double face (5). Poser le joint comme indiqué. Découper et conserver l'excédant du joint d'étanchéité en mousse pour son utilisation ultérieure.
7. Voir Figure 7 . Positionner l'ensemble d'enceinte. Raccorder la tringlerie.
8. Retirer le papier au dos du joint d'étanchéité en mousse avant de monter le sous-ensemble d'enceinte. Positionner l'ensemble d'enceinte.
9. Voir Figure 8 . À partir de l'arrière, poser les trois vis autotaraudeuses (1) d'enceinte. Serrer.
Couple : 1,3–2 N·m (12–18 in·lbs)

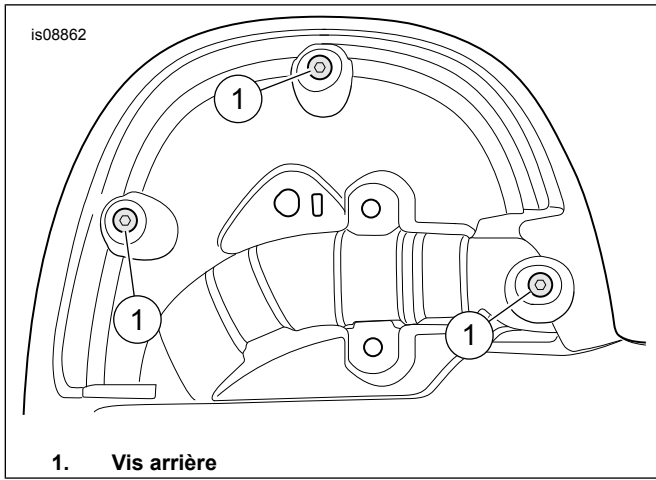

Figure 8. Vis arrière

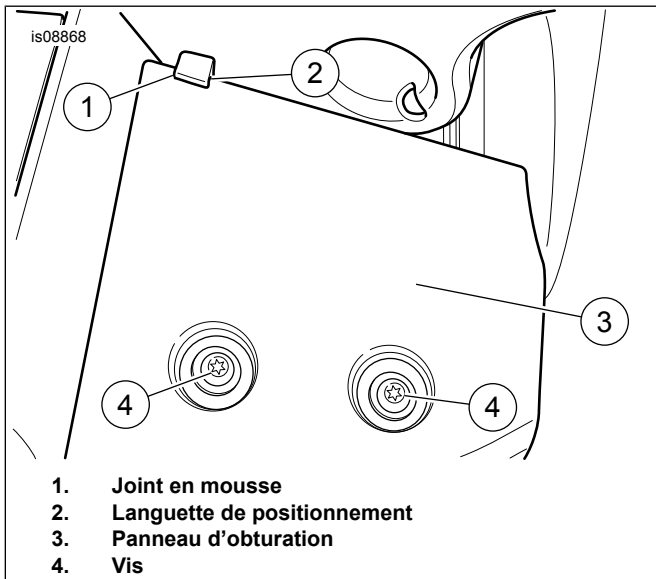

Figure 9. Panneau d'obturation et languette de positionnement – mousse

10. Voir Figure 9 . Replier un morceau de joint découpé (1) sur la languette de positionnement (2) du panneau d'obturation. Poser le panneau (3). Appliquer une goutte de Loctite 243 (bleu) sur les filets propres de la vis (4). Poser les vis. Serrer.

Couple : 7,3–8,4 N·m (65–74 in-lbs)

11. Couvrez la surface arrière de la zone de perçage avec un ruban adhésif pour éviter que la peinture ne se fissure ou ne s'écaille.

12. Voir Figure 10. À partir du bord extérieur (A), tracez une ligne parallèle (B) à une distance prédéfinie (C).
Longueur/Dimension/Distance : 25 mm (1,0 in)

13. À partir du bord inférieur (D), marquez un point sur la ligne parallèle à une distance prédéfinie (E).
Longueur/Dimension/Distance : 9,5 mm (0,374 in)

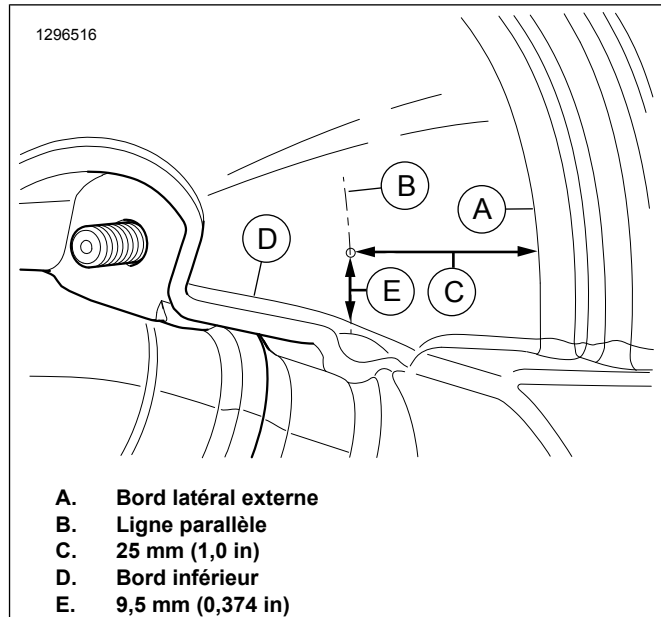

Figure 10. Emplacement de perçage

14. Dans la zone de forage, sur la paroi latérale intérieure de la boîte à gants, percez un trou de taille prédéfinie.

Longueur/Dimension/Distance : 9,5 mm (0,374 in)

15. Voir Figure 11 . Introduire les quatre écrous captifs depuis l'intérieur de la grande ouverture.

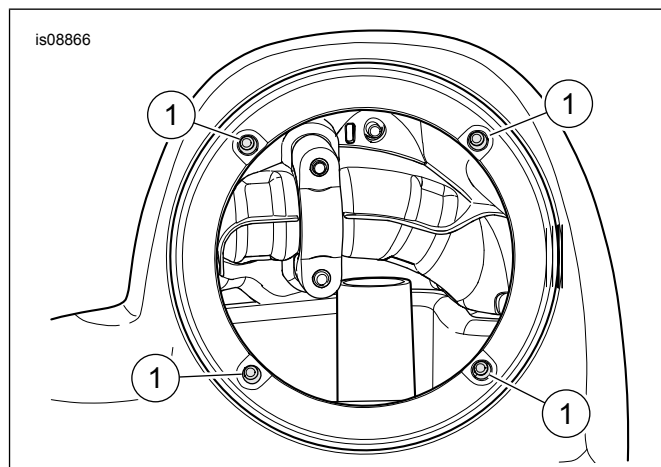

Figure 11. Écrous captifs

16. Consulter le manuel d'entretien. Installer le carénage inférieur. NE PAS installer le capot de carénage inférieur pour le moment.

17. Acheminer les fils de haut-parleur par le trou dans le carénage inférieur.

- Fils bleu clair et bleu clair/noir vers le côté droit.
- Fils bleu clair/orange et bleu clair/gris vers le côté gauche.

18. Voir Figure 12 . Séparer le passe-câble (11). Installer l'œillet autour de la branche de faisceau. L'installer dans le trou percé du carénage.

19. Installer le capot de carénage inférieur.

20. Répéter les étapes de 1 à 19 pour l'autre carénage.
21. Attacher le faisceau de fils avec les serre-câbles. Vérifier que le câblage n'interfère pas avec la course de la direction ou de la suspension.

REMARQUE

Les haut-parleurs de carénage inférieur correspondent à un côté particulier. L'anneau de garniture de haut-parleur gauche possède le texte « BOOM! AUDIO STAGE II » en haut. Celui de droite n'a pas de texte.

22. Voir Figure 12 . Attacher les connecteurs de fil de haut-parleur à l'intérieur de l'enceinte de haut-parleur aux bornes embrochables à l'arrière du **nouveau** haut-parleur de graves. Les contacts embrochables de différentes tailles permettent d'éviter tout branchement incorrect.
23. Raccorder le connecteur audio à deux fiches du faisceau d'amplificateur au connecteur du médian et du Tweeter (D).
24. Tourner l'ensemble de haut-parleur (1) de façon que le haut-parleur d'aigus (C) soit à 45 degrés du sommet, vers l'extérieur.
25. Installer l'ensemble de haut-parleur sur l'enceinte de haut-parleur avec les quatre vis (5) du kit.
 - a. Amorcer les vis avec précaution afin d'éviter que les écrous captifs passent au travers des orifices de montage.
 - b. Utilisez un modèle transversal pour serrez les quatre vis.
Couple : 1,3–3,4 N·m (12–30 in-lbs)
26. Répétez les étapes de 22 à 25 pour l'enceinte restante.

▲ AVERTISSEMENT

S'assurer que la direction reste souple, libre et sans entrave. Toute entrave gênant la direction risque de faire perdre le contrôle du véhicule et de causer la mort ou des blessures graves. (00371a)

PIÈCES DE RECHANGE

Tableau 1. Pièces de rechange

Article	Description (quantité)	Numéros de pièce
1	Ensemble de haut-parleur, nacelle de carénage inférieur (gauche) (inclut les éléments 2 à 4) Ensemble de haut-parleur, nacelle de carénage inférieur (droite) (inclut les éléments 2 à 4)	76000885 76000886
2	• Ensemble de haut-parleur, haut-parleur de graves	Non vendue séparément
3	• Ensemble de haut-parleur, Tweeter/médian	Non vendue séparément
4	• Vis, tête plate (3)	Non vendue séparément
5	Vis à tête cylindrique TORX, #6-32 x 25 mm (1,0 in) longue (noire) (8)	10200294
6	Écrou captif (8)	10100064
7	Plateau inférieur, enceinte de haut-parleur (gauche)	76000883
8	Plateau inférieur, enceinte de haut-parleur (droit)	76000884
9	Joint d'étanchéité, à support adhésif (2)	25700895
10	Vis à tête cylindrique TORX, #10-16 x 19 mm (0,748 in) longue, autocollante, noire (6)	2995
11	Œillet, joint de faisceau (2)	11410

1. S'assurer que les fils, les faisceaux ou les conduites ne sont pas tendus lorsque le guidon est tourné complètement sur les butées de gauche ou de droite de la fourche.
2. Vérifier que la direction est sans à-coups et libre d'une butée à l'autre.

FIN

REMARQUE

Pour éviter tout dommage au niveau du système audio, vérifier que le contact et le système audio sont éteints (OFF) avant de procéder à l'installation du fusible principal.

AVIS

L'égalisation radio DOIT être mise à jour par un concessionnaire Harley-Davidson AVANT de mettre en marche le système audio. La mise en marche du système audio avant la mise à jour de l'égalisation radio endommagera IMMÉDIATEMENT les haut-parleurs. (00645d)

1. Consulter le manuel d'entretien. Poser le fusible principal.
2. Demander à un concessionnaire Harley-Davidson de mettre à jour l'égalisation radio à l'aide de Digital Technician II.
3. Mettre le contact, sans démarrer la moto.
4. Se reporter à la section SYSTÈME D'INFODIVERTISSEMENT BOOM! BOX du manuel du propriétaire. Allumer la radio. S'assurer que tous les haut-parleurs fonctionnent et que la fonction d'équilibreur avant/arrière fonctionne correctement. Si non, vérifier le câblage de haut-parleur.
5. Consulter le manuel d'entretien. Poser le carénage extérieur et le pare-brise.

REMARQUE

Si des vibrations inacceptables se produisent à cause du haut niveau de la réponse des graves, ajouter de la mousse supplémentaire entre les panneaux d'obturation et les carénages inférieurs.

PENDANT L'UTILISATION

Éviter de laver à haute pression les grilles de haut-parleur. Les haut-parleurs risquent de subir des dommages.

Tableau 1. Pièces de rechange

Article	Description (quantité)	Numéros de pièce
Kit d'enceinte de haut-parleur de carénage inférieur (ne fait pas partie du kit de haut-parleurs de carénage inférieur).		
A	Kit d'enceinte de haut-parleur (inclus les enceintes de gauche et de droite)	
B	Carénage inférieur (gauche illustré)	
Articles mentionnés dans le texte :		
C	Haut-parleur d'aigus	
D	Connecteur du haut-parleur des moyens et des aigus	

PIÈCES DE RECHANGE

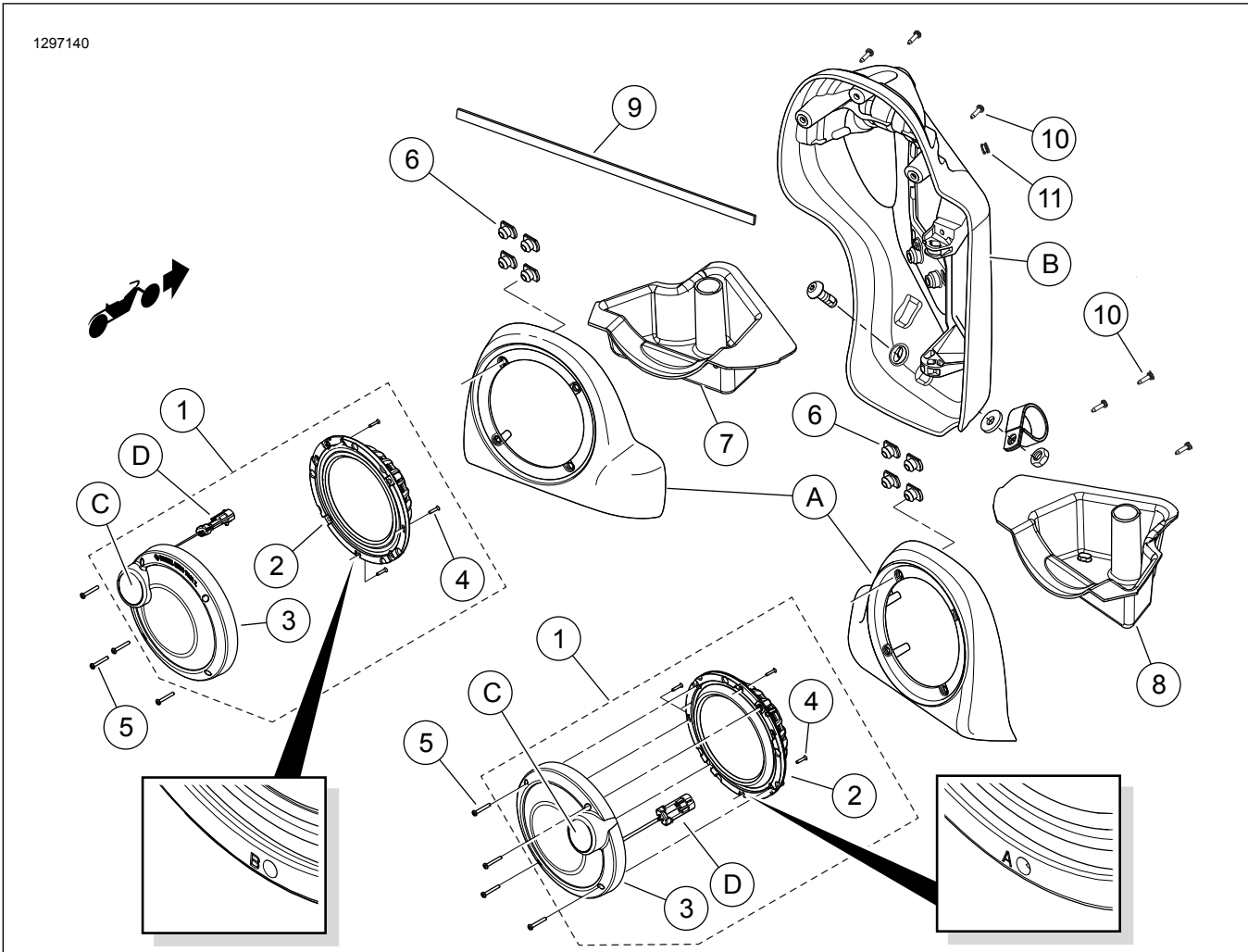

Figure 12. Pièces de rechange, kit de haut-parleurs de carénage inférieur Boom! Audio Stage II