



## ערכת רמקולים תחתונים למעטפת מדור BOOM! II

### אזהרה

הבטיחות של הרוכב והנוסע תלויה בהתקנה נכונה של הערכה הזאת. השתמש בהליכי הטיפול המתאימים שבמדריך. אם אינך מסוגל לבצע את הנהל או אם אין לך הכלים הנכונים, בצע את ההתקנה בסוכנות Harley-Davidson. התקנה לא נאותה של הערכה הזאת עלולה לגרום למוות או פגיעה חמורה. (b00333)

### הערה

גיליון הנחיות זה מתייחס למידע במדריך השירות. מדריך שירות לאופנועים משנה/דגם זה נדרש להתקנה זו. ניתן לקבל מדריך זה בסוכנויות Harley-Davidson.

### עומס יתר חשמלי

### אזהרה

בעת התקנת אביזר חשמלי כלשהו, הקפד שלא לחרוג מעבר לדירוג המרבי של עוצמת הזרם המרבית של הנתח או מפסק המעגל המגן על המעגל שבו מבוצע השינוי. חריגה מעבר לעוצמת הזרם המרבית עלולה לגרום לתקלות חשמליות, וכתוצאה מכך לגרום למוות או פגיעה חמורה. (a00310)

### התראה

ניתן להעמיס יתר על המידה את מערכת הטעינה של הרכב על ידי הוספת יותר מדי אביזרי חשמל. אם כלל הציוד החשמלי הפועל בעת ובעונה אחת צורך יותר חשמל מכפי שהמערכת יכולה להפיק, צריכת החשמל עלולה לגרום להתרוקנות המצבר ולגרום נזק למערכת החשמל של הרכב. (d00211)

למגבר זה נדרש זרם נוסף של עד 8 אמפרים ממערכת החשמל.

### תכולת הערכה

ראה איור 12 וטבלה 1.

### הכנה

### אזהרה

כדי למנוע התנעה בשוגג של הרכב העלולה לגרום למוות או פגיעה חמורה, הסר את הנתח הראשי לפני שתמשיך. (b00251)

### הערה

• עבור כלי רכב מצוידים במערכת אבטחה עם אזעקה: כאשר מבטח fob נמצא בתחום ההפעלה, סובב את מתג ההצתה למצב ON (מחובר). עיין במדריך הטיפוליים. לאחר נטרול המערכת, כבה מתג הצתה. הסר מיד את הנתח הראשי.

• עבור כלי רכב שאינם מצוידים במערכת אבטחה עם אזעקה: עיין במדריך הטיפוליים. הסר את הנתח הראשי.

### הערה

עיין במדריך הטיפוליים לקבלת מידע ספציפי אודות השלבים הכלליים הבאים.

1. דגמים המצוידים במעטפת תחתונה: להסיר את המעטפות התחתונות.

### כללי

מומלצת התקנה אצל סוכן.

### מספר ערכה

76000951

### דגמים

למידע אודות התאמה לדגם, עיין בסעיף P & A בקטלוג הקמעונאי או בפרק על חלקים ואביזרים של [www.harley-davidson.com](http://www.harley-davidson.com) (אנגלית בלבד).

ערכה זו אינה מתאימה לדגמי Twin-Cooled.

### דרישות התקנה

דגמי FLHX דורשים התקנה מוקדמת או במקביל של „ערכה תחתונה מעטפת מאווררת“ של Harley-Davidson (חלק מספר 57100258, שלא נצבעה).

כל הדגמים דורשים רכישה נפרדת של „ערכת תיבת רמקולים תחתונים למעטפת“ (מספר חלק 57100233, שלא נצבעה).

עיין בקטלוג הקמעונאי של חלקים ואביזרים או בקטע Parts and Accessories באתר [www.harley-davidson.com](http://www.harley-davidson.com) (אנגלית בלבד) לגרסות תואמות צבע של פריטים אלה.

לצורך ההתקנה הנאותה של ערכה זו נדרש Loctite® Medium 243 Strength Threadlocker Sealant - Blue (חומר לאטימה ולנעילת תבריגים בחוזק בינוני - כחול; מס' חלק 97-99642)

### הערה

אסור בהחלט להתקין יחד רמקולים מדור I ומדור II באותו רכב.

רמקולים אלה מיועדים לשימוש אך ורק עם מערכות שמע בדגמי Harley-Davidson משנת הדגם 2014 ומעלה. שימוש ברמקולים אלה עם מערכות שמע בדגמי Harley-Davidson מהשנים 2006-2013 יגרום נזק בלתי-הפיך לרמקולים אלה. שימוש ברמקולים אלה עם מערכות שמע בדגמי Harley-Davidson משנת הדגם 2005 ומטה יגרום נזק בלתי-הפיך למערכות אלה.

### התראה

חובה לעדכן את האקווייזר של הרדיו אצל סוכן Harley-Davidson לפני הפעלת מערכת השמע. הפעלת מערכת השמע לפני עדכון האקווייזר יפגע מיד ברמקולים. (d00645)

עדכון אקווייזר רדיו באמצעות כלי האבחון II Digital Technician® הוא:

- מומלץ לפני התקנת הרמקול
- נדרש לפני ההפעלה של מערכת השמע.
- זמין רק דרך סוכנים מורשים של Harley-Davidson

### הערה

• ברמקולים אלו חובה להשתמש עם מגבר. התקנה מוקדמת של מגבר (חלק מס' A76000277), ו"ערכת התקנה של רמקולים תחתונים למעטפת" (חלק מס' 76000586) נדרשים. את המגבר מרכיבים בתוך תיק האוכף בצד ימין.

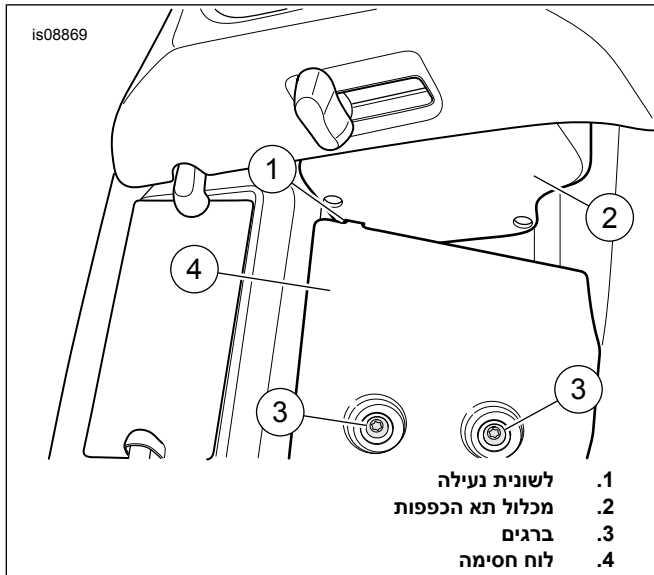

תרשים 2. לשונית נעילה ולוח חסימה

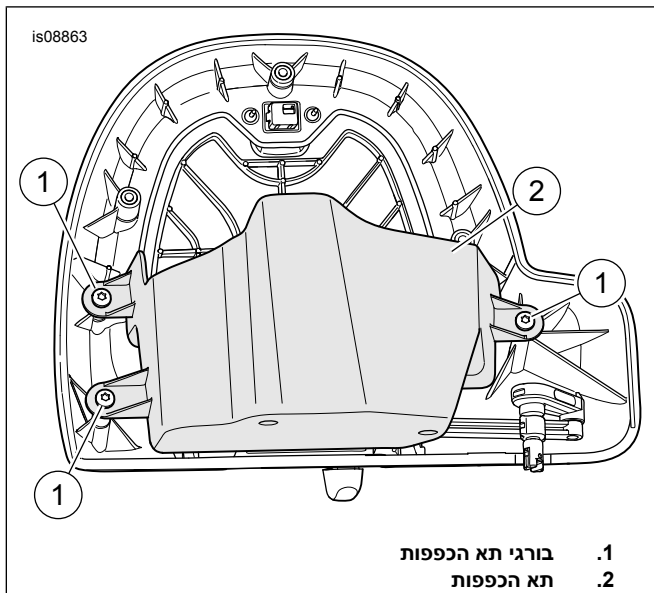

תרשים 3. בורגי תא הכפפות

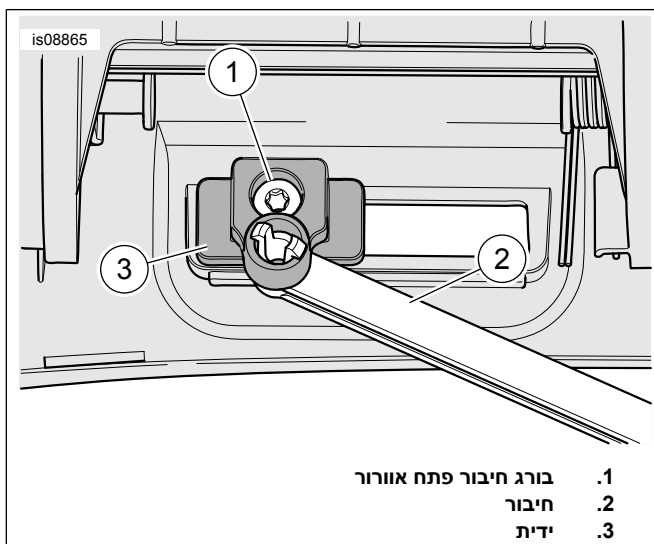

תרשים 4. בורג חיבור פתח אוורור

- כל הדגמים: להתקין מגבר (חלק מס' B76000277) וכן "ערכת התקנה של רמקולים תחתונים למעטפת" בתוך תיק האוכף הימני לפי ההוראות באותה ערכה.
- 2014-2016: "ערכת התקנה של רמקולים תחתונים למעטפת" חלק מס' 76000586.
- 2017 ומאוחר יותר: "ערכת התקנה של רמקולים תחתונים למעטפת" חלק מס' 76000749.

## הרכבה של המעטפת התחתונה והתקנתה

### הערה

יש להרכיב ולהתקין את המעטפת התחתונה בצד אחד לפני שמתחילים לעשות זאת בצד השני.

- ראה איור 1. מהחלק האחורי של אחת המעטפות, הסר את הברגים האחוריים (1).
- ראה איור 2. מלפנים, הסר את הברגים (3), את לוח החסימה (4) ואת תא הכפפות (2). נתק את חיבור דלת פתח האוורור.
- ראה איור 3. הסר את שלושת הברגים של תא הכפפות. הסר את מכלול תא הכפפות (2).
- ראה איור 4. הסר בורג (1). הסר את החיבור (2). התקן את חזית המארז החדש. הדק.
- מומנט: 1.3-2 (in-lbs N·m)
- ראה איור 5. הכן את מארז הרמקול ואת המגש תחתון לשם התקנת אטימת האטם. לנקות בעזרת תערובת של 50-70 אחוז איזופרופיל אלכוהול, 30-50 אחוז מים מזוקקים.

### הערה

כדי להקל על ההרכבה, ראשית יש להתקין את הברגים (ראה איור 12, סעיף 10) אל תוך המארז ללא המגש. הסר את הברגים.

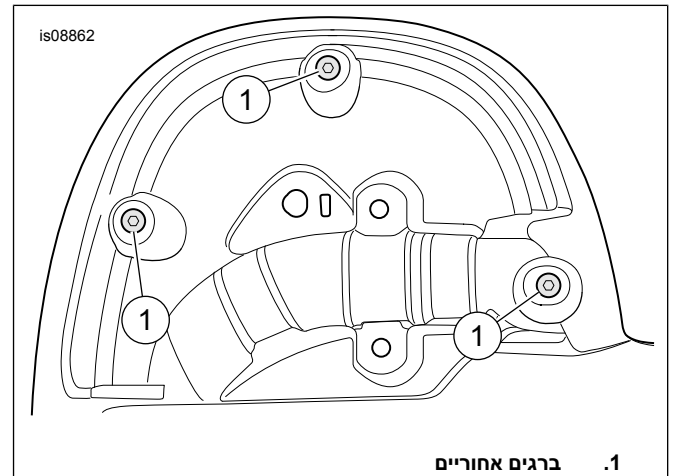

תרשים 1. ברגים אחוריים

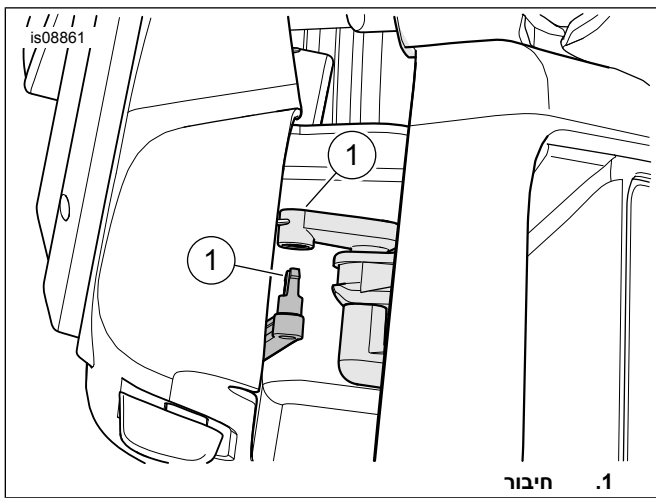

תרשים 7. חיבור החיבור

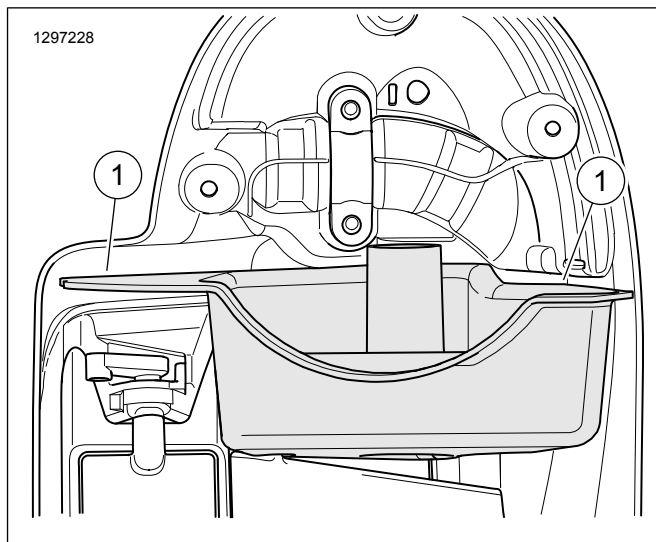

תרשים 5. אטם להתאמת המשטח של המעטפת התחתונה

6. ראה איור 6. הרכב את מגש המארז (4) למארז הקדמי (2). הסר את כיסוי מצד אחד של האטם המוקצף הדו-צדי (5). התקן את האטם כפי שמוצג. גזור את עודפי האטם המוקצף ושמור אותם לשימוש מאוחר יותר.

7. ראה איור 7. מקם את מכלול המארז. חבר את החיבור.

8. הסר את כיסוי הנייר מהאטם המוקצף לפני להרכבת תת-מכלול המארז. מקם את מכלול המארז.

9. ראה איור 8. מאחור, הרכב את שלושת בורגי הקליפס של המארז (1). הדק.

מומנט: 1.3–2–18–12 in-lbs N·m

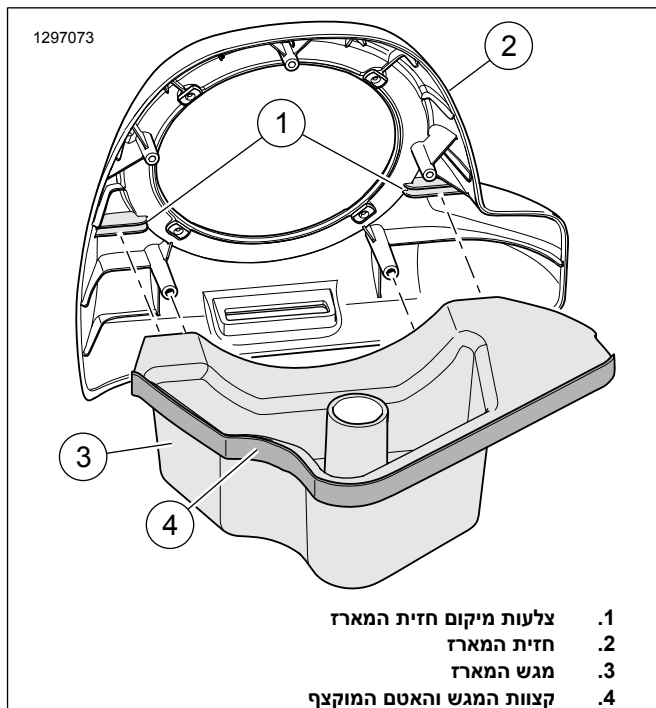

- 1. צלעות מיקום חזית המארז
- 2. חזית המארז
- 3. מגש המארז
- 4. קצוות המגש והאטם המוקצף

תרשים 6. מכלול המארז

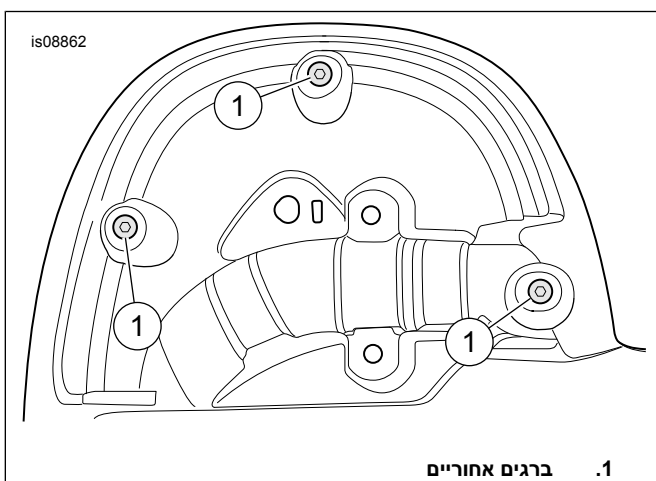

תרשים 8. ברגים אחוריים

14. במיקום הקדיחה בקיר הצד הפנימי של תא הכפפות, קדח חור בגודל שצוין.

אורך/מידות/מרחק: 9.5 (0.374 in) (mm)

15. ראה איור 11. החדר את ארבעת האומים הצפים דרך החלק הפנימי של הפתח גדול.

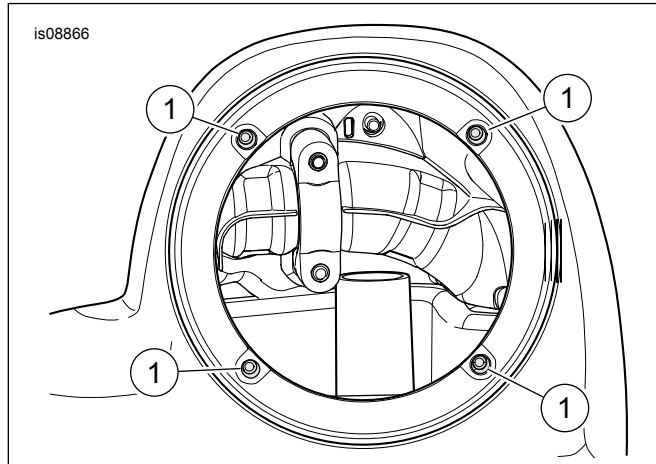

תרשים 11. אומים צפים

16. עיין במדריך הטיפולים. התקן את המעטפת התחתונה. אל תתקין כעת את מכסה המעטפת התחתונה.

17. נתב את חוטי הרמקול דרך החור במעטפת התחתונה.

- נתב חוטי תכלת וכן תכלת/שחור לצד ימין.
- חוטי תכלת/כתום וכן תכלת/אפור לצד שמאל.

18. ראה איור 12. הפרד את החבק המפוצל (11). התקן את החבק סביב נעץ הרתמה. התקן לתוך החור שנקדח במעטפת.

19. התקן את מכסה המעטפת התחתונה.

20. חזור על השלבים 1 עד 19 במעטפת שנתרה.

21. הצמד את רתמת החוטים למקומה באזיקונים. ודא שהחיווט אינו מפריע להיגוי או מגביל את תנועת בולמי הזעזועים.

**הערה**

הרמקולים התחתונים במעטפת מיועדים כל אחד לצד מסוים. טבעת העיטור של הרמקול השמאלי נושאת את הכיתוב "BOOM! AUDIO STAGE II" בחלק העליון. בזה של צד ימין אין שום טקסט.

22. ראה איור 12. חבר את מחברי חוט הרמקול בתוך מארז הרמקול למחברי הלהב בגב הוופר החדש. מחברי להב שונים בגודלם מונעים טעויות בהרכבה.

23. חבר את מחבר השמע הדו-פיני של רתמת המגבר למחבר הטוויטר והטווח הבינוני (D).

24. סובב את מכלול הרמקול (1) כך שהטוויטר (C) ימוקם בזווית של 45 מעלות כלפי חוץ הרכב מלמעלה.

25. התקן את מכלול הרמקול אל מארז הרמקול בעזרת ארבעת הברגים (5) מהערכה.

a. התחל להבריג את הברגים בזהירות כדי להימנע מדחירת האומים הצפים מעבר לחורי החיבור.

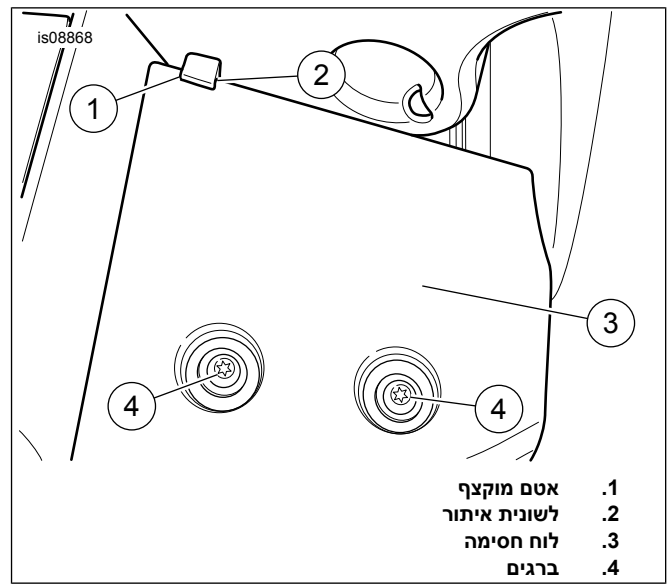

תרשים 9. לוח חסימה וקצף לשונית איתור

10. ראה איור 9. מקפלים פיסה של האטם הגזור (1) על לשונית האיתור (2) של לוח החסימה. התקן את הלוח (3). מרח טיפה אחת של Loctite 243 - כחול על התברגים הנקיים של הבורג (4). התקן את הברגים. הדק.

מומנט: 7.3-8.4 (in-lbs N·m)

11. כסה את הצד האחורי של תא הכפפות באזור קידוח החור בעזרת נייר דבק למניעת סדיקה או התקלפות של הצבע.

12. ראה איור 10. מקצה הצד החיצוני (A), סמן קו מקביל (B) במרחק המצוין (C).

אורך/מידות/מרחק: 25 (1.0 in) (mm)

13. מהקצה התחתון (D) סמן נקודה על הקו המקביל במרחק המצוין (E).

אורך/מידות/מרחק: 9.5 (0.374 in) (mm)

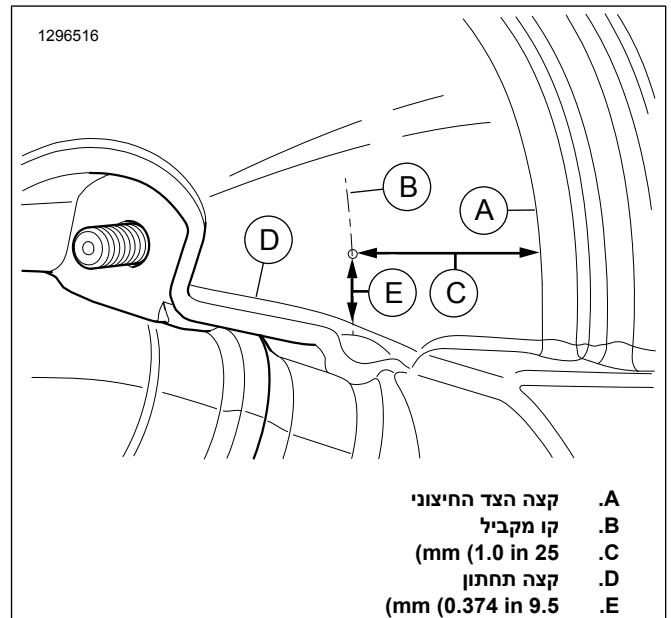

תרשים 10. מיקום הקדיחה

- b. השתמש בדפוס כוכב כדי להדק את כל ארבעת הברגים.  
 (מונט: 1.3–12 3.4 in-lbs N·m)
26. חזור על שלבים 22-25 עבור מארז הרמקול הנתר.
- ▲ אזהרה**
- ודא כי ההיגוי פועל באופן חלק וללא הפרעה. הפרעה להיגוי עלולה לגרום לאובדן השליטה ברכב, למוות או לפציעה חמורה. (a00371)
1. ודא כי חוטים, רתמות או כבלים אינם מתוחים כאשר הכידון מופנה באופן מלא לימין או לשמאל עד למעצור.
2. ודא שההיגוי חלק וללא הפרעות ממעצור למעצור.
1. עיין במדריך הטיפולים. התקן את הנתוך הראשי.
2. גש לסוכן Harley-Davidson כדי לעדכן את האקוולייזר ברדיו באמצעות Digital Technician II.
3. העבר את מערכת ההצתה למצב ON (מחובר), אבל אל תתניע את האופנוע.
4. עיין בפרק מערכת הבידור והמידע של BOOM! BOX במדריך למשתמש. הפעל את הרדיו. ודא כי כל הרמקולים פועלים, ושתפקוד איזון הרמקולים מלפנים/מאחור ("פיידר") פועל באופן תקין. אם לא, בדוק את חיווט הרמקולים.
5. עיין במדריך הטיפולים. התקן את המעטפת החיצונית ואת מגן הרוח. הערה
- אם רטט בלתי סביר מתרחש בשל רמות גבוהות של תגובת בס, יש להוסיף קצף נוסף בין לוחות החסימה לבין מורדי המעטפת.

## סיום

הערה

כדי למנוע נזק אפשרי למערכת השמע ודא שההצתה ומערכת השמע כבויות לפני התקנת הנתוך הראשי.

## התראה

חובה לעדכן את האקוולייזר של הרדיו אצל סוכן Harley-Davidson לפני הפעלת מערכת השמע. הפעלת מערכת השמע לפני עדכון האקוולייזר יפגע מיד ברמקולים. (d00645)

## חלקי שירות

### טבלה 1. חלקי שירות

מספר חלק	תיאור (כמות)	פריט
76000885	מכלול הרמקול, יחידה נתיקה של המעטפת התחתונה (שמאל) (כולל פריטים 2-4)	1
76000886	מכלול הרמקול, יחידה נתיקה של המעטפת התחתונה (ימין) (כולל פריטים 2-4)	1
לא נמכר בנפרד	• מכלול הרמקול, וופר	2
לא נמכר בנפרד	• מכלול הרמקול, טוויטר/טווח בינוני	3
לא נמכר בנפרד	• בורג, ראש שטוח (3)	4
10200294	בורג, ראש פן "טורקס", x 6-32 #1.0 in (mm) ארוך (שחור) (8)	5
10100064	אומים צפים (8)	6
76000883	מגש, תחתית מארז הרמקול (שמאל)	7
76000884	מגש, תחתית מארז הרמקול (ימין)	8
25700895	אטם חותם, מגובה דבק (2)	9
2995	בורג, ראש פן "טורקס", x 10-16 #0.748 in (mm) ארוך, קליפס, שחור (6)	10
11410	חבק, אטם הרתמה (2)	11
<b>ערכת תיבת רמקולים תחתונים במעטפת (לא חלק מ- "ערכת רמקולים תחתונים במעטפת").</b>		
ערכת תיבת הרמקול (כולל תיבות ימין ושמאל)		A
מוריד מעטפת (מוצג זה של צד שמאל)		B
<b>פריטים שהוזכרו בטקסט:</b>		
טוויטר		C
מחבר טווח בינוני וטוויטר		D

1297140

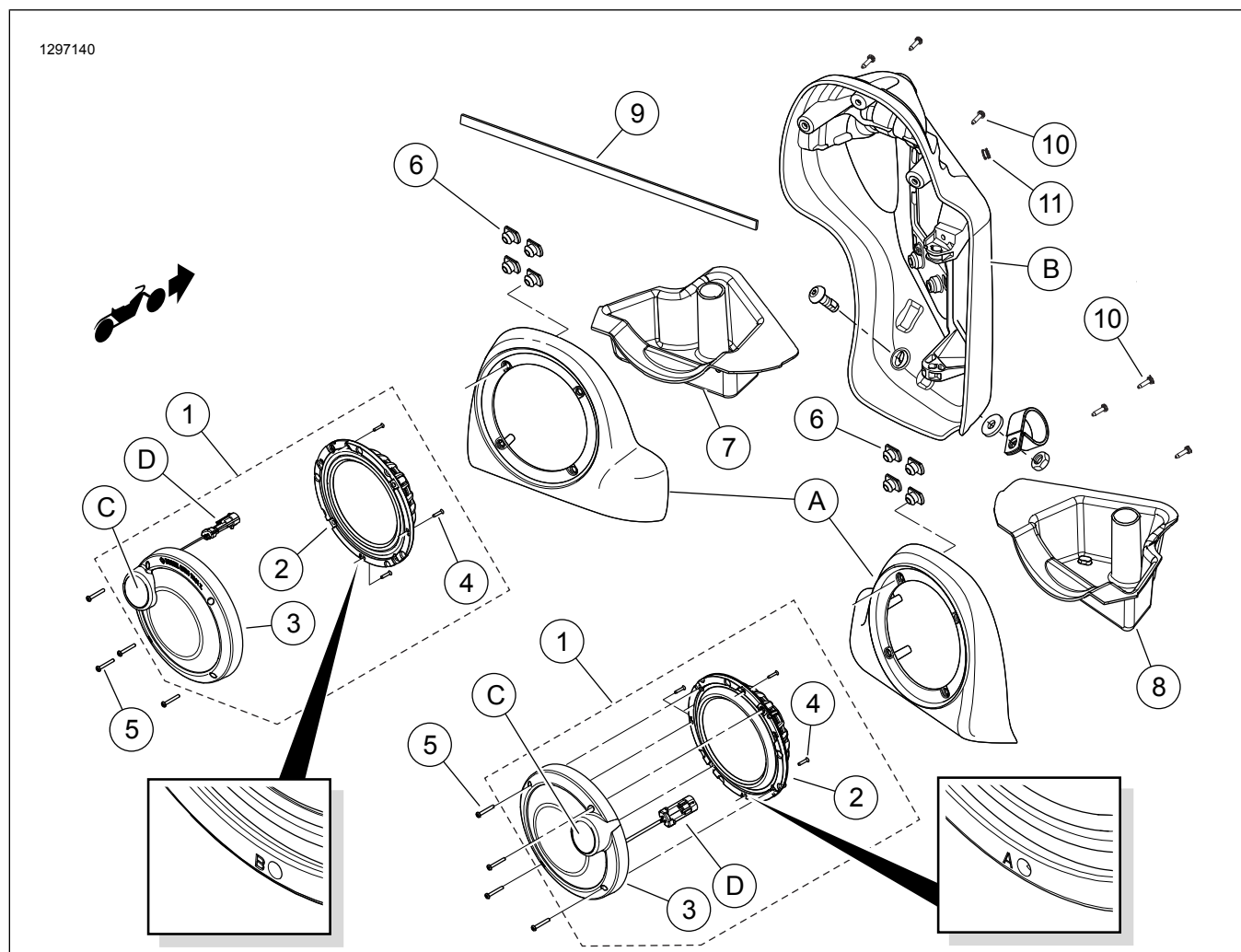

תרשים 12. חלקי שירות, ערכת מקולים תחתונים למעטפת מדור BOOM! AUDIO II