



BOOM! AUDIO STAGE II ALSÓ IDOM HANGSZÓRÓ KÉSZLET

ÁLTALÁNOS TUDNIVALÓK

Márkakereskedő általi beszerelés javasolt.

Készlet száma

76000951

Modellek

A felszereléssel kapcsolatos tájékoztatásért lásd a P&A kiskereskedelmi katalógust vagy a www.harley-davidson.com Parts and Accessories (Alkatrészek és tartozékok) részét (amely kizárólag angol nyelven áll rendelkezésre).

Ez a készlet **nem alkalmazható** Twin-Cooled modellekre.

Szerelési követelmények

FLHX modellek szerelését megelőzően vagy azzal egyidejűleg a Harley-Davidson léghűtéses alsó idomot is fel kell szerelni (cikkszám: 57100258 , festetlen).

MINDEN modellhez külön kell beszerezni egy alsó idom hangszóró doboz készletet (cikkszám: 57100233 , festetlen).

A színre fűjt alkatrészekért lásd a P&A kiskereskedelmi katalógust vagy a www.harley-davidson.com Parts and Accessories (Alkatrészek és tartozékok) részét (amely kizárólag angol nyelven áll rendelkezésre).

A készlet megfelelő beszereléséhez Loctite® @243 közepesen erős menetrögzítő és tömítőanyag - kék (Cikkszám: 99642-97 99642-97) szükséges.

MEGJEGYZÉS

NE használjon vegyesen Stage I és Stage II típusú hangszórókat ugyanazon a járművön.

Ezek a hangszórók **KIZÁRÓLAG 2014-es és újabb** Harley-Davidson audiorendszerekhez használhatók. A **2006-2013** közötti Harley-Davidson audiorendszerekkel való használat **VÉGLEGES károkat okoz ezekben a hangszórókban.** A **2005-ös vagy korábbi** Harley-Davidson audiorendszerekkel való használat **VÉGLEGES károkat okoz az adott audiorendszerben.**

ÉRTESÍTÉS

A rádió EQ-egységét Harley-Davidson-márkakereskedővel még az audiorendszer használata ELŐTT frissítenie KELL. Az audiorendszer használata a rádió EQ-egységének frissítése előtt a hangszórók AZONNALI károsodását okozza. (00645d)

A rádió hangszínszabályozójának frissítése a Digital Technician® II diagnosztikai eszközzel:

- a hangszóró **BESZERELÉSE** előtt ajánlott;
- a hangrendszer **MŰKÖDTETÉSE** előtt kötelező.

- csak a hivatalos Harley-Davidson-márkakereskedéseken keresztül elérhető.

MEGJEGYZÉS

- Ezeket a hangszórókat erősítővel **KELL** használni. **Mielőtt beszerelne** egy erősítőt (cikkszám: 76000277A), egy alsó idom hangszóró szerelő készletre (cikkszám 76000586) is szükség lesz. Az erősítő **a jobb oldali nyereg táská belsején van rögzítve** .

▲ FIGYELEM

A motoros és az utas biztonsága a készlet megfelelő beszerelésétől függ. Alkalmazza a szervizkézikönyvben ismertetett megfelelő eljárást. Ha nem áll módjában elvégezni az eljárást, vagy ha nem rendelkezik a megfelelő szerszámokkal, akkor a beszerelést végeztesse el Harley-Davidson-márkakereskedésben. A készlet nem megfelelő módon való beszerelése súlyos, akár végzetes személyi sérülést is okozhat. (00333b)

MEGJEGYZÉS

Ez az útmutatólap a szervizkézikönyv információin alapul. A szereléshez az adott évjáratú motorkerékpár-modell szervizkézikönyve is szükséges. Ez a Harley-Davidson-márkakereskedésben szerezhető be.

Elektromos túlterhelés

▲ FIGYELEM

Elektromos tartozék felszerelésekor ügyeljen arra, hogy ne lépje túl az érintett áramkört védő biztosíték vagy megszakító névleges maximális áramerősségét. A maximális áramerősség túllépése elektromos hibákhoz vezethet, ami súlyos, akár végzetes személyi sérüléssel is járhat. (00310a)

ÉRTESÍTÉS

Motorkerékpár töltőrendszerét túlterhelheti, ha túl sok elektromos tartozékot szerel fel. Ha az egyszerre üzemelő elektromos tartozékok több áramot fogyasztanak, mint amennyit a motorkerékpár töltőrendszere előállít, az elektromos fogyasztás lemerítheti az akkumulátort, és károsíthatja a jármű elektromos rendszerét. (00211d)

Az erősítőhöz akár **8 amper** többlet áramerősség is szükséges lehet az elektromos rendszerből.

A készlet tartalma

Lásd: Ábra 12 és Táblázat 1 .

ELŐKÉSZÜLETEK

▲ FIGYELEM

A továbblépés előtt vegye ki a főbiztosítékot, hogy megelőzze a motor véletlen beindulását, ami súlyos, akár végzetes személyi sérüléshez is vezethet. (00251b)

MEGJEGYZÉS

- **Riasztószirénával RENDELKEZŐ járművek esetén:** ha Önnél van a válaszjeladó, kapcsolja a gyújtáskapcsolót ON (Be) helyzetbe. Lásd a szervizkézikönyvet. A rendszer kikapcsolása után fordítsa a gyújtáskapcsolót OFF (Ki) állásba. **AZONNAL** távolítsa el a főbiztosítékot.
- **Riasztószirénával NEM rendelkező járművek esetén:** lásd a szervizkézikönyvet. Vegye ki a főbiztosítékot.

MEGJEGYZÉS

Az alábbi általános lépésekkel kapcsolatban részletes tájékoztatást talál a szervizkézikönyvben.

1. **Alsó idommal szerelt modellek:** távolítsa el az alsó idomot.
2. **MINDEN modell:** szereljen fel egy erősítőt (cikkszám 76000277B) és egy alsó idom hangszóró szerelő készletet a jobb oldali nyeregtáskába, a készletben található útmutató szerint.
 - **2014-2016:** alsó idom hangszóró szerelő készlet, cikkszám: 76000586.
 - **2017-es és későbbi modellek:** alsó idom hangszóró szerelési készlet, cikkszám: 76000749.

ALSÓ IDOM, ÖSSZEÁLLÍTÁSA ÉS FELSZERELÉSE

MEGJEGYZÉS

Állítsa össze és szerelje fel az egyik oldal alsó idomát, mielőtt nekiállna a másik oldal szerelésének.

1. Lásd: Ábra 1. Az egyik idom hátuljáról távolítsa el a hátsó csavarokat (1).
2. Lásd: Ábra 2. Távolítsa el a csavarokat előlről (3), a takarópanelből (4) és a kesztyűtartóból (2). Húzza ki a szellőző ajtó rudazatát.
3. Lásd: Ábra 3. Távolítsa el a kesztyűtartó három csavarját. Távolítsa el a kesztyűtartó szerkezetet (2).
4. Lásd: Ábra 4. Távolítsa el a csavart (1). Távolítsa el a rudazatot (2). Szerelje fel az új doboz elejére. Húzza meg. Nyomaték: 1,3–2 N·m (12–18 in-lbs)
5. Lásd: Ábra 5. Készítse elő a hangszóródobozt és az alsó tálcát a tömítőszalag felhelyezéséhez. Tisztítsa le 50-70 % izopropil-alkohol és 50-30 % desztillált víz keverékével.

MEGJEGYZÉS

Megkönnyíti összeszerelést, ha először a csavarokat csavarja be (lásd Ábra 12, 10. cikk) a dobozba, a tálca nélkül. Távolítsa el a csavarokat.

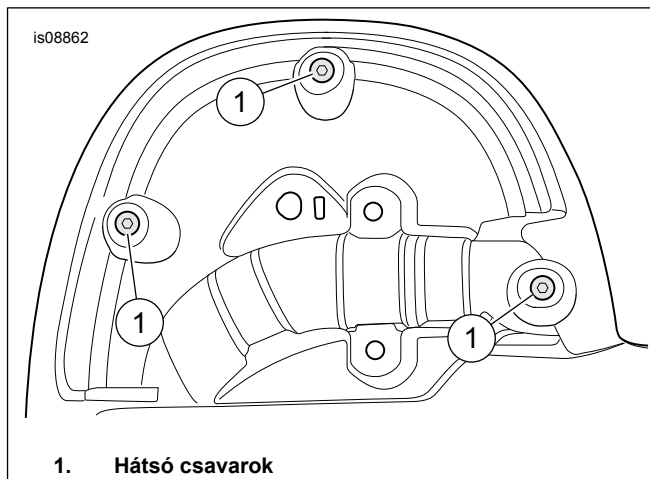

Ábra 1. Hátsó csavarok

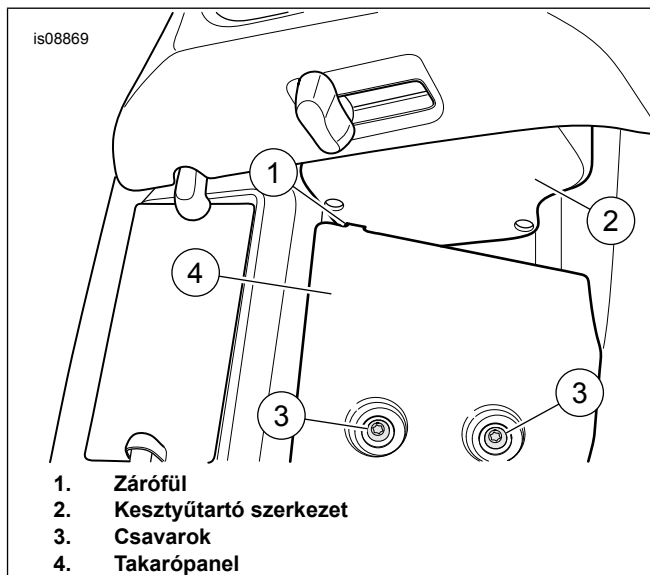

Ábra 2. Zárófül és takarópanel

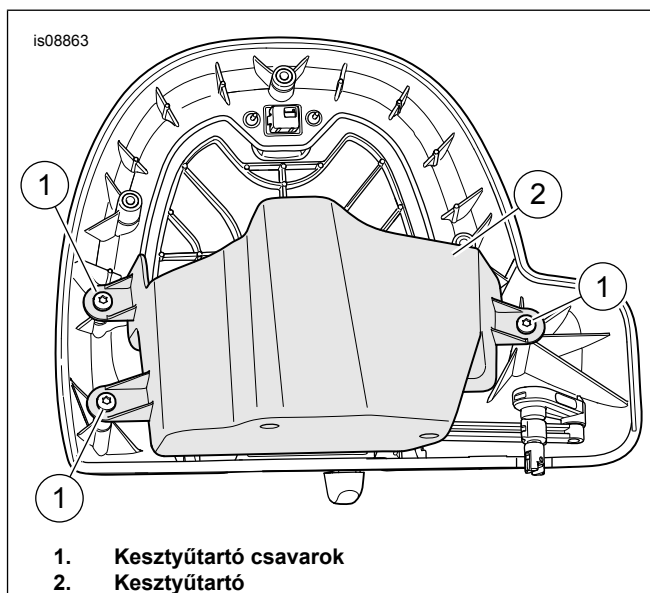

Ábra 3. Kesztyűtartó csavarok

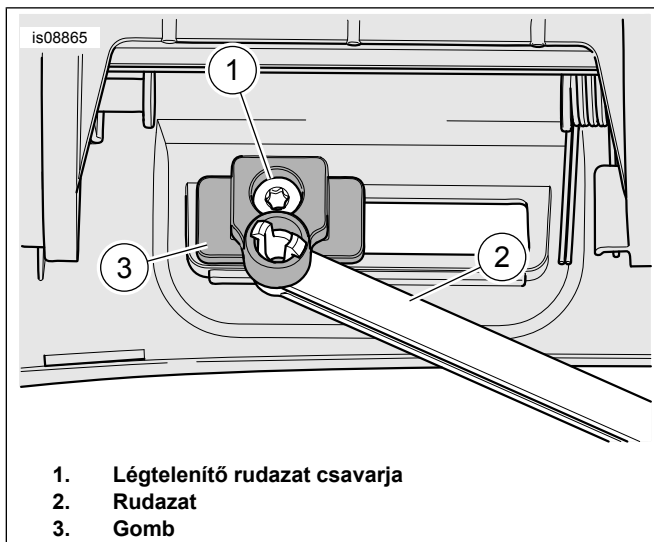

1. Légtelenítő rudazat csavarja
2. Rudazat
3. Gomb

Ábra 4. Légtelenítő rudazat csavarja

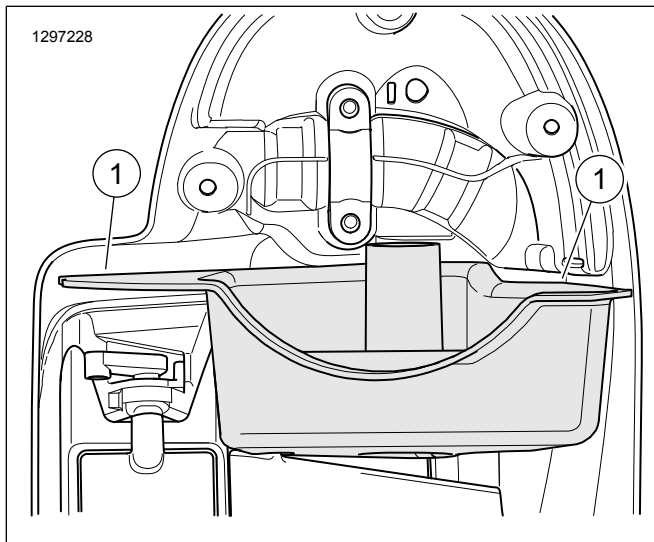

Ábra 5. Tömítés alsó idomra illeszkedő felülete

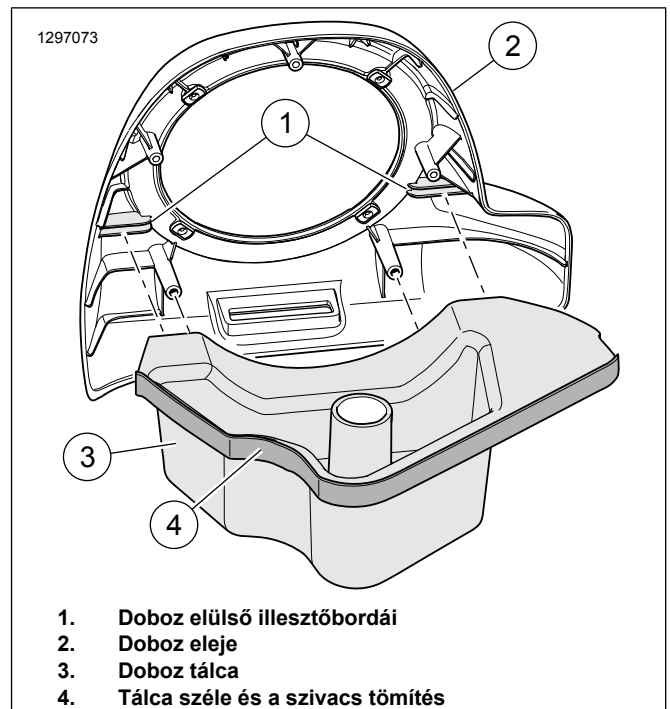

1. Doboz elülső illesztőbordái
2. Doboz eleje
3. Doboz tálca
4. Tálca széle és a szivacs tömítés

Ábra 6. Doboz szerelvény

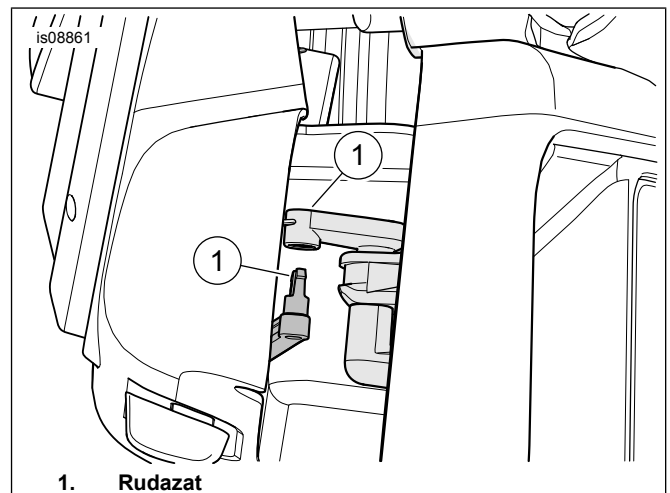

1. Rudazat

Ábra 7. Csatlakoztassa a rudazatot

6. Lásd: Ábra 6. Szerelje fel a doboz tálcát (4), hogy az elülső dobozra (2). Vegye le a papírt a kétoldalas szivacs tömítőszalag (5) egyik oldaláról. Tegye a helyére a szigetelést az ábra szerint. Vágja le a felesleges szivacs tömítőszalag szigetelést, és tegye el későbbre.
7. Lásd: Ábra 7 . Illessze a helyére a doboz szerelvényt. Csatlakoztassa a rudazatot.
8. Távolítsa el a papír borítást a szivacs tömítőszalagról, mielőtt összeszerelné a dobozt. Illessze a helyére a doboz szerelvényt.
9. Lásd: Ábra 8 . Hátulról csavarja be a doboz három önmetsző csavarját (1). Húzza meg.
Nyomaték: 1,3–2 N·m (12–18 in-lbs)

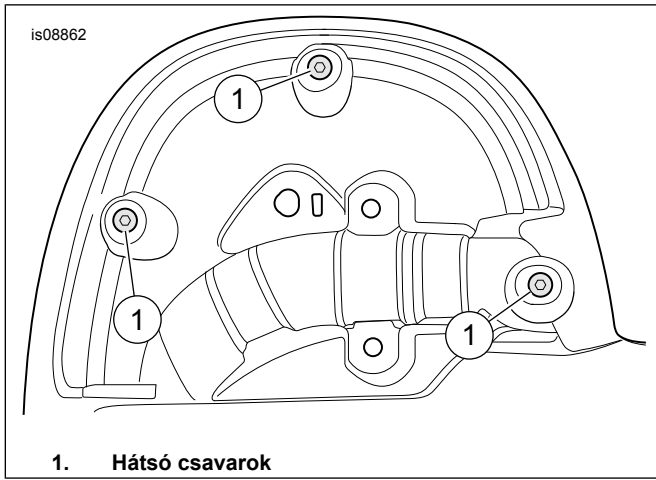

Ábra 8. Hátsó csavarok

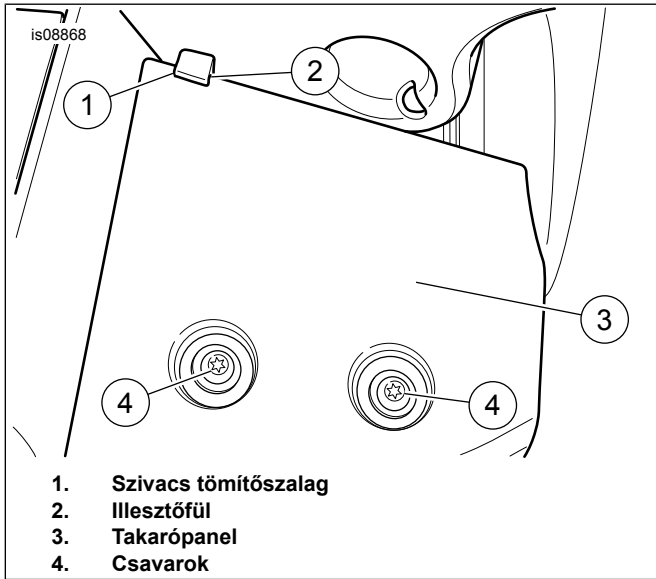

Ábra 9. Takarópanel és illesztőfül szivacsötmitése

10. Lásd: Ábra 9 . Egy tömítés darabot (1) helyezzen összehajtv a takarópanel illesztőfülére (2), majd szerelje fel a panelt. Szerelje fel a panelt (3). Egy csepp Loctite 243-Blue csavarögzítővel tisztítsa meg a csavarok (4) menetét. Csavarja be a csavarokat. Húzza meg.

Nyomaték: 7,3–8,4 N·m (65–74 in-lbs)

11. A kesztyűtartó hátsó oldalán fedje le a fúrás helyét maszkolószalaggal, hogy megakadályozza a festék kirepedezését vagy lepattogzását.

12. Lásd: Ábra 10. A külső oldal szélétől (A) húzzon párhuzamos vonalat (B) a megadott távolságban (C).

Hosszúság/Méret/Távolság: 25 mm (1,0 in)

13. Az alsó széltől (D) jelöljön ki egy pontot a párhuzamos vonalon a megadott távolságban (E).

Hosszúság/Méret/Távolság: 9,5 mm (0,374 in)

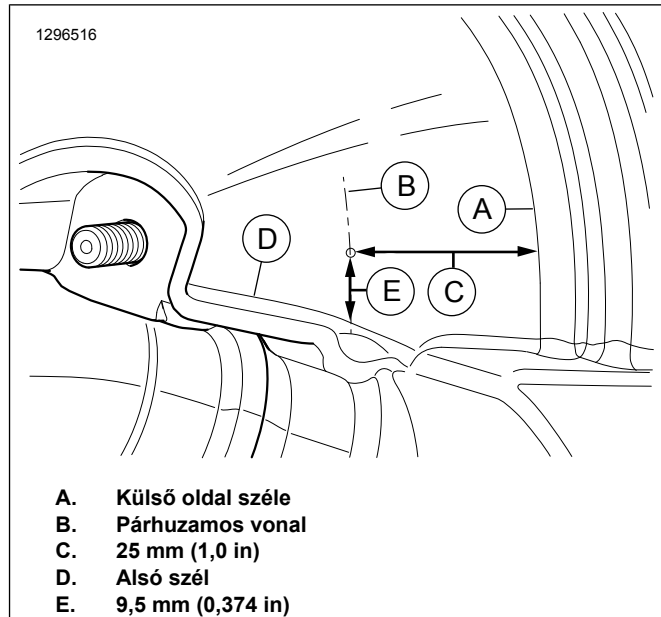

Ábra 10. Furat helye

14. Fúrjon egy lyukat a megadott méretben a kesztyűtartó belső falán jelölt furat helyén.

Hosszúság/Méret/Távolság: 9,5 mm (0,374 in)

15. Lásd: Ábra 11 . Helyezze be a négy fészkes anyát a nagy nyílás belseje felől.

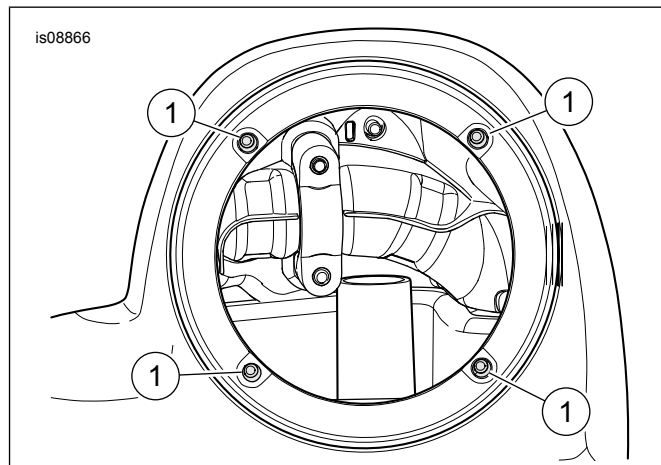

Ábra 11. Fészkes anyák

16. Lásd a szervizkézikönyvet. Szerelje fel az alsó idomot. MÉG NE szerelje fel az alsó idom fedelét.

17. Vezesse el a hangszóró vezetékét az alsó idom nyílásán.

- Világos kék és világos kék/fekete vezetékek a jobb oldalra.
- Világos kék/narancs és világos kék/szürke vezetékek a bal oldalra.

18. Lásd: Ábra 12 . Válassza szét a hasított tömítőgyűrűt (11). Helyezze a tömítőgyűrűt a kábelköteg köré. Helyezze az idomon fúrt furatba.

19. Helyezze fel az alsó idom fedelét.

- Ismételje meg a 1-19. lépést a másik idommal.
- Használjon kábelkötegelőket a kábelköteg rögzítéséhez. Ellenőrizze, hogy a vezetékek nem akadályozzák a kormányzást vagy a felfüggesztés mozgását.

MEGJEGYZÉS

Az idom alsó hangszórói oldalspecifikusak. A bal oldali hangszóró dísz keretén fent a „BOOM! AUDIO STAGE II” szöveg szerepel. A jobb oldalin nincs szöveg.

- Lásd: Ábra 12 . Csatlakoztassa a hangszóró vezeték csatlakozásait a hangszóródobozon belül az új mélysugárzó hátulján található villás csatlakozókra. A villás csatlakozók azért eltérő méretűek, hogy ne lehessen rossz helyre kötni őket.
- Csatlakoztassa az erősítő kábelkötegeből a kétpólusú audio csatlakozót a középsugárzó és a magassugárzó csatlakozójához (D).
- Fordítsa úgy a hangszóró szerkezetet (1), hogy a magassugárzó (C) a függőlegeshez képest kb. 45 fokos szögben kifelé nézzen.
- Szerelje be a hangszóró szerkezetet a hangszóródobozba a készletben található négy csavar (5) segítségével.
 - Óvatosan kezdje el becsavarni a csavarokat, vigyázva, nehogy a fészkes anyákat betolja a rögzítőfuratba.
 - Átlós sorrendben egymás után húzza meg mind a négy csavart.
Nyomaték: 1,3–3,4 N·m (12–30 in-lbs)
- A másik hangszóródoboz eltávolításához ismételje meg az 22-25. pont lépéseit.

▲ FIGYELEM

Ellenőrizze, hogy a kormány simán, akadálymentesen elfordítható-e. A kormányzás zavarása a jármű feletti uralom elvesztéséhez és súlyos, akár végzetes személyi sérüléshez is vezethet. (00371a)

SZERVIZELHETŐ ALKATRÉSZEK

Táblázat 1. Szervizelhető alkatrészek

Tétel	Leírás (mennyiség)	Cikkszám
1	Hangszóró szerkezet, alsó hangszórórekesz a burkolatidomon (bal) (a 2-4 elemekkel együtt) Hangszóró szerkezet, alsó hangszórórekesz a burkolatidomon (jobb) (a 2-4 elemekkel együtt)	76000885 76000886
2	• Hangszóró szerkezet, mélysugárzó	Külön nem kapható
3	• Hangszóró szerkezet, magassugárzó/középsugárzó	Külön nem kapható
4	• Csavar, sülllesztett fejű (3)	Külön nem kapható
5	Csavar, kúpfejű TORX, #6-32 x 25 mm (1,0 in) hosszú (fekete) (8)	10200294
6	Fészkes anya (8)	10100064
7	Tálca, alsó hangszóródoboz (bal)	76000883
8	Tálca, alsó hangszóródoboz (jobb)	76000884
9	tömítőszalag szigetelés, öntapadós hátú (2)	25700895
10	Csavar, kúpfejű TORX, #10-16 x 19 mm (0,748 in) hosszú, önmetsző, fekete (6)	2995
11	Tömítőgyűrű, kábelköteg szigetelése (2)	11410

- Ellenőrizze, hogy a vezetékek, kábelkötegek, vagy csövek nem feszülnek-e, ha a kormányt a végső állásig fordítja jobbra vagy balra.
- Ellenőrizze, hogy kormány simán és akadálymentesen forgatható a végső állások között.

KÉSZ ÁLLAPOT

MEGJEGYZÉS

A hangrendszer károsodásának megelőzése érdekében a főbiztosíték beszerelése **előtt** ellenőrizze, hogy a gyújtás és a hangrendszer OFF (Kikapcsolt) állásban van-e.

ÉRTESEÍTÉS

A rádió EQ-egységét Harley-Davidson-márkakereskedővel még az audiorendszer használata ELŐTT frissítenie KELL. Az audiorendszer használata a rádió EQ-egységének frissítése előtt a hangszórók AZONNALI károsodását okozza. (00645d)

- Lásd a szervizkézikönyvet. Tegye vissza a főbiztosítékot.
- Harley-Davidson-márkakereskedővel végeztesse el a rádió hangszínszabályozójának frissítését a Digital Technician II eszközzel.
- Kapcsolja be a gyújtást, de ne indítsa be a motort.
- Lásd a felhasználói kézikönyv BOOM! BOX INFOTAINMENT RENDSZER című szakaszát. Kapcsolja be a rádiót. Győződjön meg róla, hogy valamennyi hangszóró üzemel, illetve az előlről hátrafelé való elhalkulást vezérlő funkció is megfelelően működik. Ha nem ezt tapasztalja, ellenőrizze a hangszórók bekötését.
- Lásd a szervizkézikönyvet. Szerelje fel a külső idomot és a szélvédőt.

MEGJEGYZÉS

Ha nem kívánt rezgések lépnek fel a túl erős basszus miatt, tegyen még egy szivacsréteget a takarópanelek és az alsó idom közé.

A HASZNÁLAT SORÁN

Kerülje a hangszórórácsok és a nagynyomású mosóberendezés vízugarának közvetlen érintkezését, különben a hangszórók károsodhatnak.

Táblázat 1. Szervizelhető alkatrészek

Tétel	Leírás (mennyiség)	Cikkszám
Alsó idom hangszóró doboz készlet (nem része az alsó idom hangszóró készletnek).		
A	Hangszóró doboz készlet (a jobb és bal oldali dobozok is benne vannak)	
B	Alsó idom (az ábrán a bal oldali látható.)	
A szövegben említett tételek:		
C	Magassugárzó	
D	Középsugárzó és magassugárzó csatlakozója	

SZERVIZELHETŐ ALKATRÉSZEK

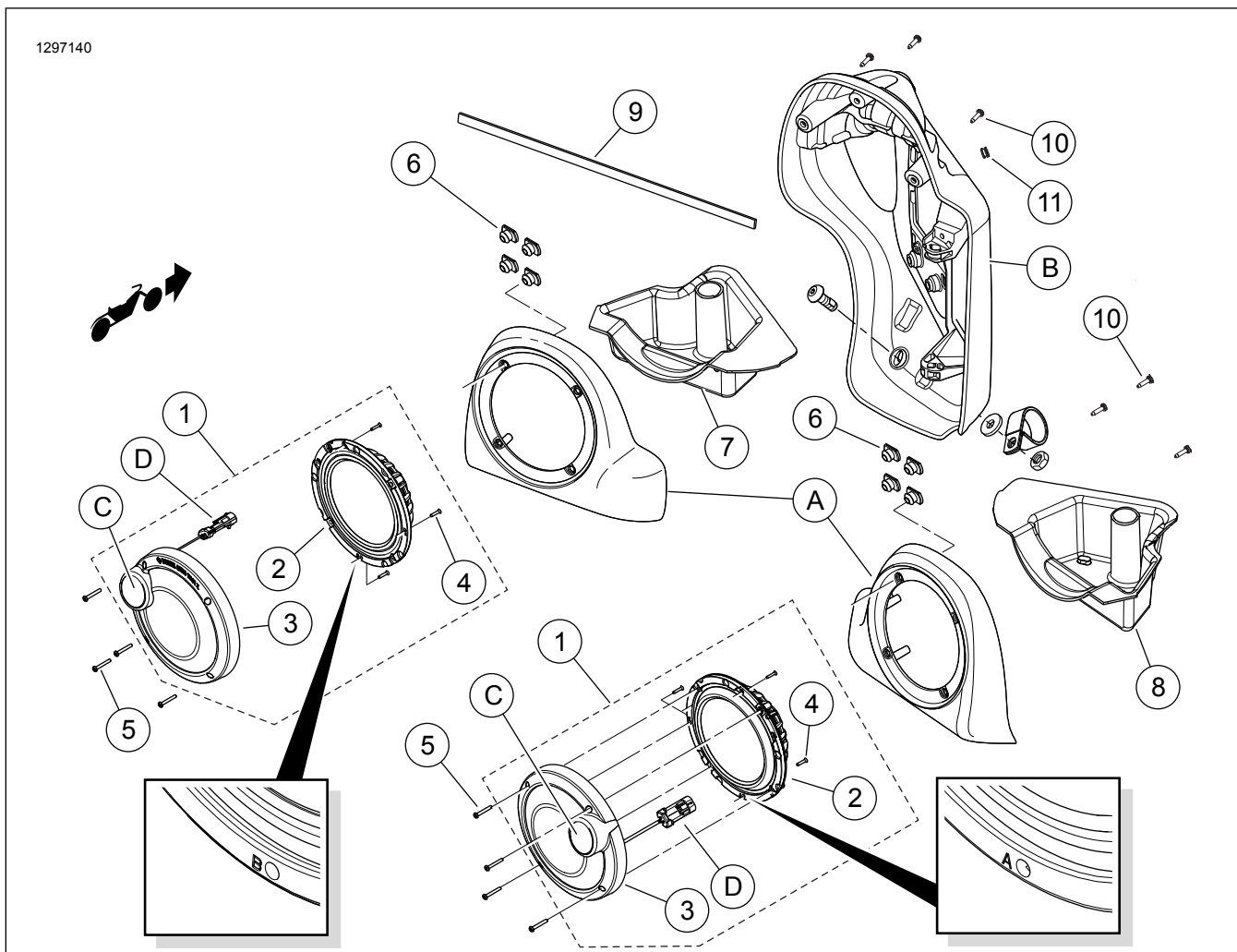

Ábra 12. Szervizalkatrészek, Boom! Audio Stage II Alsó idom hangszóró készlet