



BOOM! AUDIO STAGE II FAIRING LOWER SPEAKER KIT

ĠENERALI

Installazzjoni minn agent hija rakkomandata.

IN-NUMRU TAL-KITT

76000951

Mudelli

Għal informazzjoni dwar l-installazzjoni tal-mudell, ara l-katalgu tal-bejgħ P&A jew is-sezzjoni tal-Parts u l-Accessorji fuq www.harley-davidson.com (Ingliz biss).

Dan il-kit **ma jidholx tajjeb** f'mudelli ta' tip Twin-Cooled.

Ftigit tal-Installazzjoni

Mudelli FLHX jeħtiegu installazzjoni minn qabel jew konkorrenti ta' Harley Davidson Vented Fairing Lower Kit (Part Numru 57100258, mhux miżbugħ).

Il-mudelli KOLLHA jeħtiegu xiri separat ta' Fairing Lower Speaker Box Kit (Part Numru 57100233, mhux miżbugħ).

Ara l-Katalgu tal-Bejgħ P&A jew is-sezzjoni tal-Parts u l-Accessorji ta' www.harley-davidson.com (Ingliz biss) għall-verzjonijiet ta' dawn l-oġġetti mqabbla skont il-kuluri.

Installazzjoni kif suppost ta' dan il-kit teħtiegħ Loctite® 243 Medium Strength Threadlocker u Sigilliant - Blu (Part numru 99642-97).

NOTA

Thallatx l-ispikers Stage I u Stage II Stage fuq l-istess sistema.

Dawn l-ispikers huma BISS għall-użu fuq sistemi tal-awdjo tal-Harley Davidson 2014 u aktar tard. L-użu ta' dawn l-ispikers fuq sistemi tal-awdjo Harley-Davidson 2006-2013 **se jagħmlu ħsara permanenti lill-ispikers**. L-użu ta' dawn l-ispikers fuq sistemi ta' awdjo Harley-Davidson 2005 jew iktar qabel **se jagħmlu ħsara permanenti lill-ispikers**.

AVVIŻ

Ir-Radju EQ BILFORS irid jiġi aġġornat minn agent tal-Harley-Davidson qabel li topera is-sistema tal-awdjo. **It-tħaddim tas-sistema tal-awdjo qabel l-update tar-radju EQ se ssir IMMEDIJAMENT ħsara lill-ispikers. (00645d)**

Aġġornament tar-Radio EQ permezz tal-ghodda dijanjostika tad-Digital Technician® II huwa:

- Rakkomandat qabel issir l-INSTALLAZZJONI tal-ispeaker
- Meħtiegħ qabel ma tibda tiġi OPERATA s-sistema tal-awdjo.
- Disponibbli biss mingħand negozjanti awtorizzati tal-Harley Davidson.

NOTA

- Dawn l-ispikers **IRIDU** jintużaw ma' amplifikatur. **Qabel l-installazzjoni** ta' amplifikatur (Part Numru 76000277A) u Kit tal-Installazzjoni tal-iSpeaker ta' Isfel tal-Fairing (Part Numru 76000586) huma meħtieġa. L-amplifikatur jiġi mmuntat **għewwa n-naħa tal-lemin tas-saddlebag**.

▲ TWISSIJA

Is-sigurtà tas-sewwieq u l-passiġġieri jiddependu fuq l-installazzjoni korretta ta' dan il-kit. Uża l-proċeduri ta' fuq il-manwal tas-srvce kif xieraq. Jekk il-proċedura mhijiex fi hndan l-kapaċitajiet tiegħek jew m'għandekx l-ghodda korretta, halli agent tal-Harley-Davidson iwettaq l-installazzjoni hu. Operazzjoni mhux xierqa ta' dan il-kit tista' twassal għal mewt jew korrimment serju. (00333b)

NOTA

Din il-folja tal-istruzzjonijiet tagħmel referenza għall-informazzjoni tal-manwal tas-servizz. Manwal tas-servizz għall-mutur ta' din is-sena/mudell hija meħtieġa għal din l-installazzjoni. Disponibbli mingħand negozjant ta' Harley Davidson.

Tagħbija Elettrika Żejda

▲ TWISSIJA

Meta tinstalla xi accessorju elettriku, kun ċert li ma jaqbiż il-klassifikazzjoni massima tal-amperage tal-fuse jew tas-circuit breaker li jiproteġi ċ-ċirkwit l-affettwat li jkun qed jiġi modifikat. Li teċċedi l-amperage massimu jista' twassal għal ħsarat elettrici, li jistgħu jirriżultaw f'mewt jew korrimment serju. (00310a)

AVVIŻ

Huwa possibbli li tghabbi zzejjed is-sistema tal-iċċarġjar tal-vettura billi żżid wisq accessorji elettrici. Jekk l-accessorji elettrici magħquda li qed joperaw fi kwalunkwe ħin jikkunsmaw iktar kurrent elettriku milli s-sistema taċ-charging tista' tipproduci, il-konsum tal-elettriku jista' jwaqqa' l-batterija u jikkawża ħsara lis-sistema elettrika tal-vettura. (00211d)

Dan il-amplifikatur jeħtiegħ sa **8 amps** ta' aktar kurrent mis-sistema elettrika.

Kontenut tal-Kit

Ara Figura 12 u Tabella 1.

PREPARAZZJONI

▲ TWISSIJA

Biex tevita milli l-magna tixgħel b'mod aċċidentali, li jista' jikkawża mewt jew korrimment serju, skonnnettja l-fuż ewlieni qabel ma tipproċedi. (00251b)

NOTA

- **Bis-sirena tas-sigurtà:** Bil-fob tas-sigurtà preżenti, dawwar l-iswiċċ tal-ignition fuq ON. Ara l-Manwali tas-Servizz. Wara li s-sistema tkun żarmata, dawwar is-swiċċ tal-ignition fuq OFF. **IMMEDJETAMENT** neħhi l-fjus prinċipali.
- **MINGĦAJR is-sirena tas-sigurtà:** Ara l-manwal tas-servizz. Tneħhija tal-fjus prinċipali.

NOTA

Irreferi għall-manwal tas-servizz għal informazzjoni speċifika dwar il-passi ġeneralizzati li jmiss.

1. **Mudelli Mghammra bil-Fairing ta' Isfel:** Neħhi l-fairings ta' isfel.
2. **Il-mudelli KOLLHA:** Installa amplifikatur (Part Numru 76000277B) u Kit tal-Installazzjoni tal-iSpeaker ta' Isfel tal-Fairing ġewwa s-saddlebag tan-naħa tal-lemin skont l-istruzzjonijiet ġewwa **dak** il-kit.
 - **2014-2016:** Fairing Lower Speaker Installation Kit Part Numru 76000586 .
 - **2017 u Wara:** Fairing Lower Speaker Installation Kit Part Numru 76000749 .

ASSEMBLAĠĠ U INSTALLAZZJONI TAL-FAIRING TA' ISFEL

NOTA

Agħmel l-assemblaġġ u l-installazzjoni tal-fairing ta' isfel fuq naħa waħda qabel ma tibda taħdem fuq in-naħa l-oħra.

1. Ara Figura 1 . Aqla' l-viti ta' wara (1), min-naħa ta' wara ta' waħda mill-fairings.
2. Ara Figura 2 . Minn fuq quddiem, aqla' l-viti (3), il-block-off panel (4) u l-kaxxa tal-ingwanti (2). Skonnettja l-konnessjoni tal-bieb tal-vent.
3. Ara Figura 3 . Aqla' t-tlett viti tal-kaxxa tal-ingwanti. Aqla' l-assemblaġġ tal-kaxxa tal-ingwanti (2).
4. Ara Figura 4 . Neħhi l-vit (1). Aqla' l-konnessjoni (2). Installa fuq in-naħa ta' quddiem tal-kompartiment il-ġdid. Issikka. Momentum: 1,3–2 N·m (12–18 in-lbs)
5. Ara Figura 5 . Ipprepara l-kompartiment tal-ispeaker u l-ixkaffa ta' isfel għall-installazzjoni tas-siġill tal-gasket. Naddaf b'taħlita fi proporzjon ta' 50-70 fil-mija alkohol isopropil u 50-30 fil-mija ilma distillat.

NOTA

Bix tiffacilita l-assemblaġġ, l-ewwel installa l-viti (ara Figura 12 , punt nru. 10) ġewwa l-kavità mingħajr l-ixkaffa. Aqla' l-viti.



Figura 1. Viti ta' Wara



Figura 2. Tab tal-Qfil u Block-off Panel

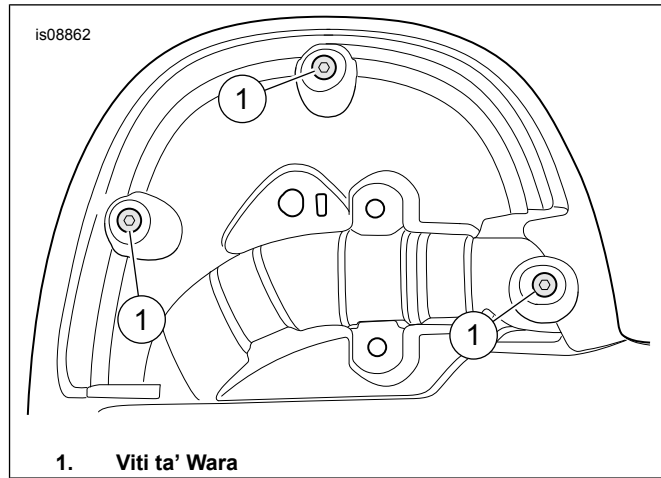

Figura 3. Viti tal-Kaxxa tal-Ingwanti

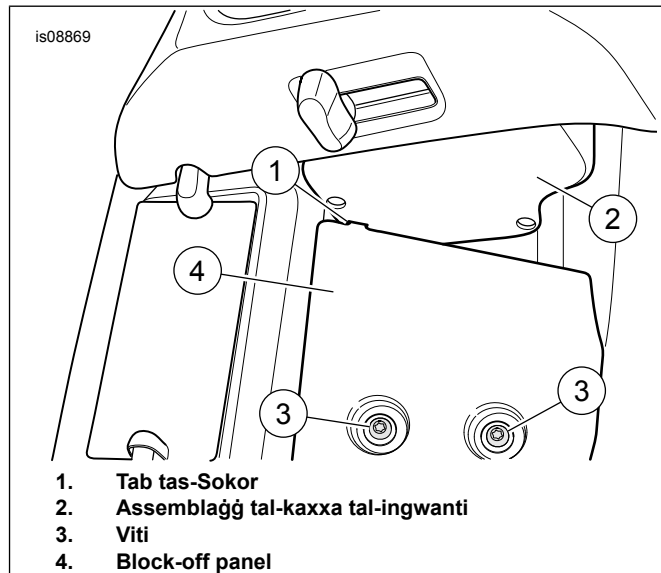

1. Vit tal-konnessjoni tal-vent
2. Konnessjoni
3. Pum

Figura 4. Vit tal-Konnessjoni tal-Vent

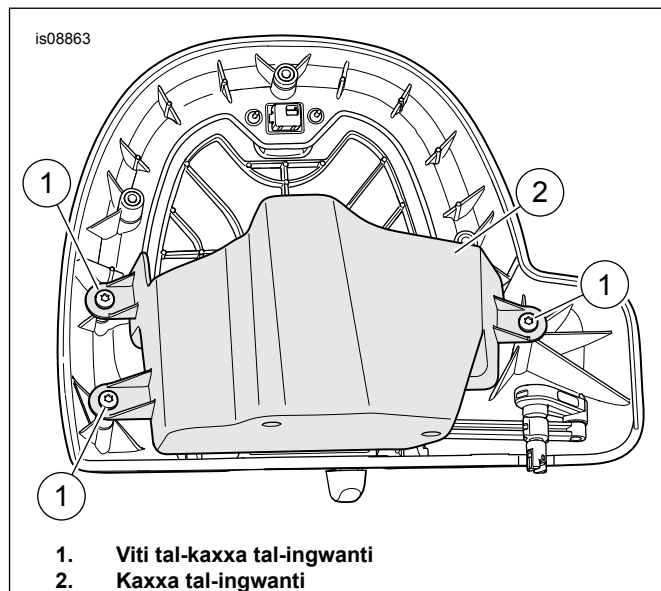
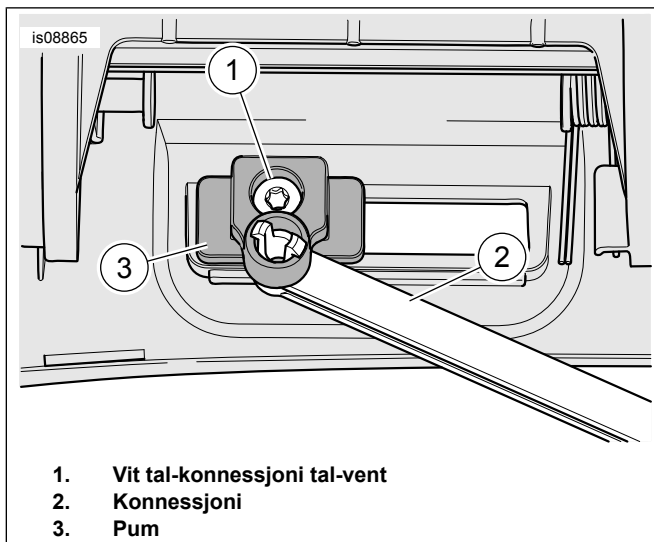

Figura 5. Wiċċ tal-Fairing ta' Isfel li Jaqbel mal-Gasket



1. Vireg ta' lokazzjoni (locating ribs) tan-naħa ta' quddiem tal-kompartiment
2. Naħa ta' quddiem tal-kompartiment
3. Xkaffa tal-kompartiment
4. Xifer tal-ixkaffa u gasket tal-foam

Figura 6. Assemblaġġ tal-Kompartiment

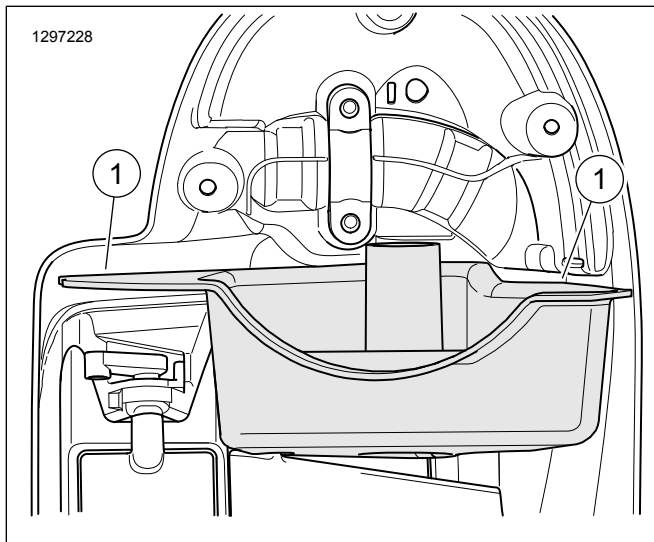
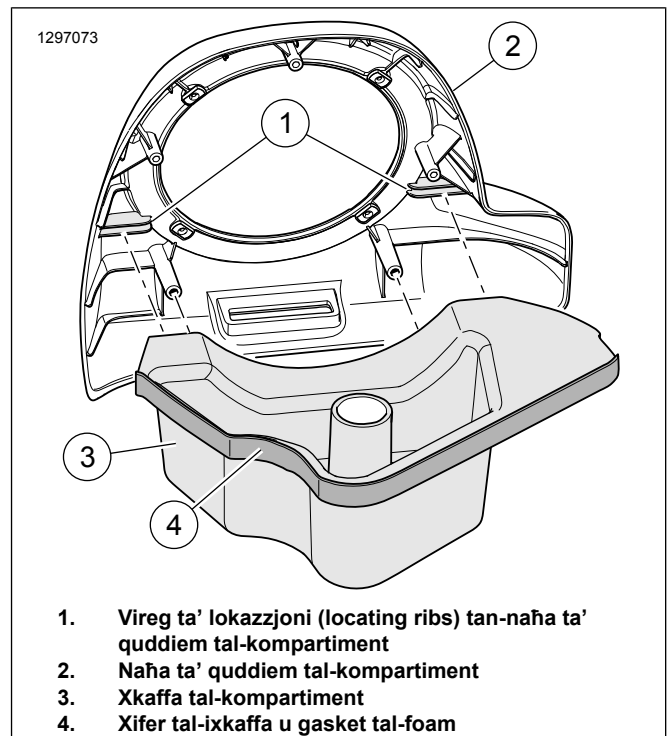
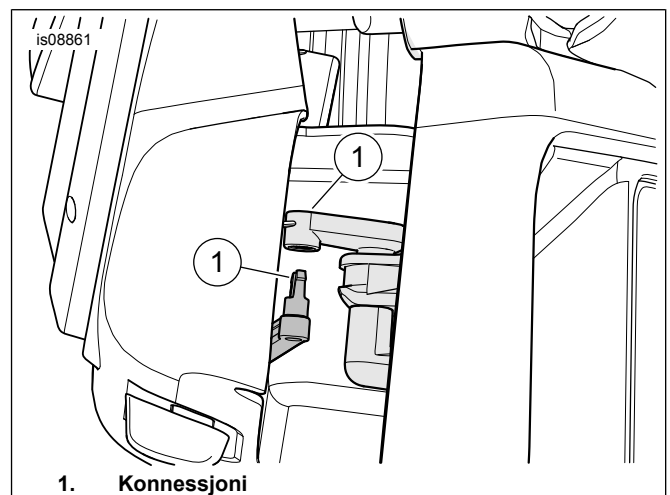

1. Konnessjoni

Figura 7. Għaqqad il-Konnessjoni

6. Ara Figura 6 . Għaqqad l-ixkaffa tal-kompartiment (4) man-naħa ta' quddiem tal-kompartiment (2). Aqla' l-inforra tal-karti ta' wara minn fuq naħa waħda tal-gasket tal-foam b'żewġ uċuħ (5). Installa s-sigill kif muri. Ittrimmja u erfa' s-sigill żejjed tal-gasket tal-foam biex jintuża aktar tard.
7. Ara Figura 7 . Ippostja l-assemblaġġ tal-kompartiment. Għaqqad il-konnessjoni.
8. Aqla' l-inforra tal-karti ta' wara mis-sigill tal-gasket tal-foam qabel ma tibda s-sub-assemblaġġ tal-kompartiment. Ippostja l-assemblaġġ tal-kompartiment.
9. Ara Figura 8 . Min-naħa ta' wara, installa tliet viti tat-tip self-tapping fil-kompartiment (1). Issikka.

Momentum: 1,3–2 N·m (12–18 in-lbs)

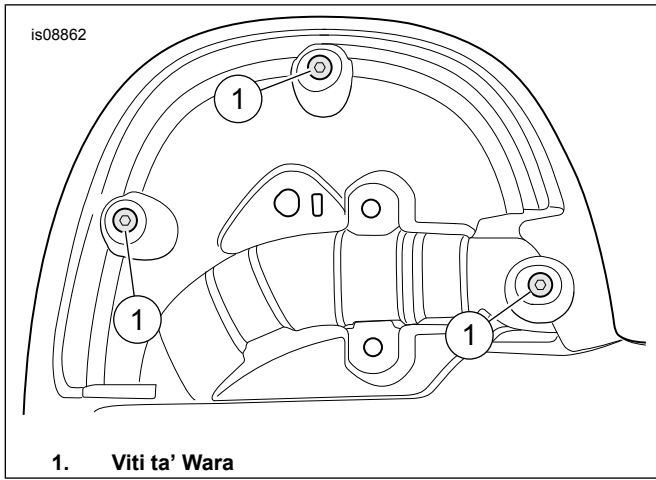

1. Viti ta' Wara

Figura 8. Viti ta' Wara

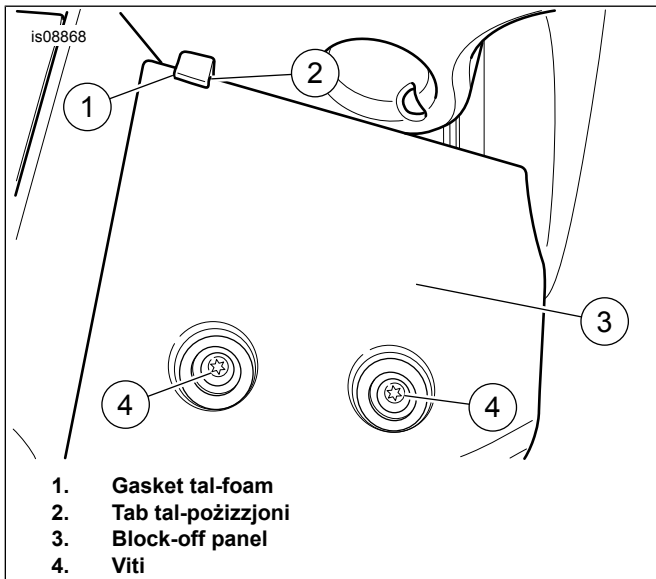

1. Gasket tal-foam
2. Tab tal-pożizzjoni
3. Block-off panel
4. Viti

Figura 9. Block off Panel u Foam tat-Tab tal-Pożizzjoni

10. Ara Figura 9 . Itwi biċċa mill-gasket li ttrimjajt (1) għal fuq t-tab tal-pożizzjoni (2) tal-block-off panel. Installa l-panel (3). Applika ftiit qtar ta' Loctite 243 - Blu mal-kamini nodfa tal-viti (4). Installa l-viti. Issikka.

Momentum: 7,3–8,4 N·m (65–74 in-lbs)

11. Aghthi l-ġenb ta' wara tal-kaxxa tal-ingwanti fejn trid tittaqqab it-toqba bil-masking tape biex tevita xquq jew titjir fiż-żebgħa.

12. Ara Figura 10 . Mit-tarf tan-naħa ta' barra (A), immarka linja parallela (B) fid-distanza speċifikata (C).

Tul/Dimensjoni/Distanza: 25 mm (1,0 in)

13. Mit-tarf tan-naħa ta' isfel (D) immarka tikka fuq il-linja parallela fid-distanza speċifikata (E).

Tul/Dimensjoni/Distanza: 9,5 mm (0,374 in)

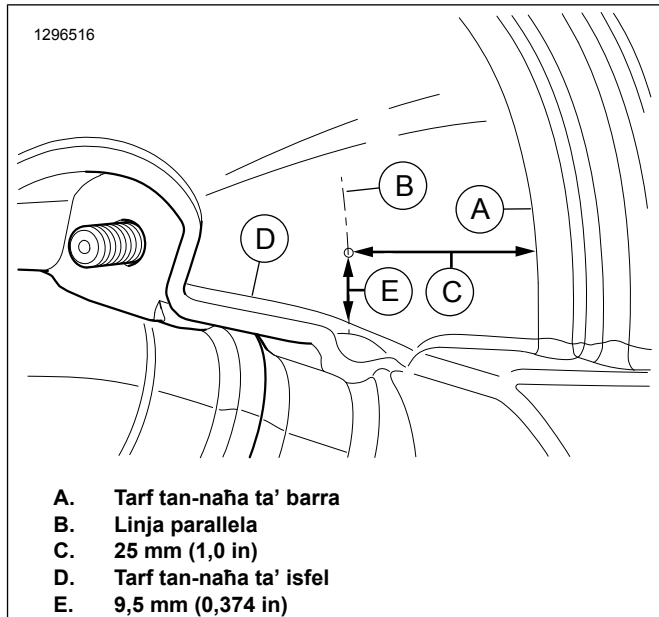

A. Tarf tan-naħa ta' barra
B. Linja parallela
C. 25 mm (1,0 in)
D. Tarf tan-naħa ta' isfel
E. 9,5 mm (0,374 in)

Figura 10. Post tat-Titqib bid-Drill

14. Fil-post tat-titqib fid-drill fuq il-ġenb tan-naħa ta' ġewwa tal-kaxxa tal-ingwanti, taqqab toqba bid-drill bil-qies speċifikat.

Tul/Dimensjoni/Distanza: 9,5 mm (0,374 in)

15. Ara Figura 11 . Daħħal l-erba' skorfini tat-tip captive min-naħa ta' ġewwa tal-kavità l-kbira.



Figura 11. Skorfini tat-tip Captive

16. Ara l-Manwali tas-Servizz. Installa l-fairing ta' isfel. TINSTALLAX il-kopertura tal-fairing ta' isfel bħalissa.

17. Għaddi l-wajers tal-ispeaker minn ġot-toqba fil-fairing ta' isfel.

- Wajers Koħol jew Koħol/Suwed għal fuq in-naħa tal-lemin.
- Wajers Koħol/Orangjo u Koħol/Griži għal fuq in-naħa tax-xellug.

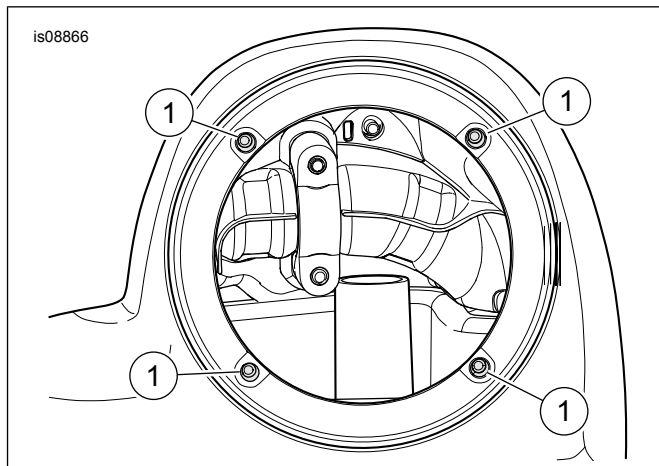
18. Ara Figura 12 . Ifred l-isplit grommet (11). Installa l-grommet madwar is-sieq tal-arneż. Installa fit-toqba mtaqqba bid-drill fil-fairing.

19. Installa l-kopertura tal-fairing ta' isfel.
20. Irrepeti l-passi 1-19 għall-fairing li fadal.
21. Orbot tajjeb l-arneż tal-wajer biċ-ċineg tal-cable. Ivverifika li l-wiring ma jinterferixxix mad-dawrien jew tħaddim tal-steering jew suspension.

NOTA

L-ispeakers tal-fairing ta' isfel huma speċifiċi għall-ġnub. Iċ-ċirku ta' tberfilla tal-ispeaker tan-naħa tax-xellug għandu l-kliem "BOOM! AUDIO STAGE II" fuq in-naħa ta' fuq. L-ispeaker tan-naħa tal-lemin m'għandu l-ebda test.

22. Ara Figura 12. Għaqqad il-konnetturi tal-wajers tal-ispeaker li hemm ġewwa l-kompartiment tal-ispeaker mal-ispade terminals (forma ta' pala) fuq in-naħa ta' wara tal-woofer **il-ġdid**. Qisien differenti tal-ispade contacts (kuntatti forma ta' pala) jipprevjenu assemblaġġ hażin.
23. Ikkonnettja l-konnetturi tal-awdjo tat-tip two-way fuq l-arneż tal-amplifier mal-konnettur tal-mid-range u tweeter (D).
24. Dawwar l-assemblaġġ tal-ispeaker (1) sakemm it-tweeter (C) ikun 45 grad 'l barra mit-tarf ta' fuq.
25. Installa l-assemblaġġ tal-ispeaker fil-kompartiment tal-ispeaker bl-erba' viti (5) li kienu fil-kit.
 - a. Ibda dawwar il-viti bil-mod biex tevita li timbotta l-iskorfini (captive nuts) minn ġot-toqob tal-muntaġġ.
 - b. Uża mudell msallab (forma ta' X) fil-mod ta' kif tissikka l-erba' viti minn wieħed għall-ieħor.
Momentum: 1,3–3,4 N·m (12–30 **in-lbs**)
26. Irrepeti passi 22-25 għall-kopertura tal-ispeaker l-ieħor ta' fuq wara.

▲ TWISSIJA

Kun ċert li l-istering huwa merħi u ħieles minn kull interferenza. Interferenza mal-istering tista' tirriżulta fit-telf tal-kontroll tal-vettura u l-mewt jew korriment serju. (00371a)

PARTS TAS-SERVICE

Tabella 1. Parts tas-Service

Item	Deskrizzjoni (Kwantità)	In-Numru tal-Part
1	Assemblaġġ tal-ispeaker, pod tal-fairing ta' isfel (xellug) (jinkludi oġġetti 2-4) Assemblaġġ tal-ispeaker, pod tal-fairing ta' isfel (lemin) (jinkludi oġġetti 2-4)	76000885 76000886
2	• Assemblaġġ tal-ispeaker, woofer	Mhux mibjugħa separatament
3	• Assemblaġġ tal-ispeaker tweeter/midrange	Mhux mibjugħa separatament
4	• Vit, ras ċatta (3)	Mhux mibjugħa separatament
5	Vit, tat-tip pan head TORX, #6-32 x 25 mm (1,0 in) twil (iswed) (8)	10200294
6	Skorfina (Captive nut) (8)	10100064
7	Xkaffa, kompartiment tal-ispeaker fuq in-naħa ta' isfel (xellug)	76000883
8	Xkaffa, kompartiment tal-ispeaker fuq in-naħa ta' isfel (lemin)	76000884
9	Siġill tal-gasket, bl-adeżiv fuq wara (2)	25700895
10	Vit, tat-tip TORX pan head, #10-16 x 19 mm (0,748 in) twil, self-tapping, iswed (6)	2995
11	Grommet, siġill tal-arneż (2)	11410

1. Kun żgur li wajers, arneżi jew ċineg ma jiġbdux b'mod issikkat meta l-mankijiet jiġu mdawra sakemm jistgħu lejn il-waqfiet tax-xellug jew tal-lemin tal-furketta.
2. Ivverifika li l-isteering idur sewwa mingħajr xkiel minn waqfa għall-oħra.

TLESTIJA

NOTA

Biex tevita l-possibbiltà li ssir ħsara fis-sistema tal-awdjo, ivverifika li s-sistemi tal-ignition u l-awdjo huma MITFIJIN (OFF) qabel tinstalla l-fjus prinċipali.

AVVIŻ

Ir-Radju EQ BILFORS irid jiġi aġġornat minn aġent tal-Harley-Davidson qabel li topera is-sistema tal-awdjo. It-tħaddim tas-sistema tal-awdjo qabel l-update tar-radju EQ se ssir IMMEDJATAMENT ħsara lill-ispikers. (00645d)

1. Ara l-Manwali tas-Servizz. Installa l-fjus prinċipali.
2. Halli negozjant tal-Harley-Davidson jaġġorna l-EQ tar-radju bl-użu tad-Digital Technician II.
3. Dawwar l-iswiċċ tal-ignixin fuq ON, imma tqabbadx il-mutur.
4. Irreferi għas-sezzjoni tal-manwal tas-sid tas-SISTEMA TAL-INFOTIANMENT BOOM! BOX. Ixgħel ir-radju. Żgura li l-ispikers kollha qegħdin jaħdmu u l-funzjoni tal-fader ta' quddiem/ta' wara qed joperaw b'mod korrett. Jekk le, iċċekkja l-wajering tal-ispiker.
5. Ara l-Manwali tas-Servizz. Installa l-fairing ta' barra u l-windshield.

NOTA

Jekk ikun hemm vibrazzjonijiet mhux f'posthom minħabba livelli għoljin ta' rispons mill-bass, žid aktar foam bejn il-block-off panels u l-fairings ta' isfel.

QED JINTUŻA

Evita kuntatt dirett mal-gradilja tal-ispiker permezz pressure washer. Tista' tirriżulta ħsara lill-ispikers.

Tabella 1. Parts tas-Service

Item	Deskrizzjoni (Kwantità)	In-Numru tal-Part
Fairing Lower Speaker Box Kit (mhux parti mill-Fairing Lower Speaker Kit).		
A	Speaker box kit (kit tal-kaxxa tal-ispeaker) (jinkludi l-kaxxi tax-xellug u tal-lemin)	
B	Fairing ta' isfel (tan-naħa tax-xellug muri)	
L-oġġetti msemmija fit-test:		
C	Tweeter	
D	Konnettur tal-mid-range u tweeter	

PARTS TAS-SERVICE

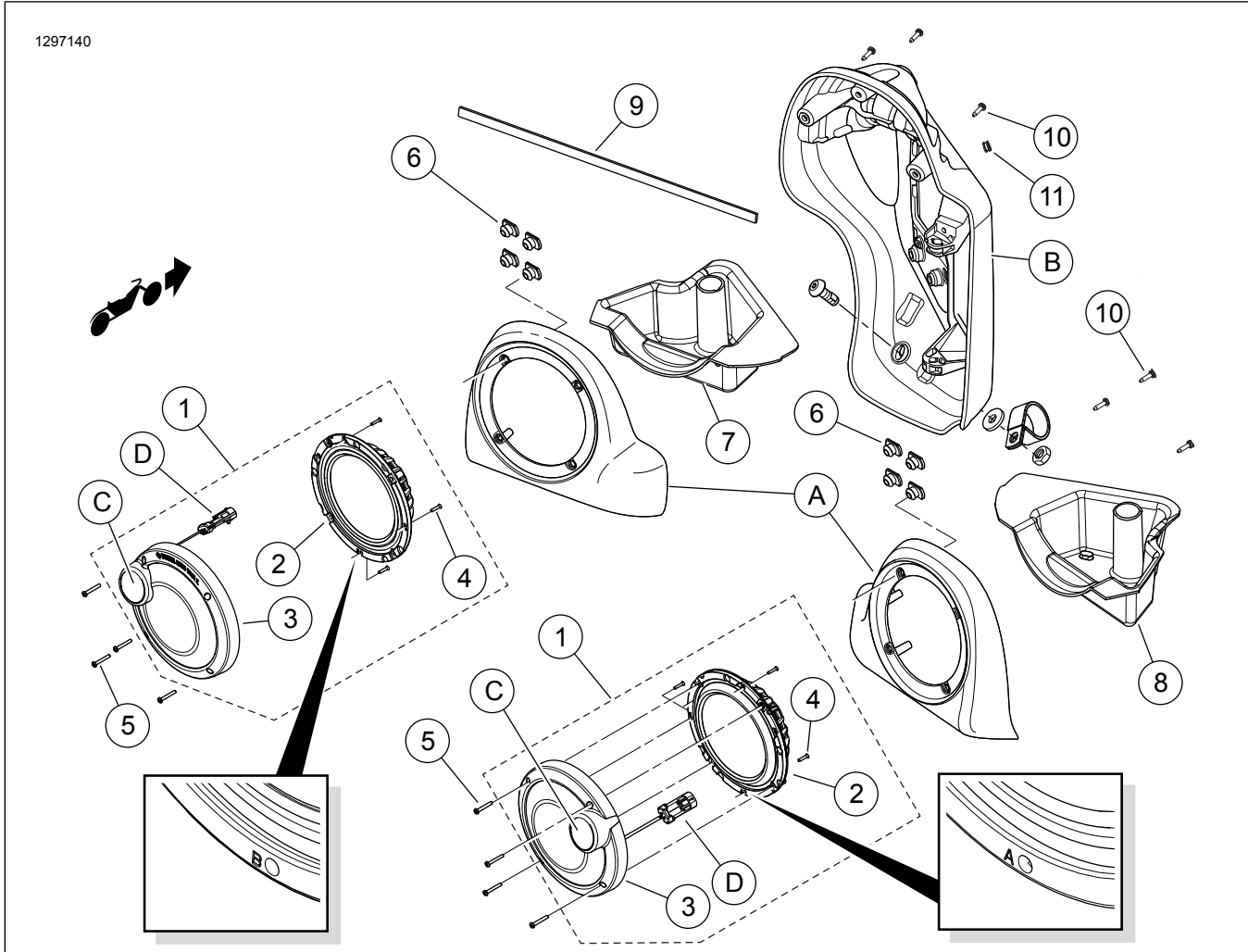

Figura 12. Parts tas-Service, BOOM! Audio Stage II Fairing Lower Speaker Kit