



BOOM! AUDIO STAGE II-HØYTTALERSETT FOR NEDRE KÅPE

GENERELT

Anbefales installert av forhandler.

Settnummer

76000951

Modeller

Hvis du trenger informasjon om montering for forskjellige modeller, kan du lese P&A-detaljhandelskatalogen eller Parts and Accessories-delen (Deler og tilbehør) på www.harley-davidson.com (kun engelsk).

Dette **passer ikke** på Twin-Cooled-modeller.

Installasjonskrav

FLHX-modeller krever at du monterer Harley-Davidson luftkjølt nedre kåpe først (delenr. 57100258 , umalt).

ALLE modeller krever separat kjøp av et sett med høyttalerkabinetter for nedre kåpe (delenr. 57100233 , umalt).

Hvis du trenger informasjon om fargekoordinerte versjoner av disse delene, kan du lese P&A-detaljhandelskatalogen eller Parts and Accessories-delen (Deler og tilbehør) på www.harley-davidson.com (kun engelsk).

Riktig montering av dette settet krever Loctite[®] 243 Threadlocker og Sealant - Blue (delenr. 99642-97).

MERK

IKKE bland Trinn I- og Trinn II-høyttalere på samme kjøretøy.

Disse høyttalerne er KUN for bruk på Harley-Davidson-lydsystemer fra **2014 og senere** . Bruk av disse høyttalerne på Harley-Davidson-lydsystemer fra **2006–2013 VIL permanent skade disse høyttalerne**. Bruk av disse høyttalerne på Harley-Davidson-lydsystemer fra **2005 eller eldre VIL permanent skade disse systemene**.

MERK

Radio EQ SKAL oppdateres av en Harley-Davidson-forhandler FØR lydsystemet brukes. Hvis lydsystemet brukes før radio EQ-oppdatering, vil høyttalerne ta **ØYEBLIKkelig skade**. (00645d)

Radio EQ-oppdatering, ved å bruke diagnoseverktøyet Digital Technician[®] II er:

- Anbefalt før MONTERING av høyttaler
- Påkrevd før BRUK av lydanlegget.
- Kun tilgjengelig gjennom autoriserte Harley-Davidson-forhandlere.

MERK

- Disse høyttalerne **MÅ** brukes sammen med en forsterker. **Du må først montere en forsterker (delenr. 76000277A) og et sett for høyttalere i nedre kåpe (delenr. 76000586)**. Forsterkeren festes **inni høyre salveske** .

▲ ADVARSEL

Føreren og passasjerens sikkerhet avhenger av korrekt montering av dette settet. Bruk de passende prosedyrene i servicehåndboken. Hvis du ikke er i stand til å utføre prosedyren eller ikke har de nødvendige verktøyene, bør du få en Harley-Davidson-forhandler til å utføre monteringen. Feilaktig montering av dette settet kan utgjøre en fare for liv og helse. (00333b)

MERK

Dette instruksjonsbladet viser til informasjon i servicehåndboken. En servicehåndbok for denne motorsykkelmodellen/årsmodellen kreves for denne monteringen. Du kan få en fra en Harley-Davidson-forhandler.

Elektrisk overbelastning

▲ ADVARSEL

Ved montering av elektrisk ekstrastyr må det påses at maks. strømstyrke for sikringen eller kretsbyteren som beskytter den kretsen som blir modifisert, ikke overskrides. Overskridelse av maksimal strømstyrke kan føre til elektriske feil, noe som kan utgjøre en fare for liv og helse. (00310a)

MERK

Det er mulig å overbelaste motorsykkelen ladesystem ved å legge til for mye elektrisk tilbehør. Hvis det elektriske tilbehøret på noe tidspunkt til sammen bruker mer elektrisk strøm enn kjøretøyets ladesystem kan produsere, kan det elektriske forbruket lade ut batteriet og skade det elektriske systemet. (00211d)

Denne forsterkeren krever opptil **8 ampere** mer strøm fra det elektriske anlegget.

Settets innhold

Se Figur 12 og Tabell 1 .

KLARGJØRING

▲ ADVARSEL

For å unngå at motorsykkelen starter utilsiktet, noe som kan sette liv og helse på spill, må du fjerne hovedsikringen før du fortsetter. (00251b)

MERK

- **MED sikkerhetssirene:** Med fjernkontrollen for sikkerhet til stede vrir du tenningsbryteren til PÅ. Se servicehåndboken. Når systemet er deaktivert, vrir du tenningsbryteren AV. Fjern **UMIDDELBART** hovedsikringen.
- **UTEN sikkerhetssirene:** Se servicehåndboken. Ta ut hovedsikringen.

MERK

Se i servicehåndboken for å få spesifikk informasjon om følgende generelle trinn.

1. **For modeller med nedre kåpe:** Fjern nedre kåper.
2. **Alle modeller:** Monter en forsterker (delenr. 76000277B) og et høyttalersett for nedre kåpe i høyre salveske i henhold til instruksjonene for **aktuelt sett** .
 - **2014-2016:** Monteringssett for høyttaler i nedre kåpe delenr. 76000586 .
 - **2017 og senere:** Monteringssett for høyttaler i nedre kåpe delenr. 76000749 .

MONTERING AV NEDRE KÅPE

MERK

Sett sammen og monter nedre kåpe på én side før du begynner på den andre.

1. Se Figur 1 . Fjern de bakre skruene (1) fra baksiden av en av kåpene.
2. Se Figur 2 . Fjern de tre skruene (3), panelet (4) og hanskerommet (2) fra forsiden. Koble fra tilkoblingen til ventildøren.
3. Se Figur 3 . Fjern de tre skruene fra hanskerommet. Fjern hanskerommet (2).
4. Se Figur 4 . Fjern skruen (1). Fjern sammenkoblingen (2). Monter på den nye fronten. Stram til.
Tiltrekningsmoment: 1,3–2 N·m (12–18 in-lbs)
5. Se Figur 5 . Gjør klar høyttalerkabinettet og det nedre brettet for montering av pakningsforseglingen. Rengjør med en blanding av 50-70 prosent isopropylalkohol og 50-30 prosent destillert vann.

MERK

For å gjøre monteringen lettere, kan du plassere skruene (se Figur 12 , element 10) i kabinettet uten brettet først. Fjern skruene.

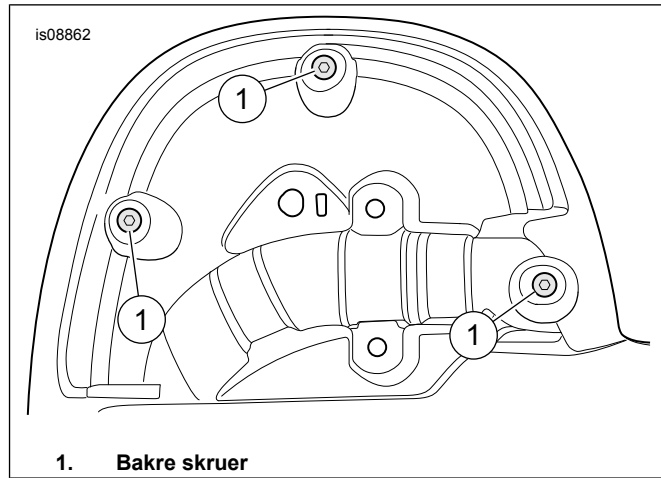

Figur 1. Bakre skruer

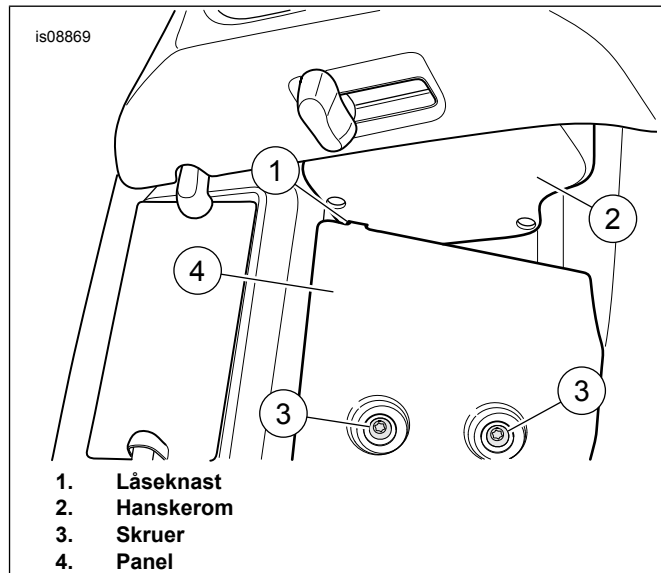

Figur 2. Låsetapp og panel

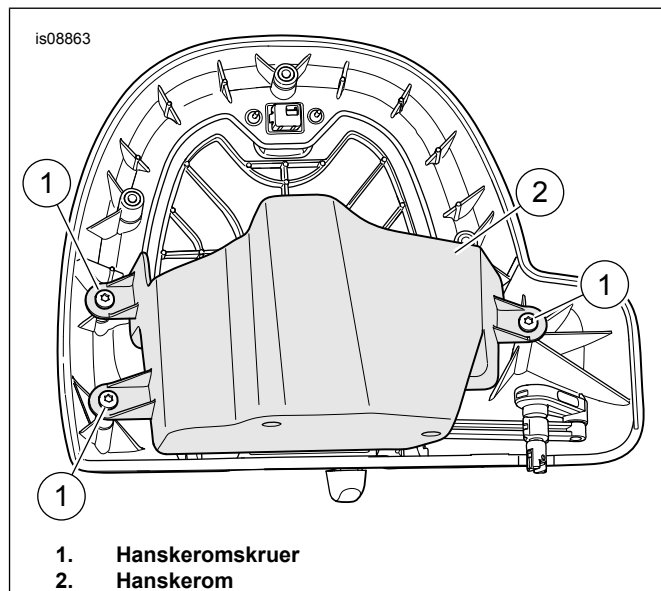

Figur 3. Hanskeromskruer

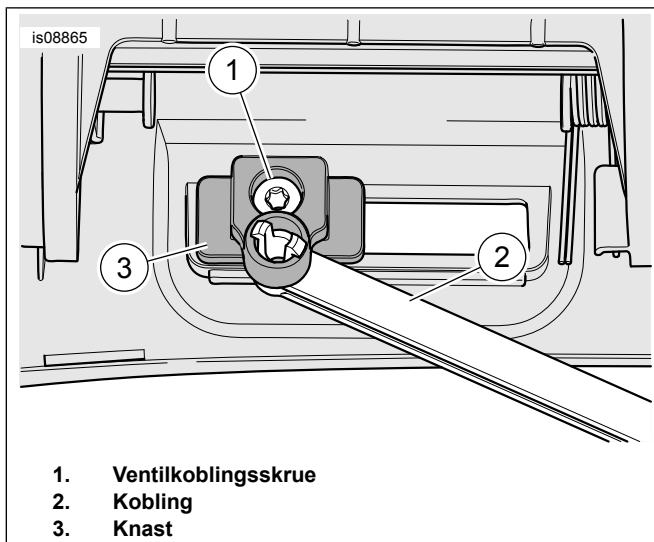

1. Ventil koblingskrue
2. Kobling
3. Knast

Figur 4. Ventil koblingskrue

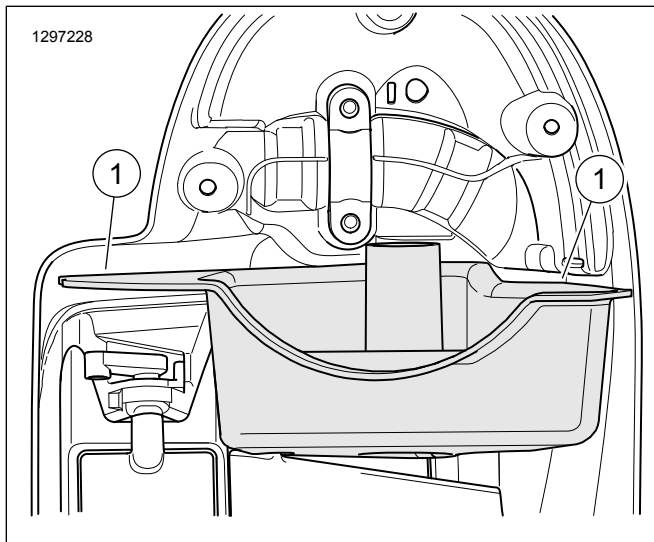

Figur 5. Pakningsoverflate på nedre kåpe

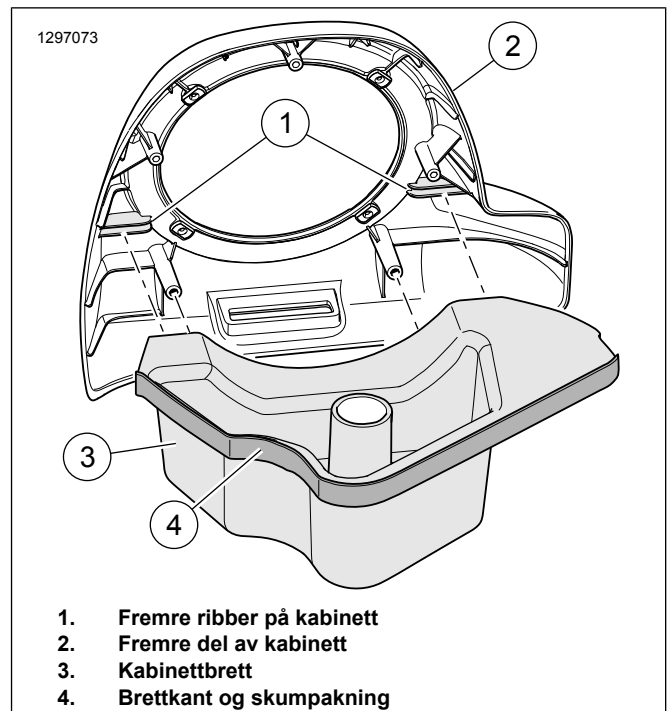

1. Fremre ribber på kabinett
2. Fremre del av kabinett
3. Kabinettbrett
4. Brettkant og skumpakning

Figur 6. Kabinett

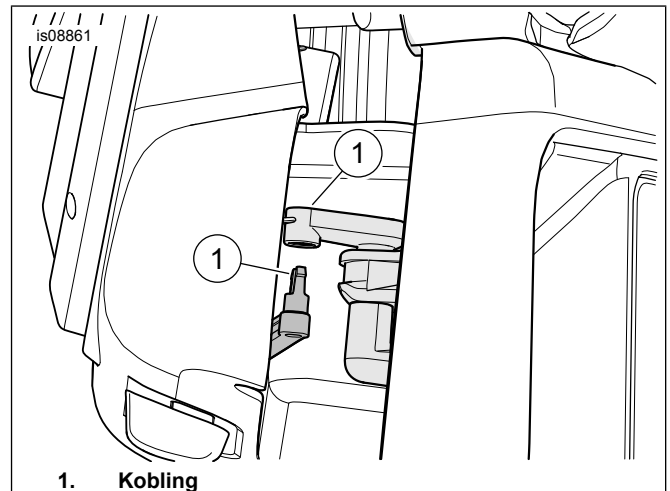

1. Kobling

Figur 7. Tilkobling

6. Se Figur 6. Fest kabinettbrettet (4) på det fremre kabinettet (2). Fjern papiret fra limet på den ene siden av skumpakningen (5). Monter forseglingen som vist. Klipp av og ta vare på overskytende skumpakning til senere bruk.
7. Se Figur 7 . Plasser kabinettet på riktig sted. Fest sammenhengen.
8. Fjern papiret fra skumpakningen før du monterer resten av kabinettet. Plasser kabinettet på riktig sted.
9. Se Figur 8 . Monter tre monteringskruser (1) fra baksiden. Stram til.

Tiltrekningsmoment: 1,3–2 N·m (12–18 in-lbs)

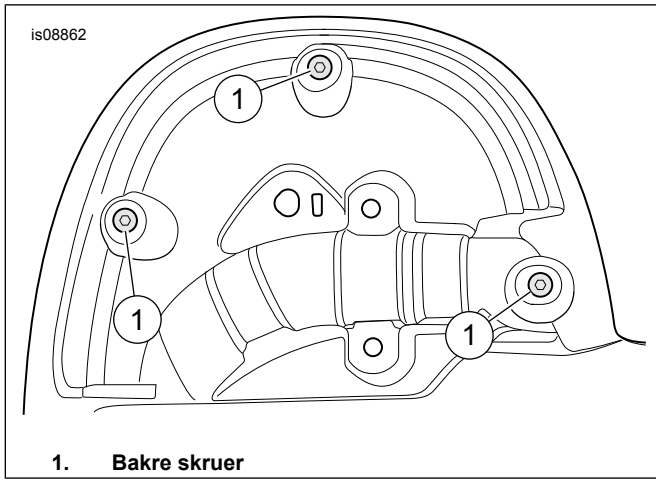

1. Bakre skruer

Figur 8. Bakre skruer

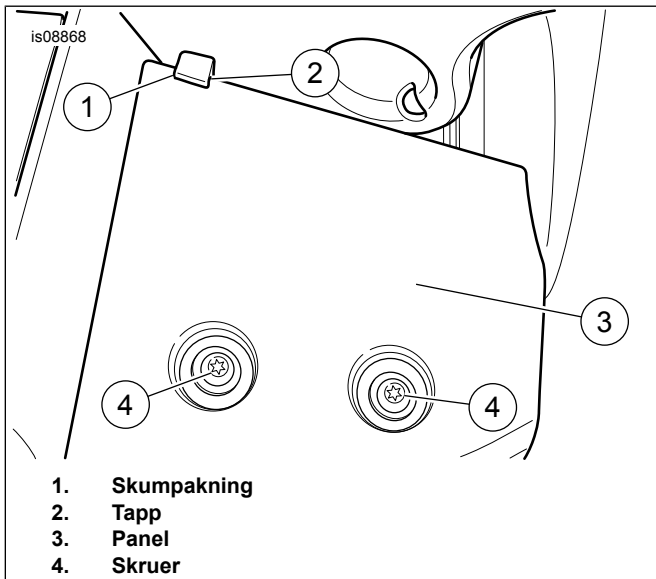

1. Skumpakning
2. Tapp
3. Panel
4. Skruer

Figur 9. Panel og skum til tapp

10. Se Figur 9 . Brett en bit av den avklippede pakningen (1) over tappen (2) på panelet. Monter panelet (3). Bruk en dråpe Loctite 243-Blue på skruvegjengene (4). Sett inn skruene. Stram til.

Tiltrekningsmoment: 7,3–8,4 N·m (65–74 in-lbs)

11. Dekk delen av baksiden av hanskerommet der du skal bore, med maskeringsteip for å forhindre riper i lakken.

12. Se Figur 10. Fra den ytre sidekanten (A) markerer du en parallell linje (B) i spesifisert avstand (C).

Lengde/mål/avstand: 25 mm (1,0 in)

13. Fra nedre kant (D) markerer du et sted på den parallelle linjen i spesifisert avstand (E).

Lengde/mål/avstand: 9,5 mm (0,374 in)

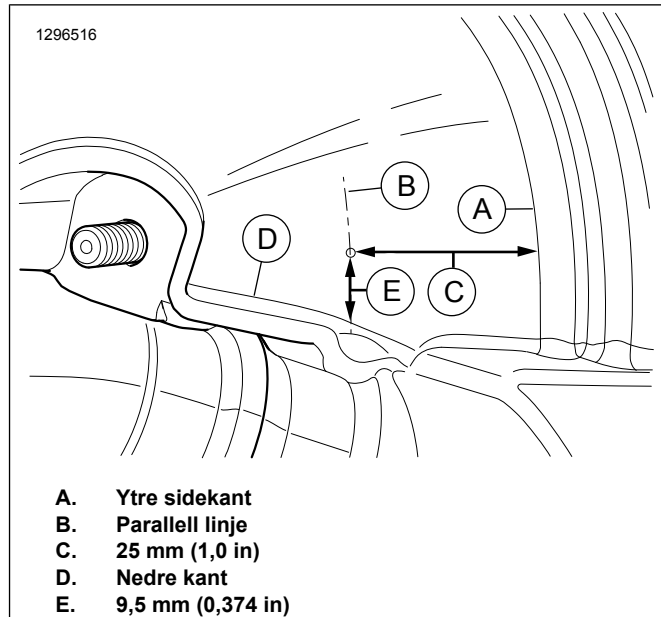

A. Ytre sidekant
B. Parallell linje
C. 25 mm (1,0 in)
D. Nedre kant
E. 9,5 mm (0,374 in)

Figur 10. Sted for boring

14. Bor et hull i spesifisert størrelse på angitt sted på innersiden av veggen i hanskerommet.

Lengde/mål/avstand: 9,5 mm (0,374 in)

15. Se Figur 11 . Sett inn de fire monteringsmutterne fra innsiden av den store åpningen.

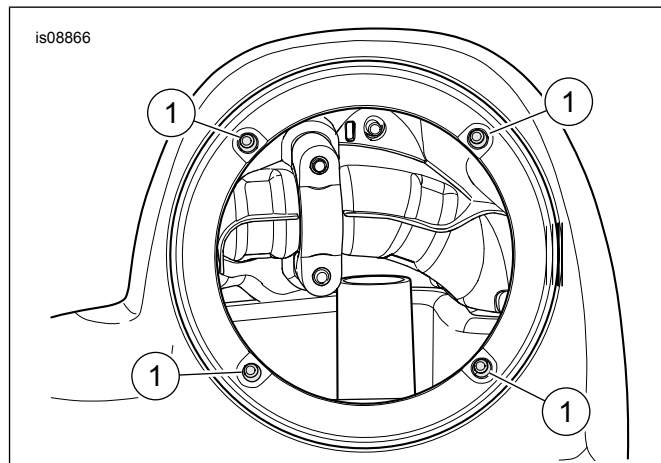

Figur 11. Monteringsmuttere

16. Se servicehåndboken. Monter nedre kåpe. IKKE monter lokket på nedre kåpe nå.

17. Før høyttalerkablene gjennom hullet i den nedre kåpen.

- Lyseblå og lyseblå/svarte kabler til høyre side.
- Lyseblå/oransje og lyseblå/grå ledninger på venstre side.

18. Se Figur 12 . Del den delte foringen (11). Monter foringen rundt beinet. Monter i hullet du boret i kåpen.

19. Monter lokket på nedre kåpe.

20. Gjenta trinn 1-19 for gjenværende kåpe.

21. Fest ledningen med kabelstroppe. Kontroller at ledningene ikke påvirker styring eller støtdemping.

MERK

Høytalerne i nedre kåpe er sidespesifikke. Den venstre høytalerringen har teksten "BOOM! AUDIO STAGE II" trykket øverst. Ringen på høyre side har ingen tekst.

22. Se Figur 12 . Fest høytalerkontaktene inni høytalerkabinettet til koblingene på baksiden av den nye basshøytaleren. Forskjellig størrelse på kontaktene forhindrer feil tilkobling.

23. Koble toveiskontaktene på forsterkerledningen til koblingene for mellomtone og diskant (D).

24. Roter høytaleren (1) slik at diskant-høytaleren (C) vender 45 grader ut fra toppen.

25. Monter høytaleren i høytalerkabinettet med de fire skruene (5) fra settet.

a. Entre skruene forsiktig for å unngå å presse monteringsmutterne gjennom monteringshullene.

b. Stram til skruene i et kryssmønster.

Tiltrekningsmoment: 1,3–3,4 N·m (12–30 in-lbs)

26. Gjenta steg 22 til 25 for gjenværende høytalerkabinett.

▲ ADVARSEL

Sørg for at styringen er jevn og løper fritt uten forstyrrelser. Forstyrrelser av styringen kan føre til tap av kontroll over motorsykkelen, med fare for liv og helse. (00371a)

1. Sørg for at ledninger og kontakter ikke strammes for mye når styret vris helt til venstre eller høyre.

SERVICEDELER

Tabell 1. Servicedeler

Element	Beskrivelse (mengde)	Delenumre
1	Høytaler, nedre kåpe (venstre) (inkludert element 2 til 4)	76000885
	Høytaler, nedre kåpe (høyre) (inkludert element 2 til 4)	76000886
2	• Høytaler, bass	Selges ikke separat
3	• Høytaler, diskant/mellomtone	Selges ikke separat
4	• Skruer, flatt hode (3)	Selges ikke separat
5	Skruer, flatt hode TORX, #6-32 x 25 mm (1,0 in) (svart) (8)	10200294
6	Monteringsmutter (8)	10100064
7	Brett, underside av høytalerkabinett (venstre)	76000883
8	Brett, underside av høytalerkabinett (høyre)	76000884
9	Pakning, selvklebende (2)	25700895
10	Skruer, TORX, flatt hode, #10-16 x 19 mm (0,748 in) , selvgjengende, svart (6)	2995
11	Foring, ledningstetning (2)	11410
Sett for høytalerkabinett i nedre kåpe (ikke en del høytalersettet for nedre kåpe).		
A	Høytalerkabinettsett (med venstre og høyre kabinett)	
B	Nedre kåpe (venstre vist)	
Elementer som er nevnt i tekst:		
C	Diskant-høytaler	
D	Tilkobling for mellomtone- og diskant-høytaler	

2. Kontroller at styringen er jevn og fin mellom begge ytterpunktene.

FULLFØRING

MERK

For å forhindre mulig skade på lydsystemet må du sjekke at tenningsnøkkelen og lydsystemet er OFF (av) før montering av hovedsikringen.

MERK

Radio EQ SKAL oppdateres av en Harley-Davidson-forhandler FØR lydsystemet brukes. Hvis lydsystemet brukes før radio EQ-oppdatering, vil høytalerne ta ØYEBLIKKEG skade. (00645d)

1. Se servicehåndboken. Installer hovedsikringen.
2. Få en Harley-Davidson-forhandler til å oppdatere radio EQ med Digital Technician II.
3. Slå på tenningen, men ikke start motorsykkelen.
4. Se avsnittet BOOM! BOX INFOTAINMENT-SYSTEM i brukerhåndboken. Slå PÅ radioen. Påse at alle høytalerne fungerer, og at toningsfunksjonen for foran/bak fungerer korrekt. Sjekk høytalerledningene hvis dette ikke er tilfelle.
5. Se servicehåndboken. Monter den ytre kåpen og vindskjermen.

MERK

Hvis du opplever utilsiktede vibrasjoner på grunn av mye bass, kan du legge inn mer skum mellom panelene og den nedre kåpen.

I BRUK

Ikke bruk høytrykksspyler direkte på høytalergrillen. Dette kan skade høytaleren.

SERVICEDELER

1297140

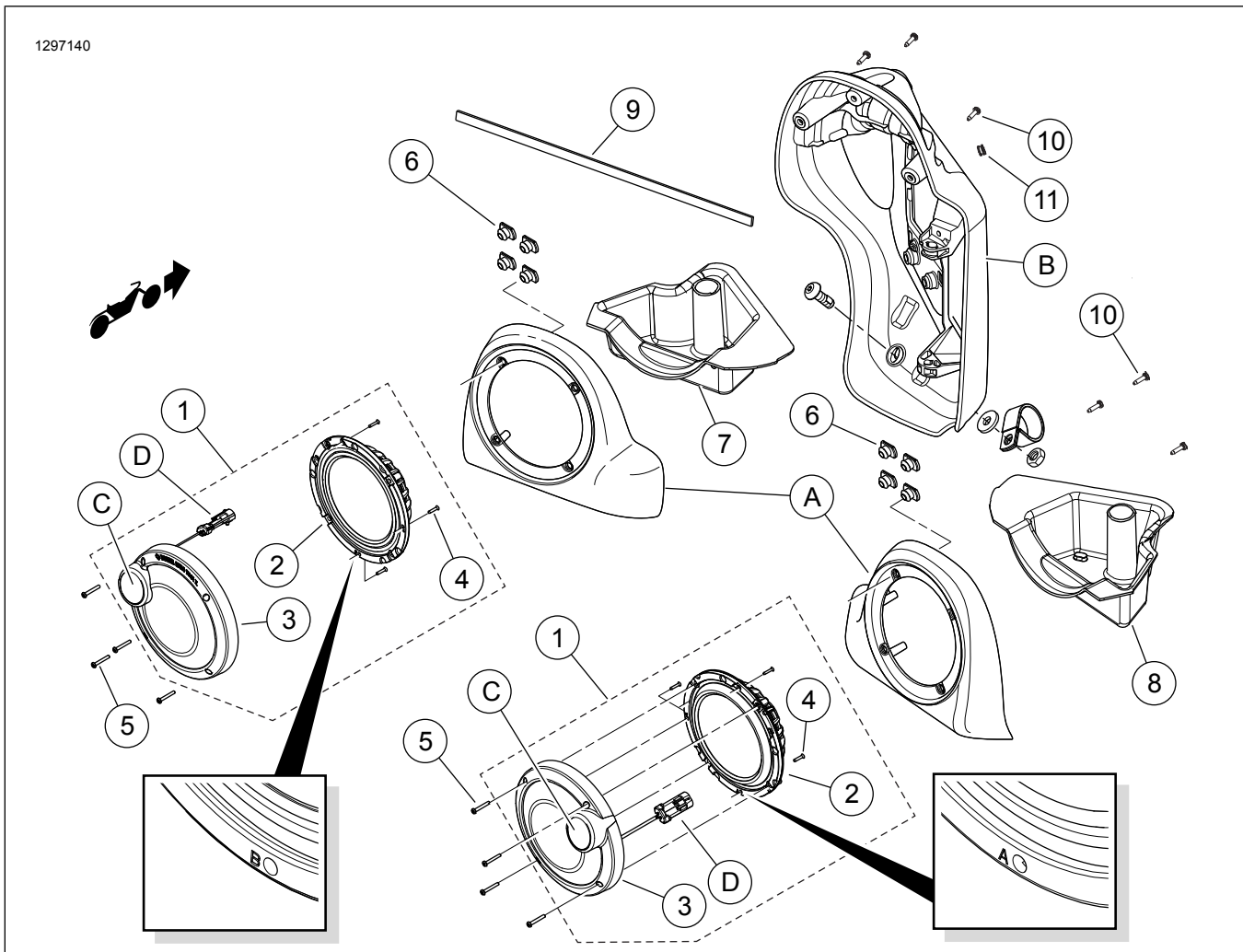

Figur 12. Servicedeler, BOOM! Audio Stage II-høytalerset for nedre kåpe