



BOOM! AUDIO STAGE II KAPORTA ALT HOPARLÖR KİTİ

GENEL

Satıcı kurulumu tavsiye edilir.

Kit Numarası

76000951

Modeller

Model donanım bilgisi için P&A perakende satış kataloğuna veya www.harley-davidson.com adresinden Parçalar ve Aksesuarlar (sadece İngilizce) bölümüne başvurun.

Bu kit Twin Cooled modellere **uyumlu** değildir.

Montaj Gereklilikleri

FLHX modelleri için önceden veya kurulum esnasında Harley-Davidson Pencere Alt Kaporta Kiti (Parça No. 57100258 , boyasız) takılması gerekir.

TÜM modeller için Kaporta Alt Hoparlör Kutusu Kitinin (Parça No. 57100233 , boyanmamış) ayrı olarak satın alınması gerekir.

Bu parçanın rengi uyan versiyonları için P&A perakende satış kataloğuna veya www.harley-davidson.com adresinden Parçalar ve Aksesuarlar (sadece İngilizce) bölümüne başvurun.

Bu kitin düzgün montajı için Loctite® 243 Medium Strength Threadlocker and Sealant - Mavi (Parça No. 99642-97) gerekir.

NOT

Aynı araç üzerinde Faz I ve Faz II hoparlörlerini aynı anda KULLANMAYIN.

Bu hoparlörler YALNIZCA 2014 ve daha sonraki Harley-Davidson ses sistemleri üzerinde kullanılmak üzere tasarlanmıştır. Bu hoparlörlerin 2006-2013 Harley-Davidson ses sistemleri üzerinde kullanılması, **bu hoparlörlere kalıcı olarak zarar VERECEKTİR.** Bu hoparlörlerin 2005 veya daha önceki Harley-Davidson ses sistemleri üzerinde kullanılması, **o sistemlere kalıcı olarak zarar VERECEKTİR.**

DIKKAT

Radyo Ekolayzeri, ses sistemi kullanılmadan ÖNCE bir Harley-Davidson bayisi tarafından GÜNCELLENMELİDİR. Ses sisteminin radyo ekolayzeri güncellenmeden kullanılması hoparlörleri ANINDA bozar. (00645d)

Digital Technician® II tanı aracını kullanan Radyo EQ güncellemesinin:

- Hoparlör KURULUMUNDAN önce yapılması önerilir
- Ses sistemini ÇALIŞTIRMADAN önce yapılması gereklidir.
- Yalnızca yetkili Harley-Davidson bayilerinde mevcuttur.

NOT

- Bu hoparlörlerin bir amplifikatör ile kullanılması **ŞARTTIR** . **Önceden takılmış bir amplifikatör (Parça No. 76000277A) ve bir Kaporta Alt Hoparlör Montaj Kiti (Parça No. 76000586) gereklidir. Amplifikatör sağ yan çantanın içine bağlanır.**

⚠ UYARI

Sürücünün ve yolcunun güvenliği bu kitin doğru takılmasına bağlıdır. İlgili servis el kitabı prosedürlerinden faydalanın. Prosedürü gerçekleştirebilecek yetkinliğe veya doğru aletlere sahip değilseniz, takma işlemini Harley-Davidson bayisine yaptırın. Bu kitin düzgün takılmaması ölüme veya ciddi yaralanmalara neden olabilir. (00333b)

NOT

Bu talimat kılavuzu, servis kılavuz bilgileriyle ilgilidir. Bu yıl/model motosikletin bir servis kılavuzu bu montaj için gereklidir. Bir Harley-Davidson bayisinde bir tane bulunur.

Elektriksel Aşırı Yükleme

⚠ UYARI

Elektrikli bir aksesuar takarken, değiştirilmekte olan devreyi koruyan sigortanın veya devre kesicinin maksimum amperaj anma değerini aşmadığınızdan emin olun. Maksimum amperajın aşılması elektrik arızalarına neden olarak ölüm veya ciddi yaralanma ile sonuçlanabilir. (00310a)

DIKKAT

Çok fazla elektrikli aksesuar ekleyerek aracın şarj sistemine aşırı yüklenmeniz muhtemeldir. Tüm elektrikli aksesuarlar çalıştırıldıkları zaman araç şarj sisteminin üretebildiğinden daha fazla elektrik akımı tüketiyorsa, elektrik tüketimi aküyü boşaltabilir ve aracın elektrik sistemine zarar verebilir. (00211d)

Bu amfi, elektrik sisteminden **8 amp** daha fazla akım gerektirir.

Kit İçerikleri

Bkz. Şekil 12 ve Tablo 1 .

HAZIRLIK

⚠ UYARI

Aracın ölüm veya ciddi yaralanmaya neden olabilecek şekilde rastgele çalışmasını önlemek için, devam etmeden önce ana sigortayı çıkartın. (00251b)

NOT

- **Güvenlik sireni İLE:** Güvenlik fob anahtarı mevcutken kontak anahtarını ON (açık) konumuna getirin. Servis el kitabına bakın. Sistem etkisiz duruma geldikten sonra kontak anahtarını OFF (kapalı) konumuna getirin. Ana sigortayı **DERHAL** çıkarın.
- **Güvenlik sireni OLMADAN:** Servis kılavuzuna bakın. Ana sigortayı çıkarın.

NOT

Aşağıdaki genel adımlarla ilgili ayrıntılı bilgi için servis el kitabına bakın.

1. **Kaporta Altı Olan Modeller:** Alt kaportaları sökün.
2. **TÜM modeller:** Yan çantanın içine bu kitle gelen talimatlara göre bir amplifikatör (Parça No. 76000277B) Kaporta Alt Montaj Kiti takın.
 - **2014-2016:** Kaporta Alt Hoparlör Montaj Kiti Parça No. 76000586 .
 - **2017 ve Sonrası Modeller:** Kaporta Alt Hoparlör Montaj Kiti Parça No. 76000749 .

ALT KAPORTA BİRLEŞTİRME VE MONTAJI

NOT

Alt kaportanın montajına bir taraftan başlayın ve o taraf bitmeden diğer tarafa geçmeyin.

1. Bkz. Şekil 1 . Bir kaportanın arkasından arka vidaları (1) çıkarın.
2. Bkz. Şekil 2 . Ön taraftan vidaları (3), yalıtım panelini (4) ve torpidoyu (2) sökün. Havalandırma kapağı bağlantısını kesin.
3. Bkz. Şekil 3 . Torpido gözündeki üç vidayı sökün. Torpido gözü tertibatını (2) sökün.
4. Bkz. Şekil 4 . Vidayı (1) çıkarın. Bağlantıyı (2) sökün. Yeni muhafazanın önüne takın. Sıkın.
Tork: 1,3–2 N·m (12–18 in-lbs)
5. Bkz. Şekil 5 . Sızdırmazlık contasının takılması için hoparlör muhafazası ve alt tepsiyi hazırlayın. Hortumu yüzde 50-70 izopropil alkol, yüzde 50-30 saf su karışımıyla temizleyin.

NOT

Montajın daha kolay olması için vidaları (bkz: Şekil 12 , parça 10) önce muhafazaya tepsi olmadan takın. Vidaları sökün.

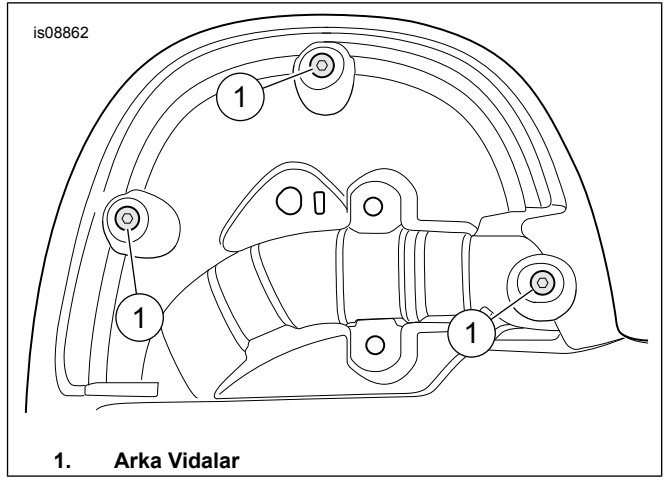

Şekil 1. Arka Vidalar

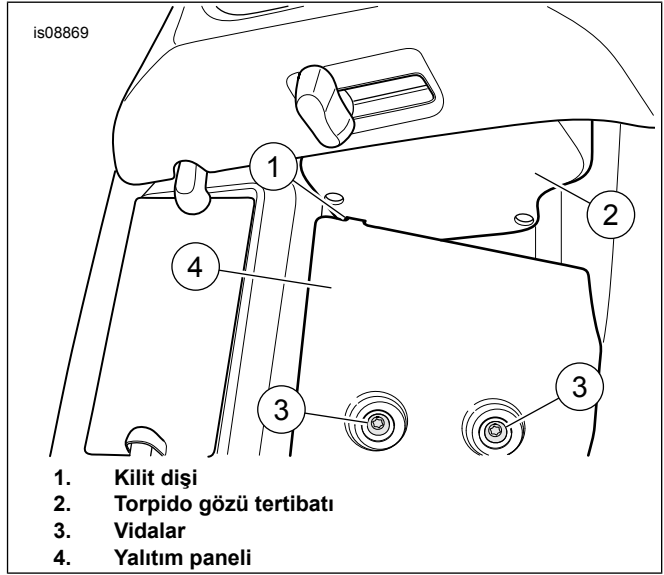

Şekil 2. Kilit Dişleri ve Yalıtım Paneli

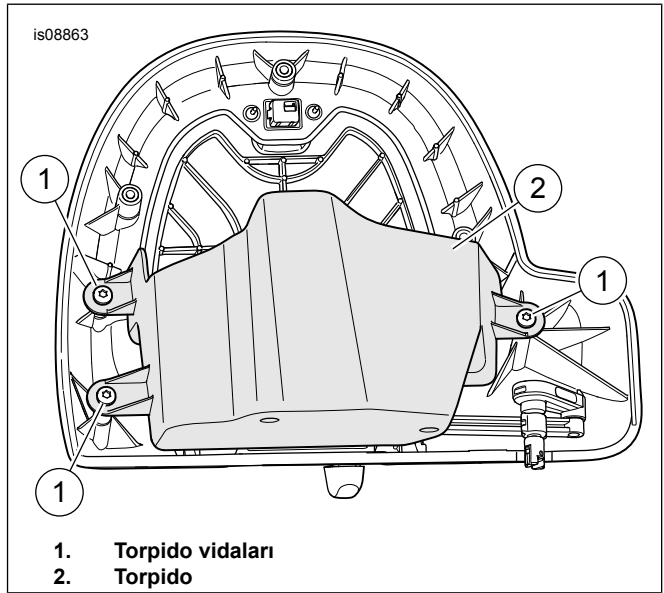

Şekil 3. Torpido Vidaları

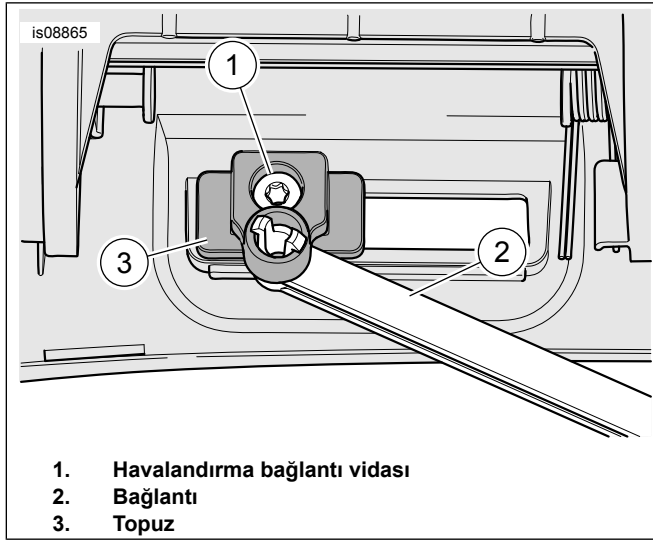

Şekil 4. Havalandırma Bağlantı Vidası

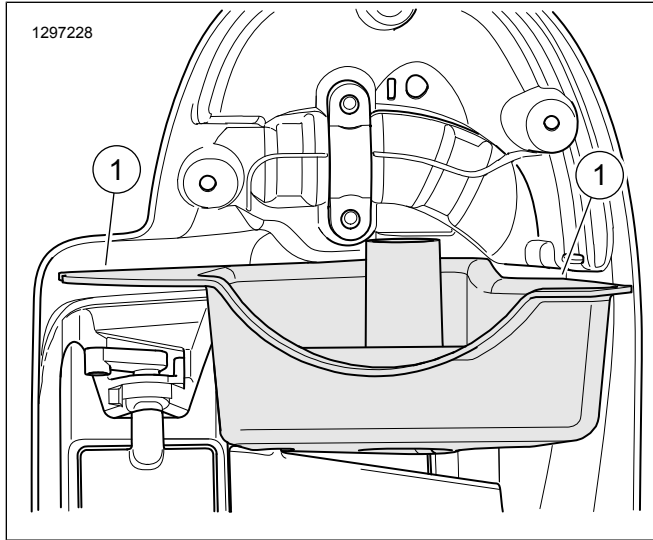

Şekil 5. Alt Kaportaya Karşılık Conta Yüzeyi

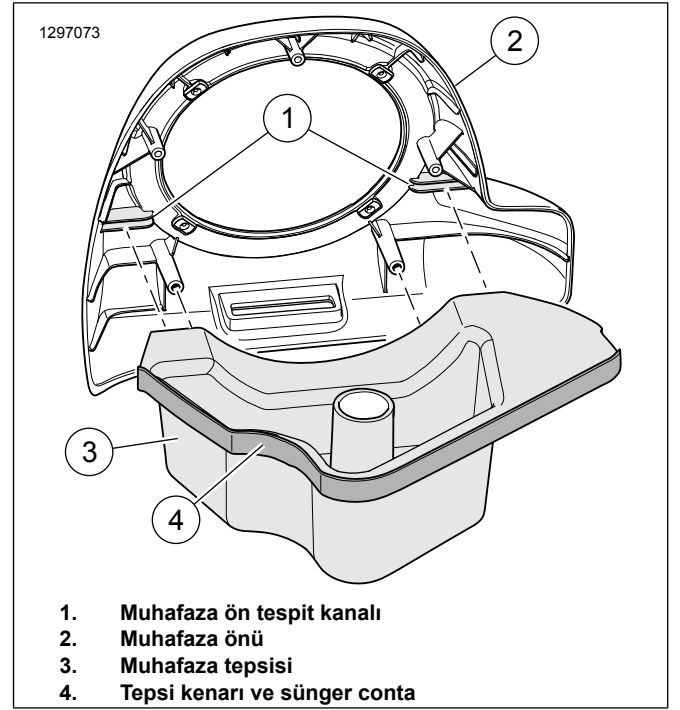

Şekil 6. Muhafaza Tertibatı

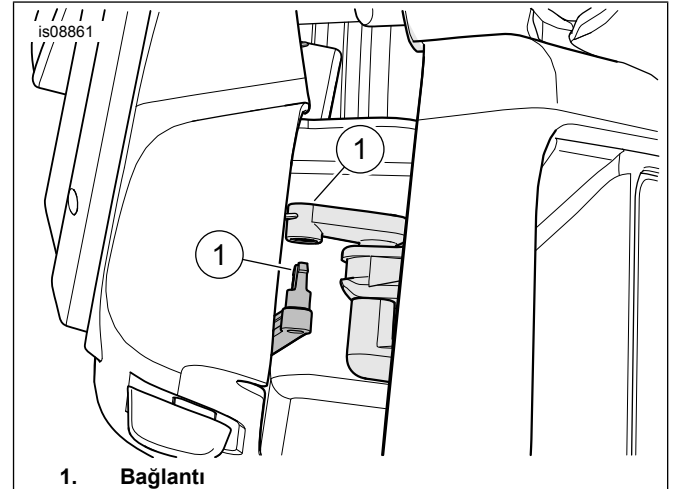

Şekil 7. Bağlantı

6. Bkz. Şekil 6. Muhafaza tepsisini (4) ön muhafaza (2) ile birleştirin. Çift taraflı sünger contanın (5) bir tarafından kağıdı çıkarın. Contayı gösterildiği gibi takın. Sızdırmazlık contasını kesin ve kalan kısmı daha sonra kullanılmak üzere saklayın.
7. Bkz. Şekil 7 . Muhafaza tertibatını yerleştirin. Bağlantıyı yapın.
8. Muhafazanın ilk montajını yapmadan önce sızdırmazlık contasını arkasındaki kağıdı çıkarın. Muhafaza tertibatını yerleştirin.
9. Bkz. Şekil 8 . Kendinden kılavuzlu muhafaza vidalarını (1) arkadan takın. Sıkın.

Tork: 1,3–2 N·m (12–18 in-lbs)

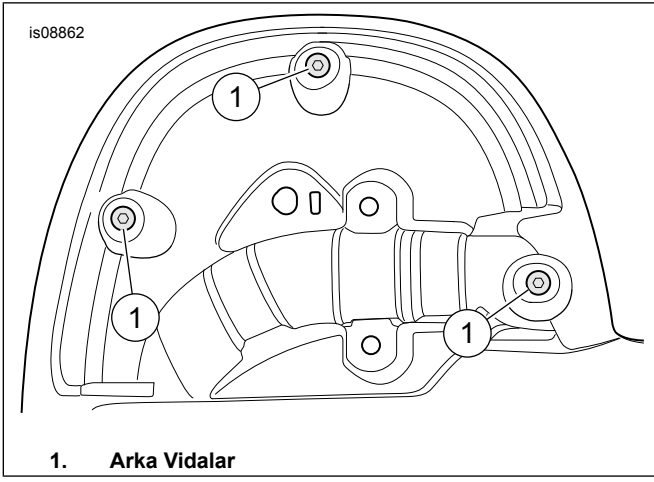

1. Arka Vidalar

Şekil 8. Arka Vidalar

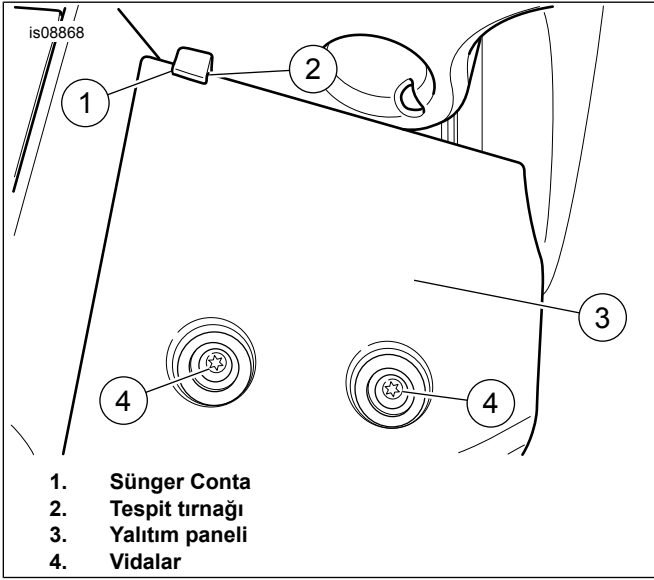

1. Sünger Conta
2. Tespit tırnağı
3. Yalıtım paneli
4. Vidalar

Şekil 9. Yalıtım Paneli ve Tespit Tırnağı Süngeri

10. Bkz. Şekil 9 . Yalıtım panelindeki tespit tırnağına (2) bir parça conta (1) sarın. Paneli (3) takın. Temiz vida (4) dişlerine bir damla Loctite 243 - Mavi uygulayın. Vidaları takın. Sıkın.

Tork: 7,3–8,4 N·m (65–74 in-lbs)

11. Boyanın çatlamasını ve soyulmasını önlemek için torpidonun arkasındaki delik alanını maskeleme bandıyla sarın.

12. Bkz. Şekil 10. Dış yan kenara (A), belirtilen uzaklıkta (C) paralel bir çizgi (B) çekin.

Uzunluk/Boyut/Mesafe: 25 mm (1,0 in)

13. Alt kenardan (D) paralel çizgiye belirtilen uzaklıkta (E) bir nokta işaretleyin.

Uzunluk/Boyut/Mesafe: 9,5 mm (0,374 in)

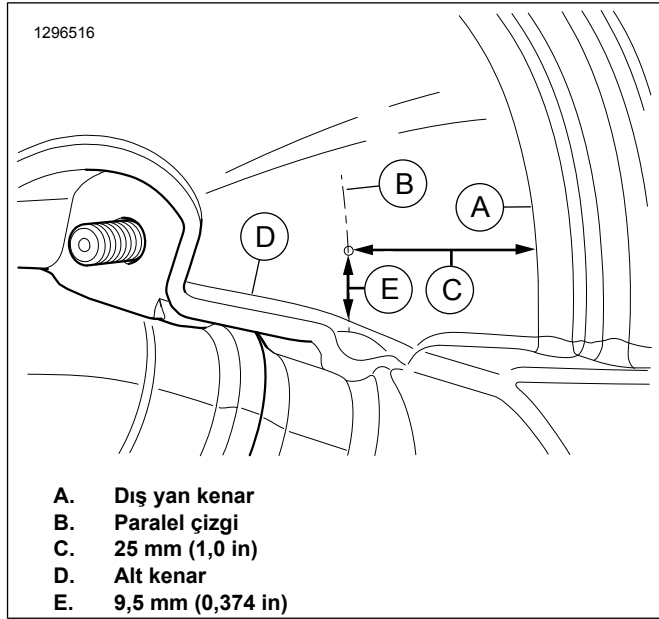

A. Dış yan kenar
B. Paralel çizgi
C. 25 mm (1,0 in)
D. Alt kenar
E. 9,5 mm (0,374 in)

Şekil 10. Delme Noktası

14. Torpidonun iç yan tarafından belirtilen ölçüde bir delik açın. Uzunluk/Boyut/Mesafe: 9,5 mm (0,374 in)

15. Bkz. Şekil 11 . Dört sabit somunu geniş ağız içinden takın.

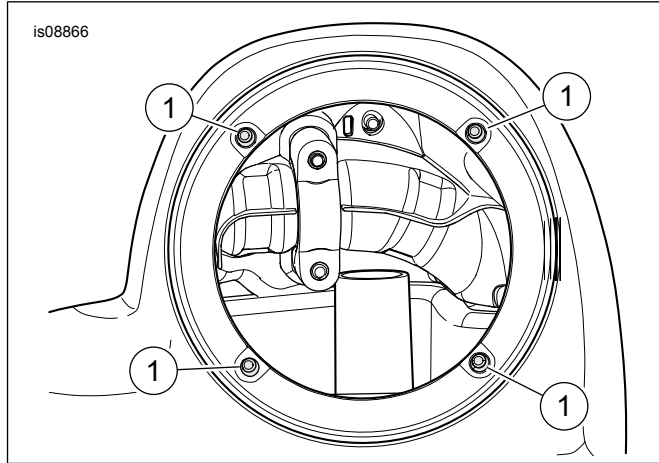

Şekil 11. Sabit Somunlar

16. Servis el kitabına bakın. Alt kaportayı takın. Kaporta kapağını şimdi TAKMAYIN.

17. Hoparlör kablolarını alt kaportadaki delikten geçirin.

- Açık Mavi ve Açık Mavi/Siyah teller sağ tarafa.
- Açık Mavi/Turuncu ve Açık Mavi/Gri teller sol tarafa.

18. Bkz. Şekil 12 . Split grometi (11) ayırın. Grometi kablo takımının ucuna takın. Kaportada deldiğiniz deliğe geçirin.

19. Alt kaporta kapağını takın.

20. Diğer kaporta için 1.-19. Adımları tekrarlayın.

21. Kablo takımını, kablo kayışlarıyla sabitleyin. Kabloların direksiyona ve süspansiyona engel olmadığından emin olun.

NOT

Alt kaporta hoparlörleri her iki taraf için farklı tasarlanmıştır. Sol hoparlör trim yüzüğünün üst kısmında "BOOM! AUDIO STAGE II" yazısı vardır. Sağda yazı yoktur.

22. Bkz. Şekil 12 . Hoparlör muhafazasındaki kablo konektörlerini yeni wooferin arkasındaki tımağlara bağlayın. Farklı boyutlu tırnak bağlantıları yanlış montajı önler.

23. Amfi kablo demetinden çift yönlü ses konektörlerini orta ve tiz konektörüne (D) bağlayın.

24. Hoparlör tertibatını (1) tiz (C) 45 derece üstte kalacak şekilde çevirin.

25. Hoparlör tertibatını kitin içinde yer alan dört vidayla (5) hoparlör muhafazasına takın.

a. Vidaları dikkatli takın ve sabit somunları montaj deliklerine sokmamaya dikkat edin.

b. Vidaları çapraz sırayla sıkın.

Tork: 1,3–3,4 N·m (12–30 in-lbs)

26. 22. ve 25. adımlar arasındaki adımları diğer hoparlör muhafazası için de uygulayın.

▲ UYARI

Direksiyonun müdahale olmadan rahat şekilde döndüğünden emin olun. Direksiyonda takılma olması, ölüm veya ciddi yaralanmayla sonuçlanabilen araç kontrol kaybına yol açabilir. (00371a)

1. Gidonu tam sola ve sağa çevirdiğinizde telleri, kablo takımlarını ve boruları gerdirmeden emin olun.

SERVİS PARÇALARI

Tablo 1. Servis Parçaları

Öge	Tanım (Miktar)	Parça Numarası
1	Hoparlör tertibatı, alt kaporta podu (sol) (Parça 2-4'ü içerir) Hoparlör tertibatı, alt kaporta podu (sağ) (Parça 2-4'ü içerir)	76000885 76000886
2	• Hoparlör tertibatı, woofer	Ayrı satılmaz
3	• Hoparlör tertibatı, tiz/orta	Ayrı satılmaz
4	• Vida, düz başlı (3)	Ayrı satılmaz
5	Vida, bombe başlı TORX, #6-32 25 mm (1,0 in) (siyah) (8)	10200294
6	Sabit somun (8)	10100064
7	Tepsi, hoparlör muhafazası altı (sol)	76000883
8	Tepsi, hoparlör muhafazası altı (sağ)	76000884
9	Sızdırmazlık contası, arkası yapışkanlı (2)	25700895
10	Vida, TORX bombe başlı #10-16 x 19 mm (0,748 in) , kendinden kılavuzlu, siyah (6)	2995
11	Gromet, kablo takımı contası (2)	11410
Alt Kaporta Hoparlör Kutusu Kiti (Alt Kaporta parçası değildir Hoparlör Kiti).		
A	Hoparlör kutusu kiti (sol ve sağ kutuları içerir)	
B	Kaporta altı (gösterilen soldur)	
Metinde belirtilen parçalar:		
C	Tiz	
D	Orta ve tiz konektörü	

2. Direksiyonun kumandasının yumuşak ve sorunsuz olduğundan emin olun.

TAMAMLAMA

NOT

Ses sistemine gelebilecek olası hasarı önlemek için ana sigortayı monte etmeden **önce** kontak ve ses sisteminin OFF (KAPALI) konumda olduğunu doğrulayın.

DIKKAT

Radio Ekolayzeri, ses sistemi kullanılmadan ÖNCE bir Harley-Davidson bayisi tarafından GÜNCELLENMELİDİR. Ses sisteminin radyo ekolayzeri güncellenmeden kullanılması hoparlörleri ANINDA bozar. (00645d)

1. Servis el kitabına bakın. Ana sigortayı takın.
2. Bir Harley-Davidson bayisinin, radyo ekolayzerini Digital Technician II kullanarak güncellemesini sağlayın.
3. Ateşlemeyi ON (AÇIK) konuma getirin ancak motosikleti çalıştırmayın.
4. Kullanıcı kılavuzundaki BOOM! BOX BİLGİ EĞLENCE SİSTEMİ bölümüne bakın. Radyoyu ON (AÇIK) konuma getirin. Tüm hoparlörlerin çalıştığından ve ön/arka kısma işlevinin doğru şekilde çalıştığından emin olun. Bunlar çalışmıyorsa hoparlörün kablo tesisatını kontrol edin.
5. Servis el kitabına bakın. Dış kaportayı ve ön camı takın.

NOT

Yüksek baslarda bariz bir titreşim oluyorsa, yalıtım paneli ve kaporta altının arasına daha fazla sünger ekleyin.

KULLANIMDA

hoparlör ızgaralarının, basınçlı bir yıkayıcı ile doğrudan temasından kaçının. Aksi takdirde hoparlörler zarar görebilir.

SERVİS PARÇALARI

1297140

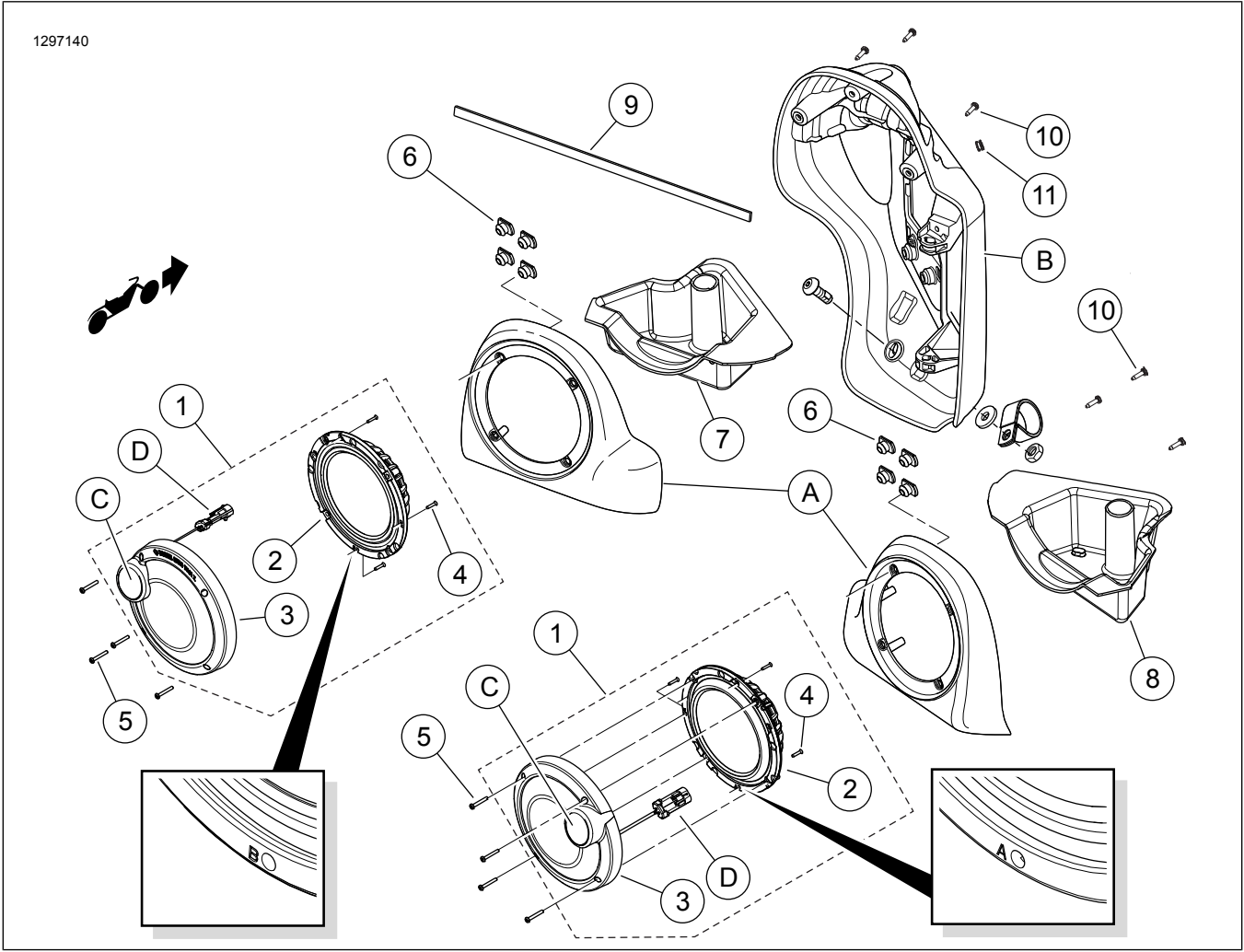

Şekil 12. Servis Parçaları, Boom! Audio Stage II Kaporta Altı Hoparlör Kiti