



## BỘ SẢN PHẨM LOA YẾM DƯỚI BOOM! AUDIO STAGE II

### THƯỜNG

Khuyến nghị lắp đặt bởi đại lý.

### Mã số bộ sản phẩm

76000951

### Mẫu xe

Để biết phụ tùng phù hợp với mẫu xe nào, vui lòng tham khảo Catalog Bán lẻ P&A hoặc mục Phụ tùng và Phụ kiện trên trang web [www.harley-davidson.com](http://www.harley-davidson.com) (chỉ có tiếng Anh).

Bộ này **không lắp vừa** cho mô-del Twin-Cooled (hệ thống làm mát kép).

### Yêu cầu lắp đặt

**Mô-del FLHX** yêu cầu đã lắp đặt hoặc lắp đặt cùng Bộ Yếm dưới có Thông gió (Mã hiệu 57100258, chưa sơn).

**Với TẤT CẢ Mô-del** yêu cầu mua riêng Bộ sản phẩm Hộp Loa Yếm Dưới (Mã hiệu 57100233, chưa sơn).

Tham khảo catalog bán lẻ P&A hoặc mục Parts and Accessories (Phụ tùng và Phụ kiện) trên trang web [www.harley-davidson.com](http://www.harley-davidson.com) (chỉ có tiếng Anh) để xem màu phù hợp với từng đời xe của sản phẩm này.

Để lắp đặt bộ sản phẩm này đúng cách cần sử dụng Keo khóa ren và Làm kín Loctite® 243 - Màu xanh da trời (Mã hiệu 99642-97).

### LƯU Ý

**KHÔNG** trộn các loa Tầng I và Tầng II trên cùng một xe.

Những loa này CHỈ lắp cho các hệ thống âm thanh Harley-Davidson **2014 và sau đó**. Sử dụng những loa này cho hệ thống âm thanh Harley-Davidson đời **2006-2013 SẼ làm hỏng vĩnh viễn những loa này**. Sử dụng những loa này với hệ thống âm thanh Harley-Davidson đời **2005 hoặc trước đó SẼ làm hỏng những hệ thống này**.

### THÔNG BÁO

EQ của radio **PHẢI** được đại lý của Harley-Davidson cập nhật **TRƯỚC** KHI bạn sử dụng hệ thống âm thanh. Việc vận hành hệ thống âm thanh trước khi cập nhật EQ của radio sẽ làm hỏng loa **NGAY LẬP TỨC**. (00645d)

Bộ Cân bằng Tín hiệu (EQ) nâng cấp sử dụng công cụ chuẩn đoán Digital Technician® II được:

- Khuyến nghị trước khi CÀI ĐẶT loa
- Yêu cầu trước khi VẬN HÀNH hệ thống âm thanh.
- Chỉ có sẵn thông qua các đại lý ủy quyền của Harley-Davidson.

### LƯU Ý

- Những loa này **PHẢI** được sử dụng với một bộ khuếch đại. **Yêu cầu bộ** Khuếch đại (Mã hiệu 76000277A) và Bộ lắp đặt Loa Yếm Dưới (Mã hiệu 76000586) được cài đặt trước đó. Bộ khuếch đại gắn **bên trong mặt phải của túi yên**.

### ▲ CẢNH BÁO

Sự an toàn của người lái và người ngồi sau phụ thuộc vào việc lắp đặt chính xác bộ chi tiết này. Sử dụng các quy trình thích hợp trong hướng dẫn bảo dưỡng. Nếu bạn không đủ khả năng làm theo quy trình hoặc không có đúng dụng cụ, hãy nhờ đại lý của Harley-Davidson thực hiện việc lắp đặt. Việc lắp sai bộ chi tiết này có thể dẫn đến thương tích nghiêm trọng hoặc tử vong. (00333b)

### LƯU Ý

Tờ hướng dẫn này có tham chiếu đến thông tin hướng dẫn bảo dưỡng. Công tác lắp đặt này đòi hỏi phải có sách hướng dẫn bảo dưỡng cho mô tô thuộc mẫu/năm này. Bạn có thể lấy hướng dẫn bảo dưỡng này tại đại lý của Harley-Davidson.

### Quá tải điện

### ▲ CẢNH BÁO

Khi lắp bất kỳ phụ kiện chạy điện nào, hãy chắc chắn rằng bạn không vượt quá định mức ampe tối đa của cầu chì hoặc cầu dao bảo vệ mạch điện đang được sửa đổi. Cường độ dòng điện vượt mức tối đa có thể gây trực tiếp hệ thống điện, từ đó có khả năng dẫn đến thương tích nghiêm trọng hoặc tử vong. (00310a)

### THÔNG BÁO

Có thể làm quá tải hệ thống sạc của xe bằng cách thêm quá nhiều phụ kiện điện. Nếu tổng lượng điện tiêu thụ của tất cả các phụ kiện điện hoạt động tại bất kỳ thời điểm nào lớn hơn mức mà hệ thống sạc của xe có thể tạo ra, điện sẽ bị lấy từ ắc quy và điều đó có thể làm hỏng hệ thống điện của xe. (00211d)

Bộ khuếch đại này cần nhiều dòng hơn tới **8 amp** từ hệ thống điện.

### Các chi tiết trong bộ sản phẩm

Xem Hình 12 và Bảng 1.

### CHUẨN BỊ

### ▲ CẢNH BÁO

Để tránh vô tình khởi động xe có thể gây thương tích nghiêm trọng hoặc tử vong, hãy tháo cầu chì chính trước khi tiến hành công việc. (00251b)

### LƯU Ý

- **CÓ còi báo động:** Nếu xe có khóa chống trộm, hãy xoay công tắc khóa điện đến vị trí BẬT. Xem sách hướng dẫn bảo dưỡng. Sau khi hệ thống tắt, hãy TẮT công tắc khóa điện. **NGAY LẬP TỨC** tháo cầu chì chính.
- **KHÔNG CÓ còi báo động:** Xem sách hướng dẫn bảo dưỡng. Tháo cầu chì chính.

### LƯU Ý

Xem hướng dẫn bảo dưỡng để tìm hiểu cụ thể các bước tổng quát sau đây.

1. **Các Mô-del Trang bị Yếm Dưới:** Tháo bộ yếm dưới.
2. **TẮT CẢ các Mô-del:** lắp một bộ khuếch đại (Mã hiệu 76000277B ) và một Bộ lắp đặt Loa Yếm Dưới bên trong túi yếm phải theo hướng dẫn trong bộ sản phẩm đó .
  - **2014-2016:** Bộ lắp đặt Loa Yếm Dưới Mã hiệu 76000586 .
  - **2017 và Mới hơn:** Bộ lắp đặt Loa Yếm Dưới Mã hiệu. 76000749 .

## LẮP RÁP VÀ LẮP ĐẶT YẾM DƯỚI

### LƯU Ý

Lắp ráp và lắp đặt yếm dưới ở một bên trước khi lắp bên còn lại.

1. Xem Hình 1 . Ở mặt sau của một yếm, tháo các vít hậu (1).
2. Xem Hình 2 . Ở mặt trước, tháo các vít (3), tháo bảng chắn (4) và hộp găng tay (2). Tháo kết nối cửa thông gió.
3. Xem Hình 3 . Tháo ba vít của hộp găng tay. Tháo hộp găng tay (2).
4. Xem Hình 4 . Tháo vít (1). Tháo phần liên kết (2). Lắp hộp loa phía trước mới. Siết chặt.  
Mô-men: 1,3–2 N·m (12–18 in-lbs)
5. Xem Hình 5 . Chuẩn bị hộp loa và khay đáy để lắp gioăng bịt. Làm sạch bằng hỗn hợp 50-70% cồn isopropyl với 50-30% nước cất.

### LƯU Ý

Để dễ dàng lắp ráp, trước tiên hãy lắp các vít (xem Hình 12 , mục 10) vào hộp loa trước khi lắp khay. Tháo các vít.

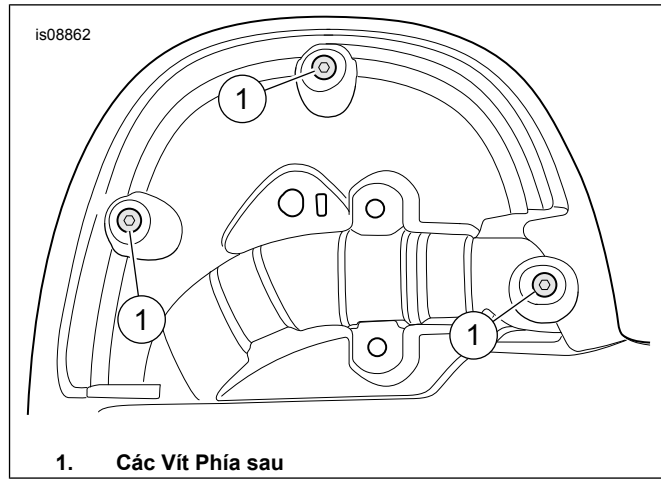

Hình 1. Các Vít Phía sau

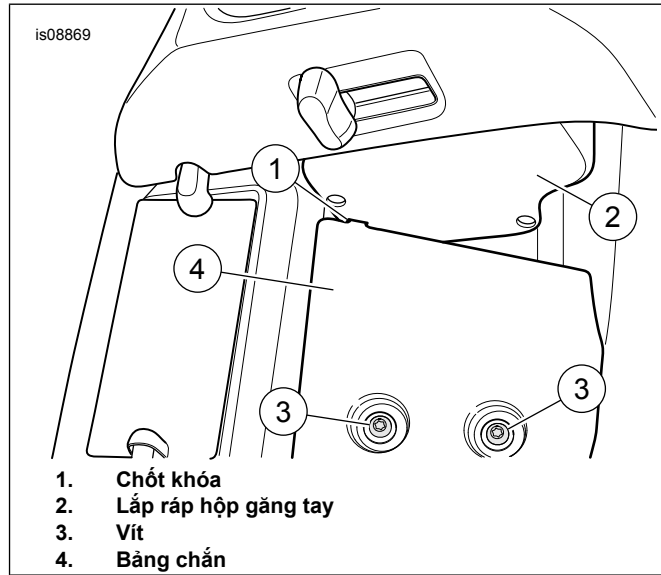

Hình 2. Khung chốt và Bảng chắn

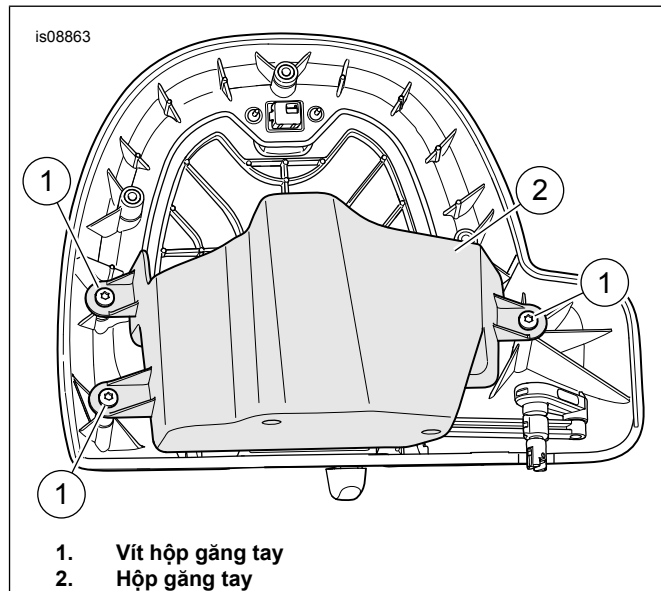

Hình 3. Vít Hộp găng tay

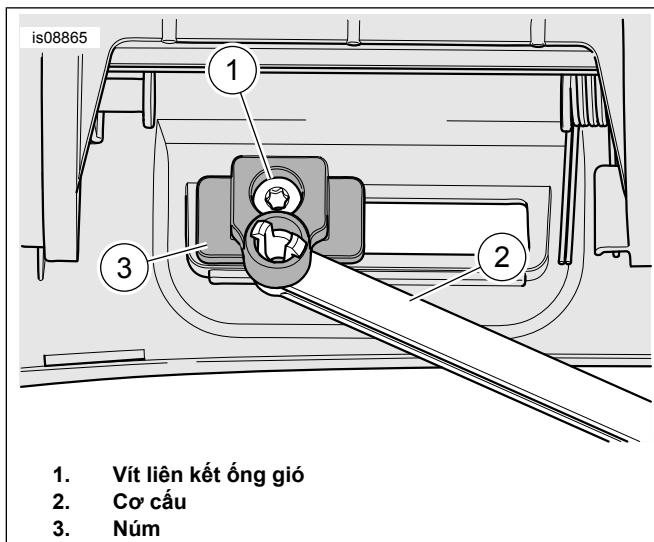

Hình 4. Vít Liên kết Ống gió

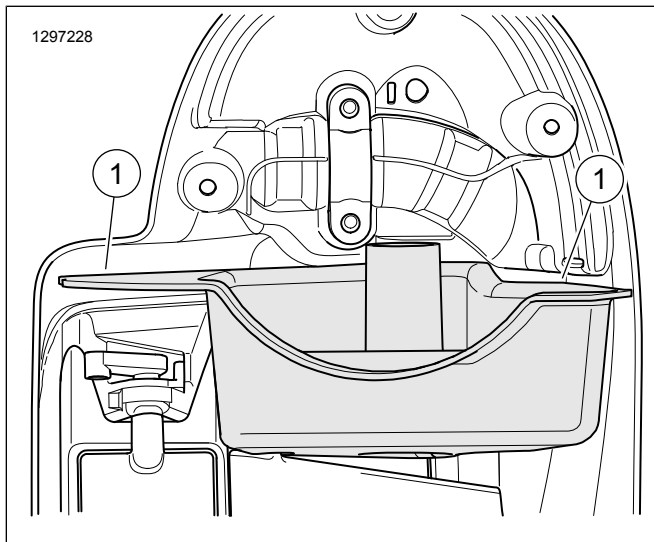

Hình 5. Đệm Khít Bề mặt Yếm Dưới

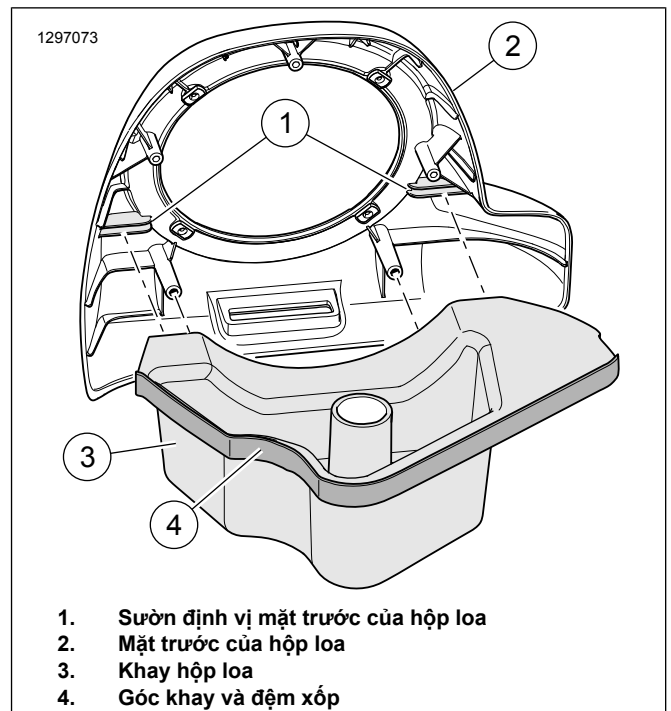

1. Sườn định vị mặt trước của hộp loa
2. Mặt trước của hộp loa
3. Khay hộp loa
4. Góc khay và đệm xốp

Hình 6. Bộ lắp ráp Hộp loa

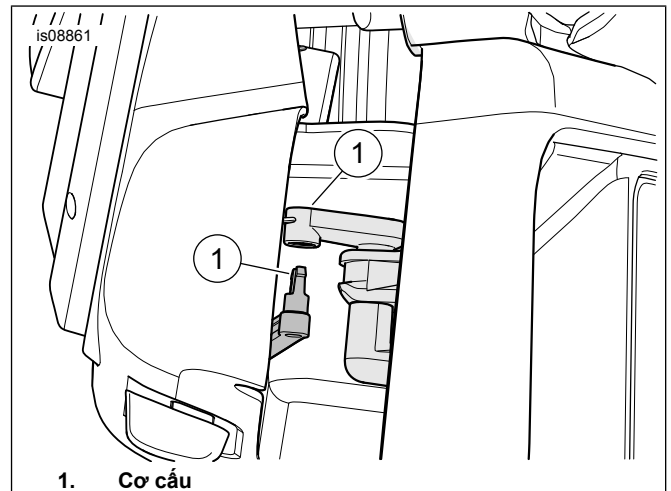

1. Cơ cấu

Hình 7. Kết nối Liên kết

6. Xem Hình 6. Lắp ráp khay (4) vào vỏ loa phía trước (2). Gỡ giấy dán ở một mặt của đệm xốp 2 mặt (5). Lắp đệm phớt như trong hình. Cắt và giữ phần đệm xốp thừa để dùng sau.
7. Xem Hình 7. Đặt hộp loa vào vị trí. Kết nối mối liên kết.
8. Gỡ giấy dán khỏi đệm xốp trước khi lắp phụ kiện hộp loa. Đặt hộp loa vào vị trí.
9. Xem Hình 8. Từ phía sau, lắp ba vít hộp loa tự dính (1). Siết chặt.

Mô-men: 1,3–2 N·m (12–18 in-lbs)

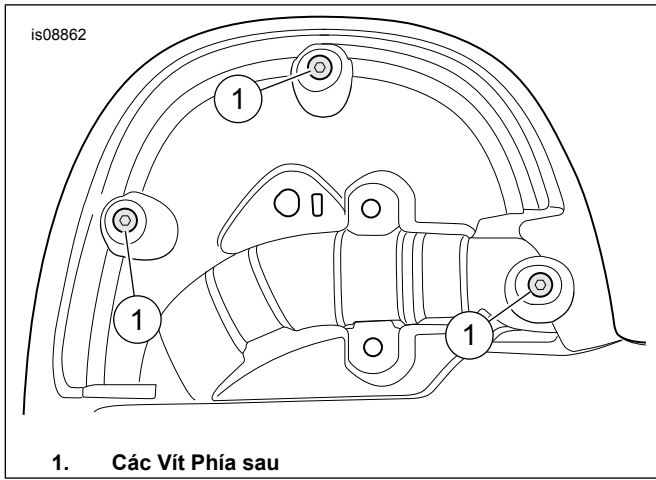

Hình 8. Các Vít Phía sau

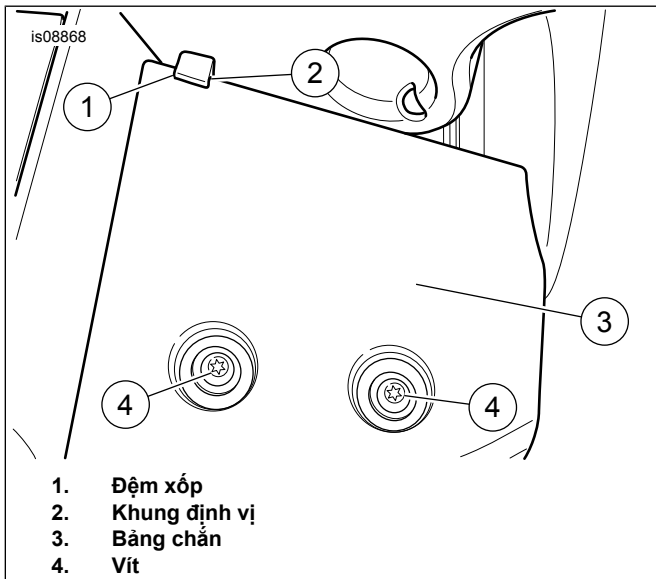

Hình 9. Bảng chắn và Keo Gắn Định vị

10. Xem Hình 9. Gấp một miếng đệm đã cắt (1) đặt trên khung định vị (2) của bảng chắn. Lắp bảng chắn (3). Nhỏ một giọt Loctite 243-Màu xanh để làm sạch rãnh vít (4). Lắp vít. Siết chặt.

Mô-men: 7,3–8,4 N·m (65–74 in-lbs)

11. Dùng băng dính bọc mặt sau của hộp găng tay ở vùng khoan lỗ để tránh nứt hoặc tróc sơn.

12. Xem Hình 10. Từ góc phía cạnh ngoài (A), đánh dấu một đường song song (B) theo khoảng cách xác định (C).

Chiều dài/Kích thước/Khoảng cách: 25 mm (1,0 in)

13. Từ cạnh dưới (D) đánh dấu một vị trí trên đường song song ở khoảng cách xác định (E).

Chiều dài/Kích thước/Khoảng cách: 9,5 mm (0,374 in)

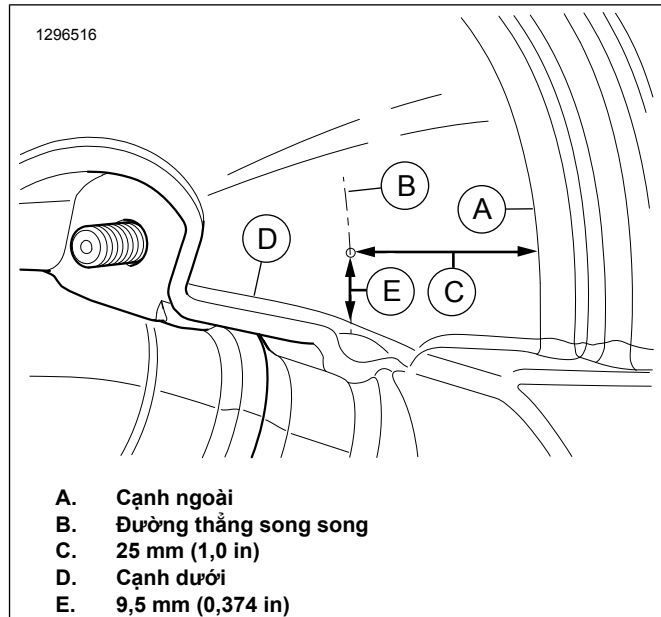

Hình 10. Khoan Định vị

14. Tại vị trí khoan định vị trên mặt cạnh bên trong hộp găng tay, khoan một lỗ theo kích thước xác định.

Chiều dài/Kích thước/Khoảng cách: 9,5 mm (0,374 in)

15. Xem Hình 11. Đặt bốn đai ốc chốt từ bên trong lỗ mở lớn.

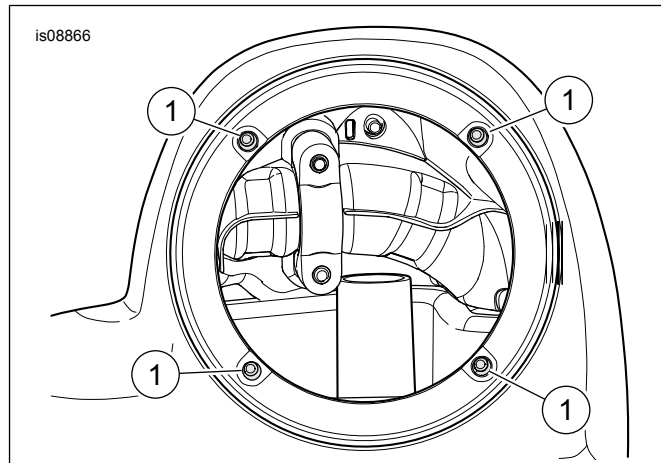

Hình 11. Đai ốc Chốt

16. Xem sách hướng dẫn bảo dưỡng. Lắp yếm dưới. KHÔNG lắp đặt nắp yếm dưới lúc này.

17. Đi dây loa thông qua lỗ trên yếm thấp.

- Các dây màu Xanh nhạt và Xanh nhạt/Đen đi phía bên phải.
- Các dây Xanh nhạt/Màu cam và Xanh nhạt/Xám đi bên trái.

18. Xem Hình 12. Tách riêng các vòng đệm dây (11). Lắp vòng đệm quanh bó dây. Lắp qua lỗ khoan trên yếm.

19. Lắp nắp yếm dưới.

20. Lắp lại các bước 1-19 cho phần yếm còn lại.

21. Dùng dây bó cáp để cố định bó dây. Kiểm tra chắc chắn việc đi dây không cản trở tay lái và giảm sóc.

#### LƯU Ý

Các loa yếm hậu có kích thước đặc biệt. Vòng ốp của loa phía bên trái có chữ "BOOM! AUDIO STAGE II" ở phía trên. Loa phải không có chữ.

22. Xem Hình 12 . Gắn bộ nối dây loa bên trong hộp loa vào đầu cuối đầu nối ở phía sau loa bass hậu mới . Các tiếp xúc đầu nối có kích cỡ khác nhau để ngăn ngừa việc lắp đặt sai.

23. Nối các đầu nối âm thanh hai chiều trên bó dây bộ khuếch đại với đầu nối loa tầm trung và treble (D).

24. Xoay cụm loa lắp đặt (1) sao cho trục loa treble (A) hướng ra 45 độ từ phía trên.

25. Lắp loa vào hộp loa dùng bốn con vít (5) từ bộ lắp đặt.

- Vặn vít cẩn thận để tránh đẩy vít cố định qua các lỗ gắn.
- Dùng tay vặn chéo chữ thập để siết chặt tất cả bốn con vít.

Mô-men: 1,3–3,4 N·m (12–30 in-lbs)

26. Lặp lại các bước 22-25 với các hộp loa còn lại.

#### ⚠ CẢNH BÁO

**Bảo đảm rằng bạn có thể đánh lái xe mượt mà và không gặp trở ngại. Hệ thống đánh lái bị kẹt có thể dẫn đến mất khả năng kiểm soát xe và gây thương tích nghiêm trọng hoặc tử vong. (00371a)**

- Đảm bảo dây, bó dây hoặc các đường ống không bị căng khi tay lái được vặn hết mức sang trái hoặc sang phải.

## PHỤ TÙNG

Bảng 1. Phụ tùng

Mặt hàng	Mô tả (Số lượng)	Số bộ phận
1	Lắp ráp loa, hộp yếm dưới (bên trái) (bao gồm những mục 2-4) Lắp ráp loa, hộp yếm dưới (bên phải) (bao gồm những mục 2-4)	76000885 76000886
2	• Lắp ráp loa, loa bass	Không bán rời
3	• Lắp ráp loa, loa treble/tầm trung	Không bán rời
4	• Vít đầu dẹt (3)	Không bán rời
5	Vít, đầu hình nón cụt TORX, #6-32 x 25 mm (1,0 in) dài (đen) (8)	10200294
6	Ốc vít chốt (8)	10100064
7	Khay, đáy hộp loa (bên trái)	76000883
8	Khay, đáy hộp loa (bên phải)	76000884
9	Đệm gioăng kín, mặt dán (2)	25700895
10	Vít, đầu nón cụt TORX, #10-16 x 19 mm (0,748 in) dài, tự dính, đen (6)	2995
11	Vòng đệm, gioăng bó dây (2)	11410
<b>Bộ lắp đặt Hộp Loa Yếm Dưới (không phải là một phần của Bộ lắp đặt Loa Yếm dưới).</b>		
A	Bộ lắp đặt hộp loa (bao gồm các hộp bên trái và bên phải)	
B	Phần Yếm dưới (hiển thị phần bên trái)	
<b>Các chi tiết được đề cập ở phần nội dung:</b>		
C	Loa treble	
D	Đầu đầu nối loa tầm trung và treble	

2. Kiểm tra đảm bảo việc lái nhẹ nhàng và không vướng víu.

## HOÀN THIỆN

#### LƯU Ý

Để tránh làm hỏng hệ thống âm thanh, hãy kiểm tra xem công tắc khóa điện và hệ thống âm thanh đã TẮT hay chưa **trước khi lắp cầu chì chính**.

#### THÔNG BÁO

**EQ của radio PHẢI được đại lý của Harley-Davidson cập nhật TRƯỚC KHI bạn sử dụng hệ thống âm thanh. Việc vận hành hệ thống âm thanh trước khi cập nhật EQ của radio sẽ làm hỏng loa NGAY LẬP TỨC. (00645d)**

- Xem sách hướng dẫn bảo dưỡng. Lắp cầu chì chính.
- Nhờ đại lý Harley-Davidson cập nhật EQ của radio qua Digital Technician II.
- Xoay công tắc khóa điện về vị trí ON (BẬT), nhưng không khởi động xe.
- Tham khảo phần HỆ THỐNG THÔNG TIN GIẢI TRÍ BOOM! BOX trong hướng dẫn sử dụng. BẬT radio. Đảm bảo rằng tất cả các loa đều hoạt động và chức năng bộ chỉnh âm lượng trước/sau đều hoạt động chính xác. Nếu chưa được, kiểm tra lại dây điện của loa.
- Xem sách hướng dẫn bảo dưỡng. Lắp yếm ngoài và kính chắn gió.

#### LƯU Ý

Nếu xảy ra rung gây khó chịu do tác động của bass lớn, hãy thêm lớp đệm xốp giữa các tấm bảng chắn và yếm dưới.

## SỬ DỤNG

Tránh để dòng nước rửa cao áp bắn trực tiếp vào lưới loa vì có thể làm hỏng loa.

# PHỤ TÙNG

1297140

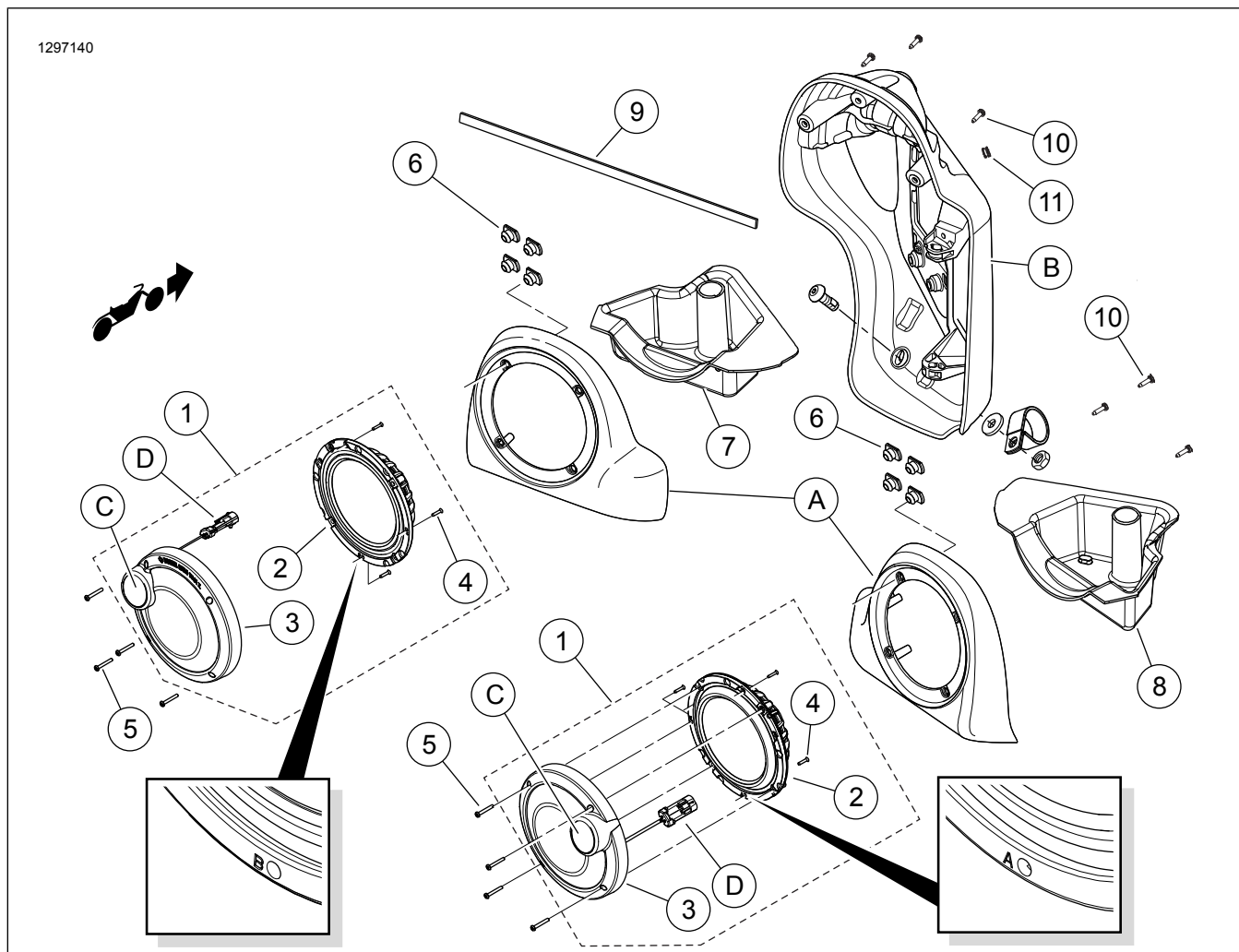

Hình 12. Phụ tùng bảo dưỡng, Bộ Sản phẩm Loa Yếm Dưới Boom! Audio Stage II