



SÆT MED OPVARMEDE HÅNDTAG

GENERELT

Sætnumre

56047-08A, 56049-08A, 56196-08A, 56512-08A, 56828-08A, 56926-08A, 56100027, 56100047, 56100107, 56100253, 56100255, 56100257, 56100258, 56100260, 56100263, 56100267, 56100362, 56100412

Modeller

Find oplysninger om, hvilke modeller delen passer til, i P&A-detaillkataloget eller afsnittet "Parts and Accessories" (Reserve dele og tilbehør) på www.harley-davidson.com (kun på engelsk).

Disse håndtag har EKSTERNE strømkabler i venstre side. Ledningerne kan ikke forbindes internt.

Installationskrav

Medmindre allerede monteret:

2017 og nyere Touring-modeller kræver særskilt køb af et elektrisk ledningsnet (delnr. 69201599A).

2014-2016 Touring-modeller kræver særskilt køb af et elektrisk ledningsnet (delnr. 69200722).

2016-2017 Softail-modeller kræver særskilt køb af et elektrisk ledningsnet (H-D delnr. 72673-11)

2018 og nyere Softail-modeller kræver særskilt køb af et elektrisk ledningsnet (delnr. 69201599A).

⚠ ADVARSEL

Førerens og passagerens sikkerhed afhænger af, at dette sæt monteres korrekt. Brug de relevante procedurer i servicehåndbogen. Hvis du ikke magter proceduren eller ikke har de korrekte værktøjer, skal du få en Harley-Davidson forhandler til at udføre monteringen. Forkert montering af sættet kan resultere i dødsfald eller alvorlig personskade. (00333b)

BEMÆRK

Dette instruktionsark henviser til oplysninger i servicehåndbogen. Servicehåndbogen for dette år/denne model af motorcyklen skal bruges til montering af dette sæt. Du kan rekvirere servicehåndbogen hos din Harley-Davidson forhandler.

ELEKTRISK OVERBELASTNING

BEMÆRK

Det er muligt at overbelaste bilens ladesystem ved at tilføje for meget elektrisk tilbehør. Hvis det elektriske tilbehør på et givent tidspunkt forbruger mere strøm, end motorcyklens opladningssystem kan producere, kan elforbruget aflade batteriet og beskadige motorcyklens elektriske system. (00211d)

⚠ ADVARSEL

Når du monterer elektrisk tilbehør, skal du sørge for ikke at overskride den maksimale ampereværdi for den sikring eller hovedafbryder, som beskytter det pågældende kredsløb, du foretager ændringer på. Hvis du overskrider den maksimale ampereværdi, kan det medføre elektriske fejl, hvilket kan resultere i dødsfald eller alvorlig personskade. (00310a)

Dette sæt kræver op til **2,8 ampere** mere strøm fra det elektriske system.

Sættets indhold

Hvert sæt indeholder et par opvarmede håndtag plus forbindelsesdele. Se Figur 8 og Tabel 1.

FORBEREDELSE

⚠ ADVARSEL

Fjern hovedsikringen, før der fortsættes, for at forhindre utilsigtet start af motorcyklen, hvilket kan resultere i dødsfald eller alvorlige personskader. (00251b)

BEMÆRK

- **For køretøjer udstyret med sikkerhedssirene:** Med sikkerhedsfjernbetjeningen til stede drejes tændingskontakten til ON (tændt). Frakobling af sikkerhedssystem. **Fjern STRAKS** hovedsikringen ifølge servicehåndbogen.
- **For køretøjer UDEN sikkerhedssirene:** Se servicehåndbogen for at fjerne hovedsikringen.

⚠ ADVARSEL

Når der udføres service på brændstofsysteget, er rygning, åben ild og gnister i nærheden forbudt. Benzin er yderst brandfarlig og højeksplosiv, hvilket kan resultere i dødsfald eller alvorlige personskader. (00330a)

1. Afmonter brændstoftanken ifølge servicehåndbogen.



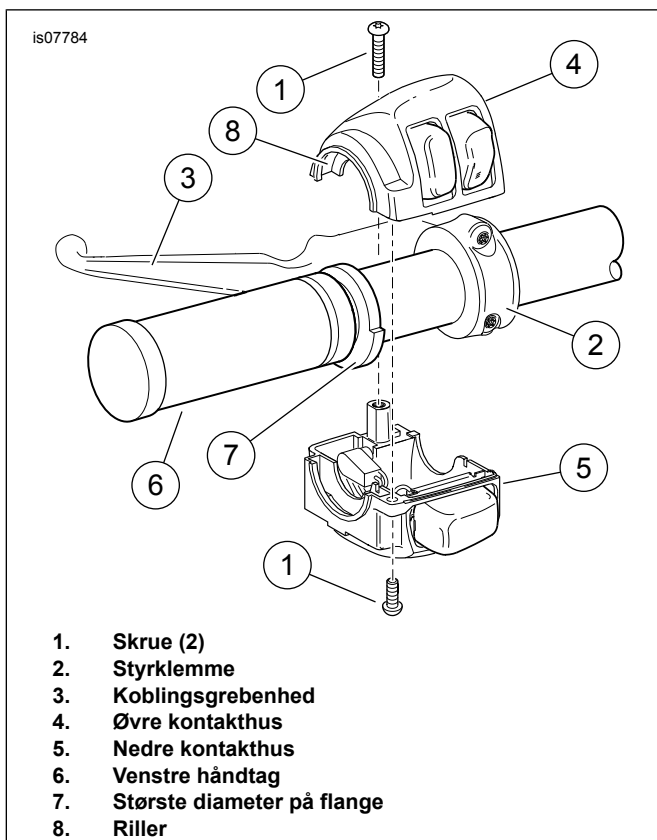

Figur 1. Kontakthus til venstre håndtag (2008-2013 Touring og 2006 og nyere Softail)

AFMONTERING

Afmontering af greb i venstre side

BEMÆRK

- Tildæk malede dele for at beskytte finish.

1. Se servicehåndbogen for specifikke oplysninger om følgende generelle trin.
 - a. Der henvises til Figur 1 eller Figur 2. Løsn de to skruer (1) og styrklemmen (2).
 - b. Placer koblingsgrebenheden (3) væk fra kontakthuset.
 - c. Adskil de to kontakthussektioner (4, 5).
2. **Med håndtag "uden lim"**: Fjern håndtaget fra styret. **Med limet håndtag**: Fjern håndtaget forsigtigt ved at skære det væk fra styret med et skarpt blad eller en skarp kniv.

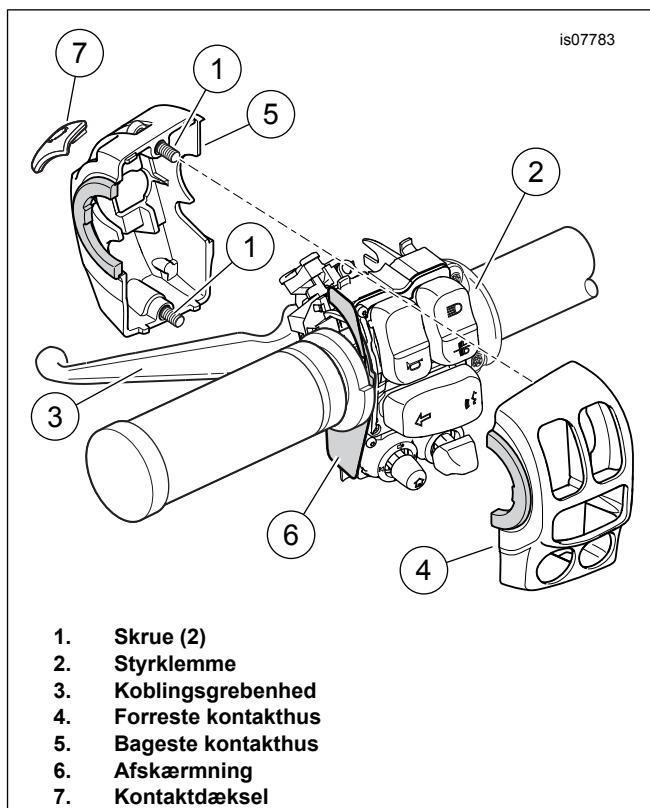

Figur 2. Kontakthus til venstre håndtag (2014 og nyere Touring)

Afmontering af håndtag i højre side

2008-2013 Touring-modeller:

BEMÆRK

Du må ikke fjerne eller montere hovedcylinderenheden, før du har placeret en 5/32 tommer (4 mm) tyk indsats mellem bremsegrebet og håndtagets beslag. Hvis du fjerner eller monterer hovedcylinderenheden uden først at sætte indsatsen på plads, kan det medføre skader på gummihætten og pressestempet på bremsekontakt foran. (00324a)

BEMÆRK

Brug kabelstroppens øje, hvis papindsatsen ikke er tilgængelig. Se Figur 3.

ALLE modeller:

1. Se servicehåndbogen for specifikke oplysninger om følgende generelle trin.
 - a. Løsn de to skruer og styrklemmen.
 - b. Placer bremsegrebet/hovedcylinderen væk fra kontakthuset.
 - c. Adskil de to kontakthussektioner.
 - d. **2008-2013 Touring-modeller**: Fjern friktionsskoen, hvis den findes.
2. **ALLE modeller**: Fjern håndtaget fra styret.

BEMÆRK

- Håndtagsføleren i højre side af styret har en dækhætte, der beskytter interne elektroder mod snavs og fugt. Dækhætten fungerer også som en fastholdelsesanordning til gashåndtaget.
- Hiv i håndtaget for at fjerne det.
- Kontroller placeringen af dækhætten ved afmontering af grebet.

Hvis dækhætten stadig er fastgjort til indeksstifterne **inden** i det gamle gashåndtag, kan den kasseres sammen med grebet.

Hvis dækhætten stadig er fastgjort til **enden** af håndtagsføleren:

- Se Figur 4 . Sæt en lille skruetrækker eller andet værktøj med fladt blad ind i det flade område på den ene side af dækhætten.
- Tryk på benet på undersiden af hættens for at frigøre den fra åbningen i enden af håndtagsføleren. Lirk den ene ende af hættens op.
- Gentag på den anden side af hættens.
- Fjern forsigtigt hættens, og bortskaf den.

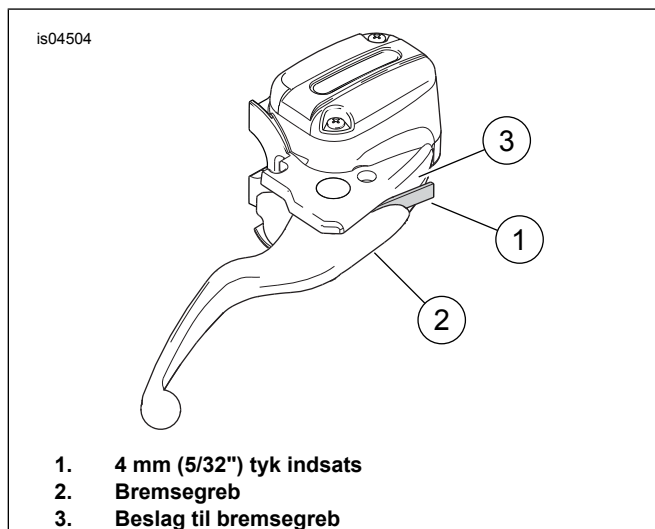

Figur 3. Beskyt stoplyskontakt

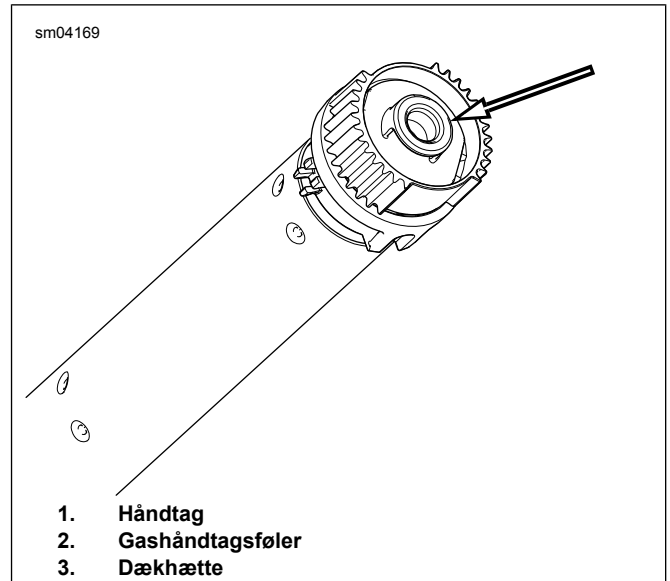

Figur 4. Fjern dækhætten

MONTERING

BEMÆRK

Gashåndtagsføleren har to ledninger, dækket med overtræk og kommer ud af enden, der går ind i styret. Disse ledninger:

- Har sort krympeflex over dem eller
- er termineret med elektriske stik med to hulrum

BEMÆRK

Til nogle styr med indvendig ledningsføring, f.eks. Chizeled eller modeller med blinklys monteret på håndtaget, kan det være nødvendigt at fjerne stifterne i stikkene til det opvarmede håndtag.

- Tag et foto af alle stik til genmontering, inden stifterne fjernes
- Sprøjt/gnid med sæbevand som hjælp til at trække ledninger

1. Se HÅNDTAGSFØLER: AFMONTERING i servicehåndbogen. Følg anvisningerne for den specifikke model af køretøjet for at:
 - a. Få adgang til seksvejs stikket i håndtagsfølerens ledningsnet [204] inden i køretøjet. Frakobl stikkets halvdele.
 - b. Træk forsigtigt håndtagsføleren ud af håndtaget, men kun som langt som nødvendigt for at få adgang til den sorte krympeflex eller stikket til det opvarmede håndtag.
2. Se Figur 8 . Hent det opvarmede håndtag til venstre side (1), det lange ledningsnet (15) og den korte ledningsnetforlænger (8) fra sættet. Bestem, om forlængerens er påkrævet til denne montering: Rækker stikke ud over den modsatte ende af styret? **Hvis JA:** Forlængerens er ikke nødvendig. Den kan kasseres. Kobl ledningsnettet fra håndtaget i venstre side. **Hvis NEJ:** Kobl ledningsnettet fra håndtaget i venstre side. Slut forlængerens til stikket på ledningsnettet. Sæt venstre håndtag og ledningsnettet til side.
 - a. Slut midlertidigt ledningsnettet til stikket på venstre side af det opvarmede håndtag.

- b. Hold håndtaget og det tilsluttede ledningsnet i position langs ydersiden af styret, som om enheden blev monteret på styret.
- c. Stikket for enden af ledningsnettet skal række ud over **højre ende** af styret.

BEMÆRK

Skær IKKE nogen ledninger over, der fører til det grønne stik på håndtagsføleren. Skær kun den sorte krympeflex over.

- d. Find gennemgangsstikket på håndtagsføleren. Dette er et 2-vejs stik, se servicehåndbog for placering.
3. Find det sorte ledningsnet, der går fra midten af håndtagsføleren.
 4. Hent ledningsnettet, der blev lagt til side i trin 2.
 5. Tilslut stikhuset på følerledningerne til det sorte stifthus i enden af ledningsnettet.

BEMÆRK

Luftryk eller en elektrisk trækwire kan bruges til trække ledningsnettet helt gennem styret.

6. Sæt stikket i, og sno håndtagsfølerens ledningsnet ind i højre side af styret.
 - a. Mens ledninger føres ind i styret, skal du forsigtigt trække stikket i enden af håndtagsfølerens ledningsnet for at trække håndtagsføleren ind i styret.
 - b. Før det venstre opvarmede håndtags ledningsnet hele vejen gennem og ud på den venstre side af styret.
 - c. Monter indekstapperne på håndtagsføleren i åbningerne i styret. Én indekstap og én åbning er mindre end de andre for at forhindre forkert montering.

BEMÆRK

- Rengør styret grundigt for at fjerne alle klæbemiddelrester.
- Fjern den beskyttende ring (markeret "REMOVE PRIOR TO ASSEMBLY" – FJERN FØR MONTERING) fra enden af det nye venstre håndtag.

7. Fastgør det hvide stikhus til det nye opvarmede håndtag i venstre side (1).

2008-2013 Touring og 2016 og nyere Softail-modeller:

1. Se Figur 1 . Anbring det venstre opvarmede håndtag (6), så delen af flangen med den større diameter (7) er ved bunden. Skub håndtaget helt ind på styret.
 - a. Placer det nedre kontakthus under håndtaget. Rillerne (8) på den udvendige side af kontakthuset skal sidde over flangen på enden af håndtaget.

- b. Placer det øverste kontakthus over styret, og sænk kontakthuset.
- c. Skru skruerne til øverste og nederste kontakthus i, men spænd dem ikke. Kontroller, at ledningsnettets rør løber i fordybningen i bunden af styret.
- d. Placer koblingsgrebet indvendigt i kontakthuset. Sæt tappen på det nedre kontakthus i rillen i bunden af koblingsgrebets beslag.
- e. Ret hullet i styrklemmen ind efter hullet i koblingsgrebets beslag. Begynd at skru den nedre skrue ind med den flade spændeskive. Juster positionen af kontakthuset og koblingsgrebet, så det er behageligt for føreren.
- f. Spænd først styrklemmens øverste og derefter nederste skruer.
Tilspændingsmoment: 6,8–9 N·m (60–80 in-lbs)
- g. Spænd først kontakthusets nederste og derefter øverste skruer.
Tilspændingsmoment: 4–5,4 N·m (35–48 in-lbs)

2008-2013 Touring-modeller:

1. Se Figur 5 . Find stikket B+ (batteri positiv) (1) på det elektriske hovedledningsnet under sadlen (en rød ledning med et ubrugt gråt stik). Fjern afdækningen (2) fra stikket.
2. Se Figur 8 . Tilslut adapterledningsnettet (11) fra sættet i de stikket B+.
3. Skær den røde ledning i det opvarmede håndtags ledningsnet, så den nemt kan nå enden af adapterledningsnettets røde ledning. Brug et forseglede splejsningsstik (4) fra sættet for at splejse de to ledninger ifølge servicehåndbogen.

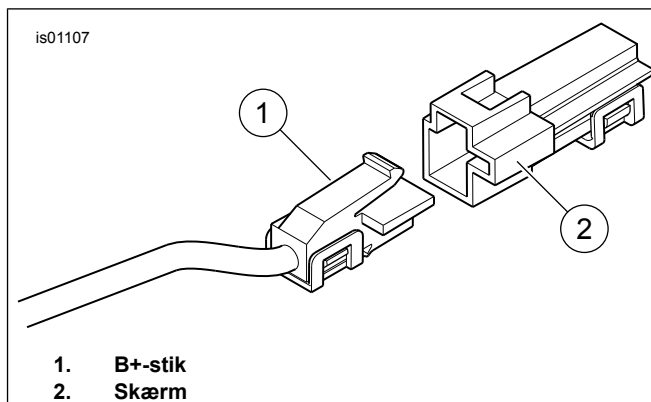

Figur 5. B+-stik

4. Hent den orange/hvide adapterledning til sikringsblokken (10) fra sættet. Bemærk terminalen i hver ende (se Figur 6. Kun terminalen **UDEN fjedertapperne** passer ind i sikringens hulrum. Skær forsigtigt terminalen **MED fjedertapperne** fra ledningen, og kasser den.

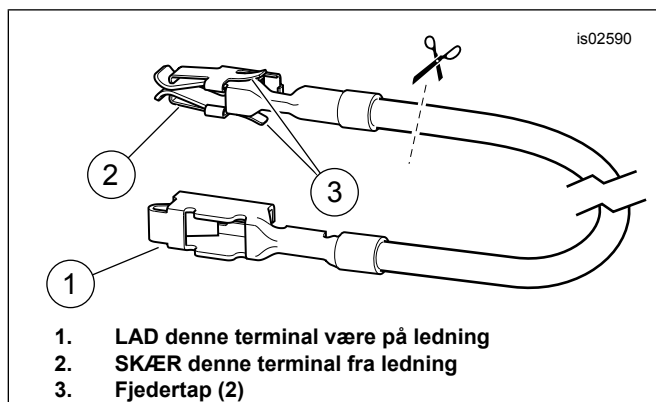

Figur 6. Adapterledning til sikringsblok

5. Find sikringsblokkens hulrum angivet som "P&A IGN" "2A MAX". Der er en samleskinne, der føder den ene side af dette kredsløb, men der er ingen tilsvarende ledning eller sikring. Fjern de tre eksisterende sikringer i denne række, læg mærke til deres placering.
6. Fjern forsigtigt den orange sekundære lås af plast fra sikringsblokken. Indsæt terminalen på den orange/hvide adapterledning, indtil den stopper. Se en nærliggende fabriksinstalleret terminal til sammenligning for at bekræfte korrekt retning og dybde. Monter den sekundære lås.
7. Skær overskydende længde fra den orange/hvide ledning på det opvarmede håndtag, så den nemt kan nå den orange/hvide adapterledning installeret i trin 8.

▲ ADVARSEL

Følg fabrikantens anvisninger, når du bruger UltraTorch UT-100 eller et hvilket som helst andet strålevarmeapparat. Manglende overholdelse af fabrikantens anvisninger kan medføre brand, hvilket kan resultere i dødsfald eller alvorlig personskade. (00335a)

8. Hent det blå forseglede splejningsstik (4) fra sættet. Splejs den orange/hvide ledning fra det opvarmede håndtags ledningsnet til den orange/hvide adapterledning ifølge servicehåndbogen.

BEMÆRK

- Undgå direkte varme mod brændstofs systemets komponenter. Ekstrem varme kan antænde brændstoffet/medføre eksplosion og dødsfald eller alvorlig personskade.
 - Undgå direkte varme mod komponenter i det elektriske system bortset fra stikkene, som krymparbejdet udføres på.
 - Hold altid hænderne væk fra værktøjets spidsområde og krympflexredskabet.
9. Se Figur 8 . Monter en 2 A sikring (13) fra sættet i sikringshulrummet P&A IGN for at fuldende kredsløbet. Monter de tre sikringer, du fjernede i trin 2, i de korrekte hulrum.
 10. Monter støvdækslet på sikringsblokken. Monter sikringsblokken. Monter hovedsikringsholderen ifølge servicehåndbogen.

11. Åbn sikringsholderens dæksel på det opvarmede håndtags strømledningsnet. Sæt den resterende 5 A sikring (14) fra sættet i sikringsholderen. Luk dækslet.
12. Kontroller langs hele længden af ledningsføringen, om der er noget, der gnider, slider eller kan sidde fast.
13. Fastgør den sorte ledning med kabelsko til en jordforbindelsesbolt på stedet. Fortsæt til **AFSLUTNING**.

2014 og nyere Touring-modeller:

Venstre kontrolelementer

1. Se Figur 2 . **2014-2015 modeller:** Kontroller, at afskærmningen (6) er placeret korrekt på den udvendige side af kontaktmodulet.
 - a. Monter kontakthusets sektioner (4, 5) på kontaktmodulet. Spænd skruerne (1), indtil de sidder fast.
 - b. Monter koblingsgrebenheden (3).
 - c. Monter styrklemmen (2) med de to skruer, du tidligere fjernede, men spænd ikke.
 - d. Fastgør kontakthusets skruer. Spænd til. Tilspændingsmoment: 4–5 N·m (35–44 in-lbs)
 - e. Skub kontaktdækslet (7) til højre for at montere.
 - f. Spænd koblingens styrklemme. Tilspændingsmoment: 6,8–9 N·m (60–80 in-lbs)

BEMÆRK

Før ikke håndgrebets hovedledningsnet ind i kontakthuset. Hvis der føres ledninger ind i kontakthuset, kan det resultere i kortslutninger og skader på udstyret. (00369a)

2. Før det opvarmede håndtags hovedledningsnet mellem håndtaget og det venstre kontakthus og derefter under kontakthuset.
3. Se Figur 8 . Er der huller på den venstre underside af styret?
 - a. **Hvis JA:** Monter holdeclipsen til ledningen (12) fra sættet i hullerne. Fastgør ledningsnettet til clipsen.
 - b. **Hvis NEJ:** Brug kabelstroppe (9) til at fastgøre ledningsnettet til styret.

Højre kontrolelementer

1. Hent det nye opvarmede gashåndtag til højre side (2) fra sættet. Sæt en skruetrækker eller andet værktøj med fladt blad mellem selve gashåndtaget og endedækslet. Lirk forsigtigt endedækslet af håndtaget.

BEMÆRK

I de næste trin må du IKKE trække proppen fra gashåndtaget ved at tage fat i ledningerne eller terminalstifterne. Tag kun fat i gummitappen på stikket.

2. Gemt i den udvendige ende af gashåndtaget er der en rund gummiprop, med orange og grønne ledninger på den ene side og to stiftterminaler på den anden. Brug en spidstang eller lignende værktøj til at tage forsigtigt fat i gummitappen på ledningssiden af proppen. Træk proppen ud af håndtaget gennem den udvendige åbning.

3. Rengør styret og indersiden af gashåndtaget grundigt for at fjerne alt snavs.

4. **BEMÆRK**

- Hvis der er mønster på håndtagene, skal mønsteret på højre greb justeres i forhold til mønsteret på venstre greb med gashåndtaget i helt lukket position.
- Følg alle trin for at sikre, at gashåndtaget kan bevæge sig frit. Aktiver gashåndtaget for at bekræfte, at det nemt bevæger sig til tomgangsposition.

Se Figur 2 . Skub det **nye** opvarmede gashåndtag over enden af styret. Drej håndtaget for at kontrollere, at de indvendige noter går i indgreb med de udvendige noter på håndtagsføleren.

5. Monter kontakthusene. Spænd skruerne, indtil de sidder stramt.

6. Monter bremsekontrollenheden, men spænd ikke.

7. Spænd kontakthusene.

- Tryk håndtaget indad for at kontrollere, at det sidder korrekt.
- Flyt kontakthuset indad (væk fra greb) for at fjerne alt endeslør. Flyt derefter kontakthuset udad Afstand: 1–2 mm (0.040–0,08 in) for at introducere endeslør.
- Hold kontakthuset på plads, og stram kontakthusets skrue.
Tilspændingsmoment: 4–5,1 N·m (35–45 in-lbs)
- Kontroller, at håndtaget kan bevæges ind-ud.
- Bekræft, at håndtaget roterer og vender nemt tilbage.

8. Fastgør bremsekontrollens klemmeskrue. Spænd til.
Tilspændingsmoment: 6,8–9,0 N·m (60–80 in-lbs)

9. Kontroller igen håndtagets rotation og let endeslør.

10. Se Figur 1 og Figur 2, der viser den tilsvarende montering af huset i venstre side. Monter kontrolknapperne på håndtaget i højre side på samme måde.

▲ ADVARSEL

Inden motoren startes, skal du sikre, at gashåndtaget vil gå tilbage til frigear, når du slipper det. Hvis gashåndtaget forhindrer motoren i automatisk at vende tilbage til tomgang, kan man miste herredømmet, hvilket kan resultere i dødsfald eller alvorlig personskade. (00390a)

11. Kontroller, at det højre grebs/gashåndtags krave roterer frit og vender nemt tilbage. Kraven må ikke binde på håndtaget eller kontakthuset.

BEMÆRK

Terminalstikkene på håndtagsføleren er forskudt til den ene side. Stifterne kan kun sættes i på én måde.

12. Brug en spidstang eller lignende værktøj til forsigtigt at tage fat i tappen på ledningssiden af den runde gummiprop i den udvendige ende af gashåndtaget.

- Sæt proppen tilbage gennem åbningen i håndtaget. Sæt terminalstifterne ind i stikkene i enden af håndtagsføleren.
- Pres gummiproppen godt ind for at kontrollere, at stifterne er helt i bund i stikkene.

13. Monter endedækslet af krom på enden af gashåndtaget.

Tilslutning til køretøjets ledningsnet

BEMÆRK

- Sørg for, at de opvarmede greb er monteret korrekt. Forkert montering vil producere overdreven varme.
- Køretøjer kan have et grønt eller sort strømstik afhængigt af året.
- Venstre greb og kabelledningsnet kan indeholde et grønt eller sort stik afhængigt af produktionsår.

- Følg det eksisterende ledningsnet for at føre det opvarmede håndtags hovedledningsnet fra venstre håndtag:
 - gennem, hen over eller omkring gaffelbeslaget,
 - langs med køretøjets stel,
 - til en generel placering under sadlen
- Se Figur 8 . Brug kabelstroppe (9) fra sættet til at fastgøre håndtagets ledninger til ledningsnettet langs med køretøjets stel. **2014 og nyere modeller:** Fortsæt efter trin 15.

2014 og nyere Touring-modeller

BEMÆRK

Medmindre det allerede er installeret, skal et elektrisk ledningsnet (delnr. 69200722A til 2014-2016 modeller eller 69201599A til 2017 og nyere modeller, kan fås særskilt) installeres ifølge instruktioner i **det pågældende sæt**.

- Følg instruktionerne i sættet med det elektriske ledningsnet for at:
 - Splejse den **orange/hvide** ledning i håndtagssættet med den **violette/blå** ledning på det elektriske ledningsnet.
 - Splejse den **røde** ledning i håndtagssættet med den **røde/blå** ledning på det elektriske ledningsnet.
 - Splejse den **sorte** ledning i håndtagssættet med den **sorte** ledning på det elektriske ledningsnet.
 - Monter hættten i stikkets 4-vejs stiftside, hvis det ikke bruges.

- e. Varmekrymp de forseglede splejsninger.
- f. Fastgør den sorte ledning med kabelsko til en jordforbindelsesbolt på stellet. Fortsæt til **AFSLUTNING**.

2016 og nyere Softail-modeller

BEMÆRK

2016-2017 modeller kræver særskilt køb af et elektrisk ledningsnet (H-D delnr. 72673-11).

Nogle 18 og nyere modeller kan have en dæmpervægt, der skal fjernes i den venstre side af styret.

18 og nyere modeller kræver særskilt køb af et elektrisk ledningsnet (H-D delnr. 69201599A).

1. Find Digital Technician-stikket [91A] (et gråt seksvejs Deutsch-stiftstik med en gummihætte) under sadlen. Placer det elektriske ledningsnet ved stik [91A], men tilslut IKKE nu.
2. Før ledningerne til det opvarmede håndtag til det elektriske ledningsnet. Skær IKKE den indvendige sikringsholder på den røde ledning over, men skær ledningerne til en passende længde, så de nemt kan nå de forseglede splejsningstik på det elektriske ledningsnet.
3. Splejs håndtagets sorte ledning med de **sorte** ledninger i det elektriske ledningsnet.
4. Splejs håndtagets orange/hvide ledning med de **røde/gule** ledninger i det elektriske ledningsnet.
5. Splejs håndtagets røde ledning med de **røde/blå** ledninger i det elektriske ledningsnet.
6. Brug en varmpistol eller passende strålevarmeenhed til at krympe stikket til ledningerne.
7. Træk gummihætten ud af det grå Digital Technician-stik [91A]. Skær hætten af ledningerne.
8. Tilslut det elektriske ledningsnets stikhus til stik [91A].
9. Sæt gummihætten i det åbne stiftstik i det elektriske ledningsnet.
10. Løsn eller fjern de fire skruer, der holder ECM fast til monteringsbeslaget. Før det elektriske ledningsnet under ECM-stikket. Fastgør de fire skruer. Spænd til.
Tilspændingsmoment: 5,1–6,2 N·m (45–55 in-lbs)
11. Varmekrymp de forseglede splejsninger.
12. Fastgør den sorte ledning med kabelsko til en jordforbindelsesbolt på stellet. Fortsæt til **AFSLUTNING**.

AFSLUTNING

BEMÆRK

Udfør IKKE følgende trin, før det opvarmede håndtag og alle relaterede ledninger er blevet installeret i henhold til dette instruktionsark.

1. Kontroller, at det højre grebs/gashåndtags krave roterer frit og vender nemt tilbage. Kraven må ikke binde på håndtaget eller kontakthuset. Brug IKKE køretøjet, medmindre gashåndtaget fungerer korrekt.
2. Bekræft, at styret roterer frit og helt fra højre til venstre, uden at der trækkes i ledningerne.

BEMÆRK

For at forhindre mulige skader på lydsystemet skal det kontrolleres, at tændingskontakten er slået fra, **inden** hovedsikringen sættes i.

1. Kontroller, at tændingskontakten står på OFF (fra). Se servicehåndbogen for at montere hovedsikringen.
2. Monter brændstoftanken ifølge servicehåndbogen. Monter andre køretøjskomponenter, du fjernede tidligere, ifølge servicehåndbogen eller instruktionerne i sættet.

▲ ADVARSEL

Træk op i sadlen, når den er monteret, for at kontrollere, at den er fastspændt i den ønskede indstilling. En løs sadel kan risikere at flytte sig under kørsel og medføre tab af kontrol over motorcyklen, hvilket kan resultere i dødsfald eller alvorlige personskader. (00070b)

3. Se servicehåndbogen for at montere sadlen.

BEMÆRK

- For at undgå batteriafladning er disse opvarmede håndtag beregnet til kun at fungere, når motoren kører. Håndgrebene producerer mest varme når motoren kører med marchhastighed.
 - Varmeindstillingerne på opvarmede håndtag går fra 1 (minimum) til 6 (maksimum).
4. Før køretøjet startes, skal du kontrollere, at håndtagene ikke producerer varme.
 5. Start motoren. Kontroller, at håndtagene ved alle indstillinger opvarmes korrekt. Sørg for, at håndgrebene ikke opvarmer i slukket tilstand.

Fejlfinding

Se Figur 7 for skematisk diagram til det opvarmede håndtag.

Håndtag producerer ikke varme

1. Se Figur 1 . Kontroller for korrekt ledningsføring. Håndtagets hovedledningsnet skal føres på ydersiden af kontakthuset. Hvis ledningerne var ført indvendigt, skal du adskille det venstre håndtags kontakthus og undersøge, om ledninger er i klemme. Hvis ledninger sidder i klemme, skal det venstre håndtag udskiftes, og installationen gentages med den korrekte ledningsføring.
2. Kontroller forbindelser på håndtagets orange/hvide, røde og sorte ledninger i hovedledningsnettet.
 - a. Hvis en forbindelse er beskadiget, løs eller svag, skal forbindelsen repareres. Test håndtagene.

b. Hvis alle forbindelser er gode, fortsættes med næste trin.

3. Fjern det venstre håndtag fra styret.
4. Tag stikket på det venstre håndtag ud fra det højre håndtags ledningsnet.
5. Kontroller kontinuitet over de to stik på det venstre håndtag. Hvis testen viser kontinuitet, fungerer håndtagene.
6. Fjern sadlen i henhold til instruktionerne i servicehåndbogen.
7. Start køretøjet.
8. Kontroller for 12 V jævnstrøm over de røde og sorte ledninger i håndtagets hovedledningsnet.
 - a. Hvis der ikke er 12 V til stede i ledningerne, skal sikringen (14) i ledningsnettet kontrolleres, og den skal udskiftes, hvis den er sprunget.
 - b. Hvis 12 V ikke er til stede, skal det venstre håndtag og ledningsnettet udskiftes og håndtagene testes.

Håndtag producerer varme med tændingskontakten (nøgle) slået fra

Hvis håndtagene producerer varme med tændingskontakten slået fra, er håndtagene enten forkert forbundet med køretøjet, eller det venstre håndtag og ledningsnettet er defekt.

Kontroller omhyggeligt alle ledningsforbindelser på det opvarmede håndtag på køretøjet. Hvis forbindelser er korrekte, skal hovedledningsnettet i det opvarmede håndtag udskiftes, og håndtagene skal derefter testes.

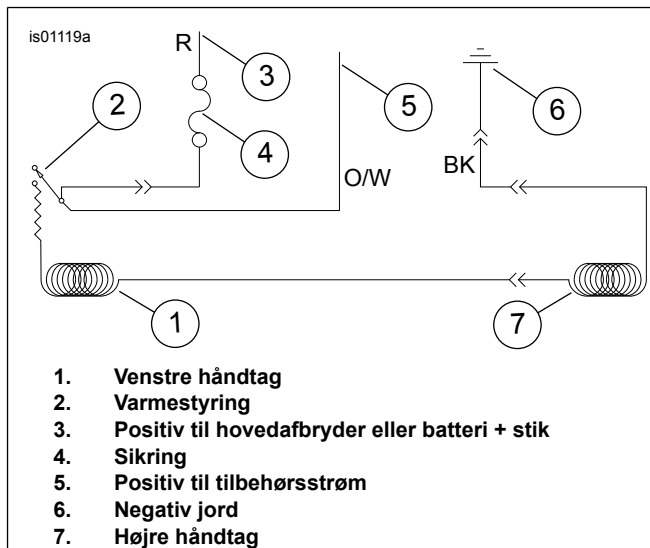

Figur 7. Skema over opvarmet håndtag

RESERVEDELE

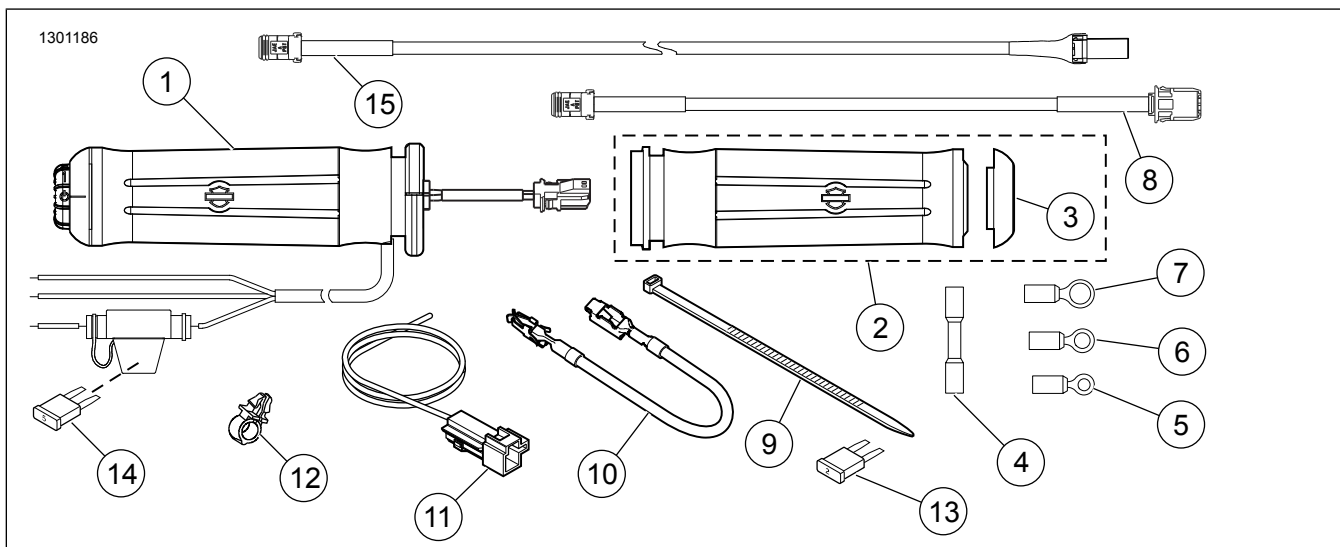

Figur 8. Reservedele, sæt med opvarmede håndtag

RESERVEDELE

Tabel 1. Reservedele

Sæt	Punkt	Beskrivelse (antal)	Delnummer
Sæt 56047-08A Flame opvarmede håndtag	1	Opvarmet håndtag i venstre side	56100-04B
	2	Opvarmet gashåndtag i højre side (indeholder del 3)	56048-08
	3	• Endedæksel, højre håndtag	55940-08

Tabel 1. Reservedele

Sæt	Punkt	Beskrivelse (antal)	Delnummer
Sæt 56049-08A Ironsider opvarmede håndtag	1	Opvarmet håndtag i venstre side	Sælges ikke
	2	Opvarmet gashåndtag i højre side (indeholder del 3)	Sælges ikke
	3	• Endedæksel, højre håndtag	Sælges ikke
Sæt 56196-08A Krom og gummi (Lille diameter) Opvarmede håndtag	1	Opvarmet håndtag i venstre side	56617-04B
	2	Opvarmet gashåndtag i højre side (indeholder del 3)	56615-08
	3	• Endedæksel, højre håndtag	55950-08
Sæt 56512-08A Opvarmede håndtag i krom og gummi med kontur	1	Opvarmet håndtag i venstre side	56514-04B
	2	Opvarmet gashåndtag i højre side (indeholder del 3)	56513-08
	3	• Endedæksel, højre håndtag	55949-08
Sæt 56828-08A Aileron opvarmede håndtag	1	Opvarmet håndtag i venstre side	Sælges ikke
	2	Opvarmet gashåndtag i højre side (indeholder del 3)	Sælges ikke
	3	• Endedæksel, højre håndtag	Sælges ikke
Sæt 56926-08A Skull-samling Opvarmede håndtag	1	Opvarmet håndtag i venstre side	56927-05A
	2	Opvarmet gashåndtag i højre side (indeholder del 3)	56928-08
	3	• Endedæksel, højre håndtag	55957-08
Sæt 56100027 Slipstream-samling Opvarmede håndtag	1	Opvarmet håndtag i venstre side	56100038
	2	Opvarmet gashåndtag i højre side	56100032
	3	• Endedæksel, højre håndtag	56100024
Sæt 56100047 Streamliner-samling Opvarmede håndtag	1	Opvarmet håndtag i venstre side	56100049
	2	Opvarmet gashåndtag i højre side	56100050
Sæt 56100107 Airflow-samling Opvarmede håndtag	1	Opvarmet håndtag i venstre side	56100109
	2	Opvarmet gashåndtag i højre side	56100096
Sæt 56100253 Airflow-samling Opvarmede håndtag	1	Opvarmet håndtag i venstre side	56100286
	2	Opvarmet gashåndtag i højre side	56100096
Sæt 56100255, 56100412 Streamliner-samling Opvarmede håndtag	1	Opvarmet håndtag, venstre side (Sæt 56100255)	56100285
		Opvarmet håndtag, venstre side (Sæt 56100412)	56100417
	2	Opvarmet gashåndtag, højre side (Sæt 56100255)	56100050
		Opvarmet gashåndtag, højre side (Sæt 56100412)	56100418
Sæt 56100257 Samling i krom og gummi med kontur Opvarmede håndtag	1	Opvarmet håndtag i venstre side	56100288
	2	Opvarmet gashåndtag i højre side	56513-08
Sæt 26100258 Slipstream-samling Opvarmede håndtag	1	Opvarmet håndtag i venstre side	56100292
	2	Opvarmet gashåndtag i højre side	56100032
Sæt 56100260 Skull-samling Opvarmede håndtag	1	Opvarmet håndtag i venstre side	56100293
	2	Opvarmet gashåndtag i højre side	56928-08
Sæt 56100263 Flame-samling Opvarmede håndtag	1	Opvarmet håndtag i venstre side	56100296
	2	Opvarmet gashåndtag i højre side	56048-08
Sæt 56100267 Samling i krom og gummi (lille diameter) Opvarmede håndtag	1	Opvarmet håndtag i venstre side	56100295
	2	Opvarmet gashåndtag i højre side	56615-08
Sæt 56100362 Willie G Skull mat sort Opvarmede håndtag	1	Opvarmet håndtag i venstre side	56100369
	2	Opvarmet gashåndtag i højre side	56100370

Tabel 1. Reservedele

Sæt	Punkt	Beskrivelse (antal)	Delnummer
Dele fælles for ALLE sæt	4	Forseglet splejsningsstik (2)	70586-93
	5	Kabelsko, #10 (2)	9857
	6	Kabelsko, 1/4" (2)	9858
	7	Kabelsko, 5/16"	9859
	8	Ledningsnet, forlænger	69201703
	9	Kabelstrop, sort, 197 mm (7,75") lang	10006
	10	Ledning, sikringsblokadapter	70329-04
	11	Ledningsnet, adapter	70310-04
	12	Clips, ledningsholder (4)	70345-84
	13	Sikring, "mini" bladtype, 2 ampere (grå) (til køretøjets sikringsblok)	54305-98
	14	Sikring, "mini" bladtype, 5 ampere (lys gyldenbrun) (til integreret sikringsholder) (BEMÆRK: En 4 ampere sikring er tilladt i denne position)	72331-95
	15	Ledningsnet, gasreguleringsføler	69201713