



INSTRUCTIONS

J04259

2021-06-15



KITS DE POIGNÉES CHAUFFANTES

GÉNÉRALITÉS

Numéro de kit

56047-08A, 56049-08A, 56196-08A, 56512-08A, 56828-08A, 56926-08A, 56100027, 56100047, 56100107, 56100253, 56100255, 56100257, 56100258, 56100260, 56100263, 56100267, 56100362, 56100412

Modèles

Pour obtenir des informations sur l'ajustement au modèle, consulter le catalogue P&A de vente au détail ou la section Parts and Accessories (Pièces et accessoires) sur le site www.harley-davidson.com (en anglais uniquement).

Les fils d'alimentation EXTERNES de ces poignées sont situés sur la partie latérale gauche. Ces fils ne peuvent être branchés en interne.

Exigences relatives à la pose

S'il n'est pas déjà posé :

Les modèles Touring de 2017 et plus récents nécessitent l'achat séparé d'un faisceau de connexion électrique (no de pièce 69201599A).

Les modèles Touring de 2014 à 2016 nécessitent l'achat séparé d'un faisceau de connexion électrique (no de pièce 69200722).

Les modèles Softail de 2016 à 2017 nécessitent l'achat séparé d'un faisceau de connexion électrique (no de pièce H-D 72673-11).

Les modèles Touring de 2018 et plus récents nécessitent l'achat séparé d'un faisceau de connexion électrique (no de pièce 69201599A).

⚠ AVERTISSEMENT

La sécurité du conducteur et du passager dépend de la pose correcte de ce kit. Suivre les procédures du manuel d'entretien approprié. Si l'opérateur ne possède pas les compétences requises ou les outils appropriés pour effectuer la procédure, la pose doit être confiée à un concessionnaire Harley-Davidson. Une pose incorrecte de ce kit risque de causer la mort ou des blessures graves. (00333b)

REMARQUE

Cette fiche d'instructions renvoie aux informations du manuel d'entretien. Il est nécessaire d'utiliser un manuel d'entretien correspondant au modèle et à l'année de la moto pour cette installation. Il est disponible auprès d'un concessionnaire Harley-Davidson.

SURCHARGE ÉLECTRIQUE

AVIS

Il est possible de surcharger le système de charge du véhicule en ajoutant trop d'accessoires électriques. Si l'ensemble des accessoires électriques en marche à un moment quelconque consomme plus de courant électrique que celui produit par le circuit de charge de la moto, cette consommation électrique peut entraîner la décharge de la batterie et la détérioration du circuit électrique du véhicule. (00211d)

⚠ AVERTISSEMENT

Pour installer tout accessoire électrique, s'assurer de ne pas dépasser l'intensité maximale du fusible ou du disjoncteur qui protège le circuit modifié. Si l'intensité maximum est dépassée, cela peut conduire à des défaillances électriques qui pourraient causer la mort ou des blessures graves. (00310a)

Ce kit nécessite jusqu'à **2,8 A** de courant supplémentaire du système électrique.

Contenu du kit

Chaque kit contient une paire de poignées chauffantes et les pièces de raccordement. Voir Figure 8 et Tableau 1.

PRÉPARATION

⚠ AVERTISSEMENT

Pour éviter tout démarrage accidentel de la moto, risquant d'entraîner la mort ou des blessures graves, déposer le fusible principal avant de poursuivre. (00251b)

REMARQUE

- **Pour les véhicules équipés de la sirène de sécurité** : en présence du porte-clés de sécurité, mettre l'interrupteur d'allumage en position MARCHE (ON). Désactiver le système de sécurité. **Retirer IMMÉDIATEMENT** le fusible principal selon le manuel d'entretien.
- **Pour les véhicules SANS sirène de sécurité** : Consulter le manuel d'entretien pour retirer le fusible principal.

⚠ AVERTISSEMENT

Lors d'opérations d'entretien sur le circuit de carburant, ne pas fumer ni laisser de flammes nues ou d'étincelles à proximité. L'essence est un produit extrêmement inflammable et hautement explosif, qui peut entraîner la mort ou des blessures graves. (00330a)

1. Retirer le réservoir de carburant selon le manuel d'entretien.

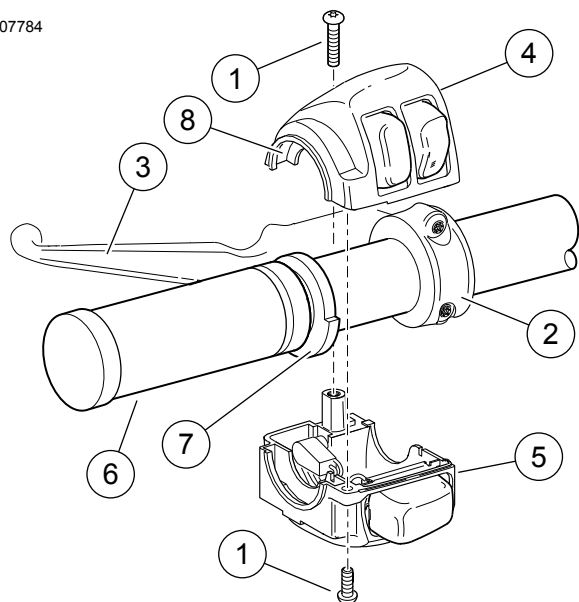

1. Vis (2)
2. Bride de guidon
3. Ensemble du levier de guidon d'embrayage
4. Boîtier commutateur supérieur
5. Boîtier commutateur inférieur
6. Poignée gauche du guidon
7. Grand diamètre de la bride
8. Rainures

Figure 1. Boîtier commutateur gauche du guidon (modèles Touring de 2008 à 2013 et Softail à partir de 2006)

DÉPOSE

Dépose de la poignée gauche

REMARQUE

- Couvrir les pièces peintes pour protéger la finition.

1. Consulter le manuel d'entretien pour obtenir des informations spécifiques sur les étapes générales suivantes.
 - a. Se reporter à Figure 1 ou à Figure 2. Desserrer deux vis (1) et la bride de guidon (2).
 - b. Éloigner l'ensemble de levier de guidon d'embrayage (3) du boîtier commutateur.
 - c. Séparer les deux sections du boîtier commutateur (4, 5).
2. **Avec une poignée sans colle** : Retirer la poignée du guidon. **Avec une poignée collée** : déposer la poignée en la découpant avec soin du guidon à l'aide d'une lame tranchante ou d'un couteau.

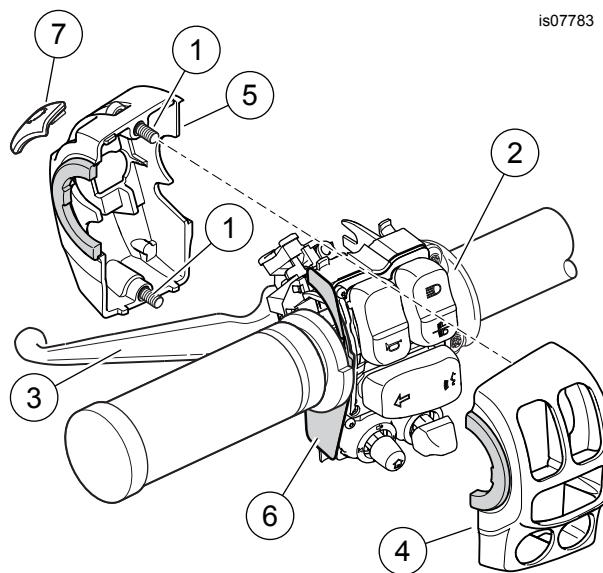

1. Vis (2)
2. Bride de guidon
3. Ensemble du levier de guidon d'embrayage
4. Boîtier commutateur avant
5. Boîtier commutateur arrière
6. Blindage
7. Capuchon de commutateur déclencheur à doigt

Figure 2. Boîtier commutateur gauche du guidon (modèles Touring de 2014 et plus récents)

Dépose de la poignée droite

Modèles Touring de 2008 à 2013 :

AVIS

Avant de déposer ou d'installer l'ensemble de maître-cylindre, insérer d'abord un morceau de carton de 4 mm (5/32 po) d'épaisseur entre le levier de frein et son support. Déposer ou poser l'ensemble de maître-cylindre sans le morceau de carton en place risque d'endommager la gaine en caoutchouc et le noyau plongeur sur le commutateur de feu de stop avant. (00324a)

REMARQUE

Si le morceau de carton n'est pas disponible, utiliser l'œillet d'un serre-câbles. Voir Figure 3.

TOUS les modèles :

1. Consulter le manuel d'entretien pour obtenir des informations spécifiques sur les étapes générales suivantes.
 - a. Desserrer deux vis et la bride de guidon.
 - b. Positionner l'ensemble de levier de frein/maître-cylindre loin du boîtier commutateur.
 - c. Séparer les deux sections du boîtier commutateur.
 - d. **Modèles Touring de 2008 à 2013** : Déposer le sabot de friction, le cas échéant.
2. **TOUS les modèles** : Retirer la poignée du guidon.

REMARQUE

- Le capteur de poignée tournante du côté droit du guidon possède un bouchon d'étanchéité qui protège les électrodes internes des impuretés et de l'humidité. Le bouchon d'étanchéité sert aussi de dispositif de retenue pour la poignée de commande des gaz.
- Tirer sur la poignée pour la retirer.
- Après avoir retiré la poignée, vérifier l'emplacement du bouchon d'étanchéité.

Si le bouchon d'étanchéité est toujours attaché aux goupilles d'indexage à l'intérieur de l'ancienne poignée de commande des gaz, il peut être jeté avec la poignée.

Si le bouchon d'étanchéité est toujours attaché à l'extrémité du capteur de poignée tournante :

- Voir Figure 4 . Introduire un petit tournevis ou un autre outil à lame plate dans la zone plate sur un côté du bouchon d'étanchéité.
- Appuyer sur le pied sous le bouchon pour le dégager de la fente à l'extrémité du capteur de poignée tournante. Forcer pour détacher un côté du bouchon.
- Répéter pour l'autre côté du bouchon.
- Retirer le bouchon avec soin et le jeter.

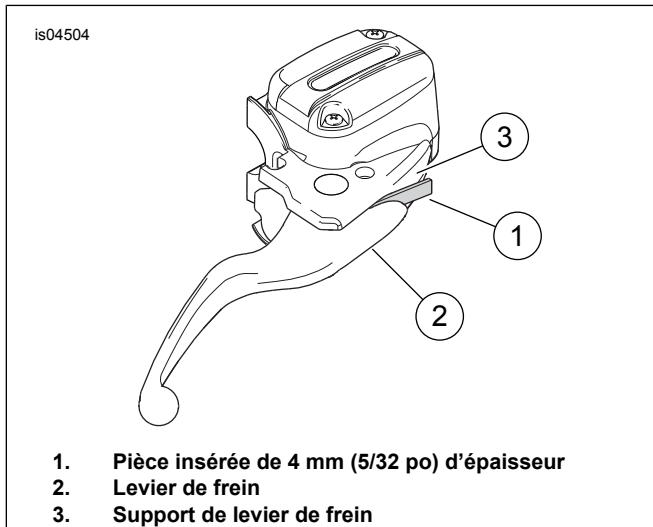

Figure 3. Protéger le commutateur de feu de stop

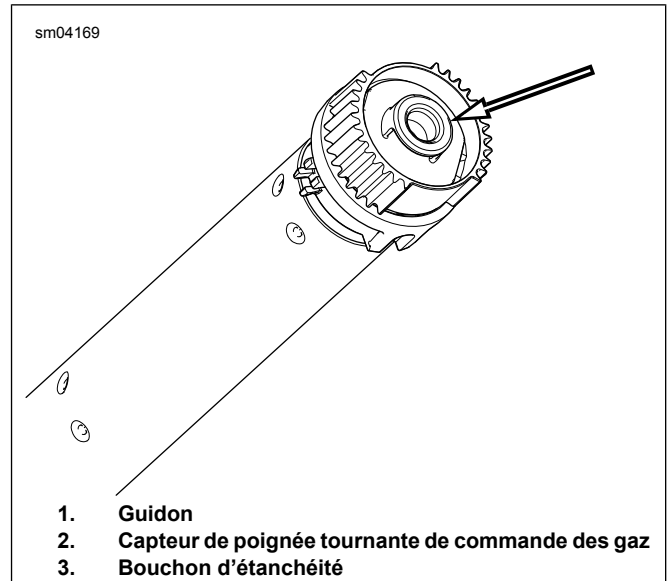

Figure 4. Retirer le bouchon d'étanchéité

POSE

REMARQUE

Le capteur de poignée de commande des gaz a deux fils, placés dans une gaine, sortant de l'extrémité du côté du guidon. Ces fils sont recouverts de :

- tube noir thermorétractable, ou
- ils possèdent à leur extrémité un connecteur électrique à deux cavités.

REMARQUE

Pour certains guidons câblés intérieurement comme les guidons Chizeled ou les modèles dotés de feux de direction montés sur le guidon, il peut être nécessaire de retirer les broches des connecteurs de poignée chauffante.

- Prendre une photo de tous les connecteurs avant de retirer les broches, en vue du remontage
- Pour faciliter l'extraction des fils, vaporiser ou frotter avec de l'eau savonneuse.

1. Voir CAPTEUR DE POIGNÉE TOURNANTE : DÉPOSE dans le manuel d'entretien. Suivre les instructions relatives au modèle spécifique de véhicule pour :

- a. accéder au connecteur de faisceau de connexion volante de capteur de poignée tournante [204] à six fiches à l'intérieur du véhicule. Débrancher les moitiés de connecteur.
- b. Tirer délicatement le capteur de poignée tournante hors du guidon seulement sur la distance nécessaire pour accéder au tube thermorétractable noir ou au connecteur de poignée chauffante.

2. Voir Figure 8 . Prendre la poignée chauffante de gauche (1), le long faisceau de fils (15) et la courte rallonge de faisceau de fils (8) du kit. Déterminer si la rallonge est requise pour cette installation : Le connecteur dépasse-t-il l'extrémité opposée du guidon ? **Si OUI** : La rallonge n'est pas nécessaire. Elle peut être jetée. Déconnecter le faisceau de fils de la poignée de gauche. **Si NON** : Déconnecter le faisceau de fils de la poignée de gauche. Connecter l'extension sur le connecteur du faisceau de fils. Mettre de côté la poignée gauche et le faisceau de fils ou l'ensemble de faisceau.

- a. Connecter temporairement le faisceau de fils au connecteur à l'extrémité de la poignée chauffante gauche.
- b. Maintenir la poignée et le faisceau de fils en place le long de l'extérieur du guidon comme si l'ensemble était installé sur le guidon.
- c. Le connecteur situé à l'extrémité du faisceau de fils doit dépasser de l' **extrémité droite** du guidon.

REMARQUE

NE PAS couper les fils raccordés au connecteur vert sur le capteur de poignée tournante. Couper UNIQUEMENT le tube thermorétractable noir.

- d. Localiser le connecteur pass-through sur le capteur de poignée tournante. Il s'agit d'un connecteur mâle à 2 fiches. Consulter le manuel d'entretien pour identifier son emplacement.
3. Chercher le faisceau noir provenant du centre du capteur de poignée tournante.
 4. Prendre le faisceau de fils mis de côté à l'étape 2.
 5. Connecter la prise femelle des fils du capteur à la prise mâle noire à l'extrémité du faisceau de fils.

REMARQUE

Utiliser la pression d'air ou un ruban de tirage électrique pour acheminer complètement le faisceau de fils à travers le guidon.

6. Acheminer le connecteur et les faisceaux de fils du capteur de poignée de commande des gaz dans le côté droit du guidon.
 - a. Tout en acheminant le câblage dans le guidon, tirer délicatement le connecteur à l'extrémité du faisceau de connexion volante de capteur de poignée tournante pour amener le capteur de poignée tournante dans le guidon.
 - b. Acheminer le faisceau de fils de poignée chauffante gauche à fond dans le côté gauche du guidon en le faisant ressortir.
 - c. Ajuster les languettes d'indexage sur le capteur de poignée tournante dans les fentes du guidon. Une languette d'indexage et une fente sont plus petites que les autres pour empêcher le montage incorrect.

REMARQUE

- Nettoyer entièrement le guidon pour retirer tout adhésif résiduel.
 - Retirer l'anneau de protection (marqué « REMOVE PRIOR TO ASSEMBLY » (retirer avant le montage)) de l'extrémité de la nouvelle poignée de gauche.
7. Attacher la prise femelle blanche à la nouvelle poignée chauffante de gauche (1).

Pour les modèles Touring de 2008-2013 et les modèles Softail 2016 et plus récents :

1. Voir Figure 1 . Placer la poignée chauffante de gauche (6) de façon à ce que la partie de grand diamètre de la bride (7) soit en bas. Pousser complètement la poignée sur le guidon.
 - a. Positionner le boîtier commutateur inférieur sous la poignée. Les rainures (8) sur le côté extérieur du boîtier commutateur s'ajustent sur la bride à l'extrémité de la poignée.
 - b. Positionner le boîtier commutateur supérieur sur le guidon et le boîtier de commutateur inférieur.
 - c. Amorcer les vis de boîtier commutateur supérieur et inférieur, sans les serrer. Vérifier que le conduit du faisceau de fils passe dans le creux sur le dessus du guidon.
 - d. Positionner l'ensemble de levier d'embrayage du guidon sur le côté intérieur de l'ensemble de boîtier commutateur. Engager la languette sur le boîtier commutateur inférieur dans la rainure en bas du support de levier d'embrayage.
 - e. Aligner le trou de la bride de guidon avec le trou du support de levier d'embrayage. Engager la vis inférieure avec la rondelle plate. Ajuster la position du boîtier commutateur et de la commande manuelle d'embrayage, pour le confort du conducteur.
 - f. Serrer d'abord la vis de bride supérieure de guidon, puis la vis de bride inférieure de guidon.
Couple : 6,8–9 N·m (60–80 **in-lbs**)
 - g. Serrer d'abord la vis de boîtier commutateur inférieur, puis la vis de boîtier commutateur supérieur.
Couple : 4–5,4 N·m (35–48 **in-lbs**)

Modèles Touring de 2008 à 2013 :

1. Voir Figure 5 . Rechercher le connecteur B+ (borne positive de batterie) (1) sur le faisceau électrique principal, sous la selle (fil rouge avec un connecteur gris non utilisé). Enlever le couvercle (2) du connecteur.
2. Voir Figure 8 . Brancher le faisceau adaptateur (11) du kit dans le connecteur B+.

- Couper le fil rouge de faisceau de poignée chauffante à portée de l'extrémité du fil rouge du faisceau adaptateur. Utiliser un connecteur bout à bout scellé (4) du kit pour épisser les deux fils en suivant les instructions du manuel d'entretien.

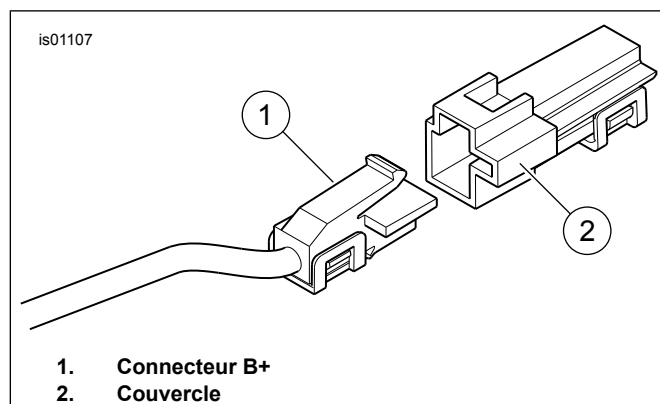

Figure 5. Connecteur B+

- Obtenir le fil adaptateur orange/blanc (10) du bloc fusibles dans le kit. Bien noter la borne à chaque extrémité (voir Figure 6). Seule la borne **SANS les languettes à ressort** convient à la cavité de fusible. Couper avec soin la borne **AVEC** les languettes à ressort du fil et la jeter.

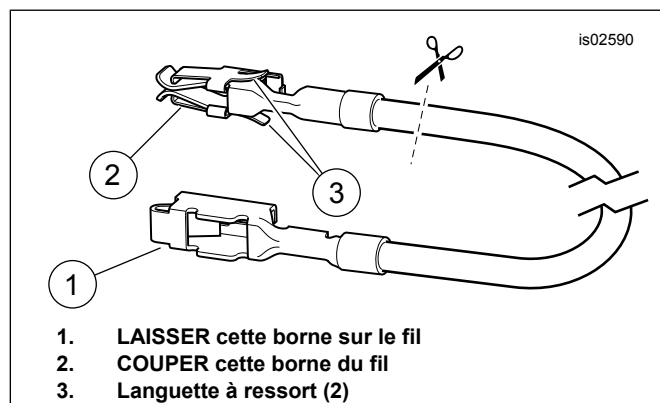

Figure 6. Fil adaptateur de bloc fusibles

- Chercher la cavité de fusible marquée « P&A IGN », « 2 A MAX ». Il existe une barre bus alimentant un côté de ce circuit, mais aucun fil ou fusible connecté n'est présent. Retirer les trois fusibles présents dans cette rangée, en notant leur emplacement.
- Retirer délicatement le verrou secondaire orange en plastique du bloc fusibles. Insérer la borne sur le fil adaptateur orange/blanc jusqu'au fond. À des fins de comparaison, examiner une autre borne installée à l'usine et s'assurer de l'orientation et de la profondeur correctes. Installer le verrou secondaire.
- Couper la longueur superflue du fil orange/blanc sur le cadran de commande de poignée chauffante à portée du fil adaptateur orange/blanc posé à l'étape 8.

⚠ AVERTISSEMENT

S'assurer de suivre les instructions du fabricant lors de l'emploi du chalumeau UltraTorch UT-100 ou de tout autre dispositif à chaleur radiante. Le non-respect des instructions du fabricant peut provoquer un incendie, ce qui risque de causer la mort ou des blessures graves. (00335a)

- Prendre le connecteur bout à bout scellé **bleu** (4) dans le kit. Épisser le fil orange/blanc du faisceau d'alimentation de la poignée chauffante au fil d'adaptateur orange/blanc selon le manuel d'entretien.

REMARQUE

- Éviter de diriger la chaleur vers des éléments du circuit d'alimentation en carburant. Une chaleur extrême peut provoquer l'inflammation/explosion du carburant, entraînant ainsi des blessures graves ou mortelles.
 - Éviter de diriger la chaleur vers des éléments du circuit électrique autres que les connecteurs sur lesquels le travail de thermorétraction est effectué.
 - Ne pas approcher les mains du bec de l'outil ni de l'accessoire de thermorétraction.
- Voir Figure 8. Installer un fusible de 2 A (13) du kit dans la cavité de fusible d'allumage P&A pour compléter le circuit. Installer les trois fusibles retirés à l'étape 2 dans les cavités correctes.
 - Poser le cache-poussière sur le bloc fusibles. Installer le bloc fusibles. Poser le porte-fusible principal selon le manuel d'entretien.
 - Ouvrir le couvercle du porte-fusible sur le faisceau d'alimentation de poignée chauffante. Brancher le fusible de 5 A (14) restant du kit dans le porte-fusible. Fermer le couvercle.
 - Inspecter toute la longueur du câblage pour déceler des zones de frottement, effilochage ou pincement.
 - Attacher le fil noir avec borne circulaire à un goujon de masse quelconque sur le cadre. Passer à **ACHÈVEMENT**.

Modèles Touring de 2014 et plus récents :

Commandes de gauche

- Voir Figure 2. **Modèles 2014-2015** : Vérifier que le blindage (6) est en position correcte sur le côté extérieur du module de commutateur.
 - Poser les sections de boîtier commutateur (4, 5) sur le module de commutateur. Serrer les vis captives (1) jusqu'à ce qu'elles soient bien ajustées.
 - Installer l'ensemble de levier de commande d'embrayage (3).
 - Poser la bride de guidon (2) avec les deux vis retirées précédemment, mais ne pas serrer.
 - Fixer les vis de boîtier commutateur. Serrer.
Couple : 4–5 N·m (35–44 in-lbs)

- e. Glisser le capuchon du déclencheur à doigt (7) vers la droite pour le poser.
- f. Serrer la bride de guidon de l'embrayage.
Couple : 6,8–9 N·m (60–80 in-lbs)

AVIS

Ne pas acheminer le faisceau principal de la poignée à l'intérieur du boîtier commutateur. Les fils acheminés à l'intérieur du boîtier commutateur pourraient causer des courts-circuits et des dommages à l'équipement. (00369a)

2. Acheminer le faisceau de fils principal de la poignée chauffante entre la poignée et le boîtier commutateur de gauche, puis sous le boîtier commutateur.
3. Voir Figure 8 . Y a-t-il des trous au-dessous et sur la gauche du guidon ?
 - a. **Si OUI** : Installer les attaches de retenue de câble (12) du kit dans les trous. Attacher le faisceau de fils aux attaches.
 - b. **Si NON** : Utiliser les serre-câbles (9) pour attacher le faisceau de fils au guidon.

Commandes de droite

1. Prendre la **nouvelle** poignée de commande des gaz chauffante droite (2) du kit. Introduire un tournevis ou autre outil à lame plate entre le corps de la poignée de commande des gaz et l'embout. Forcer avec soin l'embout pour le retirer de la poignée.

REMARQUE

Dans l'étape suivante, NE PAS tirer le bouchon de la poignée de commande des gaz en saisissant les fils ou les bornes mâles. Saisir uniquement la languette en caoutchouc du bouchon.

2. À l'intérieur de l'extrémité extérieure de la poignée de commande des gaz se situe un bouchon rond en caoutchouc avec des fils orange et vert d'un côté, et deux bornes mâles de l'autre. À l'aide d'une pince à bec fin ou d'un outil similaire, saisir avec soin la languette en caoutchouc sur le côté fil du bouchon. Tirer le bouchon pour le sortir de la poignée par l'ouverture vers l'extérieur.
3. Nettoyer à fond le guidon et l'intérieur de la poignée de commande des gaz pour retirer les impuretés.

REMARQUE

- *Si les poignées du guidon présentent un motif, aligner le motif de la poignée de droite sur le motif de la poignée de gauche lorsque la commande des gaz est en position complètement fermée.*
- *Suivre toutes les étapes pour s'assurer que la poignée de commande des gaz peut bouger librement. Actionner la poignée de commande des gaz pour vérifier qu'elle retourne librement à la position de ralenti.*

Voir Figure 2 . Glisser la **nouvelle** poignée chauffante de commande des gaz sur l'extrémité du guidon. Tourner la poignée pour vérifier que les cannelures intérieures sont engagées avec les cannelures extérieures du capteur de poignée tournante.

5. Poser les boîtiers commutateurs. Serrer les vis jusqu'au blocage.
6. Poser l'ensemble de commande de frein, mais ne pas serrer.
7. Serrer les boîtiers commutateurs.
 - a. Pousser la poignée vers l'intérieur pour vérifier qu'elle est bien en place.
 - b. Déplacer l'ensemble de boîtier commutateur vers l'intérieur (en l'éloignant de la poignée) pour éliminer tout jeu axial. Déplacer ensuite le boîtier commutateur de Distance : 1–2 mm (0.040–0,08 in) vers l'extérieur pour introduire du jeu axial.
 - c. Tout en maintenant le boîtier commutateur en place, serrer les vis de boîtier commutateur.
Couple : 4–5,1 N·m (35–45 in-lbs)
 - d. Vérifier que la poignée présente un léger jeu axial latéral.
 - e. Vérifier que la poignée tourne et revient en arrière librement.
8. Fixer les vis de bride de commande de frein. Serrer.
Couple : 6,8–9,0 N·m (60–80 in-lbs)
9. Vérifier de nouveau la rotation et le léger jeu axial de la poignée.
10. Voir Figure 1 et Figure 2 pour la procédure de pose similaire du boîtier du côté gauche. Poser les commandes du côté droit du guidon de la même façon.

▲ AVERTISSEMENT

Avant de démarrer le moteur, s'assurer que la commande des gaz retourne automatiquement à la position de ralenti lorsqu'elle est relâchée. Une commande des gaz qui empêche le moteur de retourner automatiquement au ralenti peut causer la perte de contrôle, ce qui pourrait causer la mort ou des blessures graves. (00390a)

11. Vérifier que la poignée droite/le manchon de commande des gaz tourne et revient en arrière librement. Le manchon ne doit pas s'accrocher sur le guidon ou le boîtier commutateur.

REMARQUE

Les bornes femelles sur le capteur de poignée tournante sont décalées vers un côté. Les bornes mâles peuvent être introduites d'une seule façon.

12. À l'aide d'une pince à bec effilé ou d'un outil similaire, saisir avec soin la languette sur le côté des fils du bouchon rond en caoutchouc à l'extrémité extérieure de la poignée de commande des gaz.
 - a. Réintroduire la prise par l'ouverture de la poignée. Introduire les bornes mâles dans les bornes femelles à l'extrémité du capteur de poignée tournante.
 - b. Appuyer fermement sur le bouchon en caoutchouc pour vérifier que les bornes mâles sont complètement logées dans les bornes femelles.
13. Poser l'embout chromé sur l'extrémité de la poignée de commande des gaz.

Connexion au câblage du véhicule

REMARQUE

- Assurez-vous que les poignées chauffantes sont installées correctement. Une installation incorrecte produira une chaleur excessive.
 - Les véhicules peuvent avoir un connecteur d'alimentation vert ou noir selon l'année.
 - La poignée gauche et le faisceau de connexion volante peuvent contenir un connecteur vert ou noir selon l'année de production.
1. Suivre le câblage existant pour acheminer le faisceau de fils principal de la poignée chauffante de gauche :
 - a. à travers, par ou autour du support de fourche,
 - b. le long du cadre du véhicule,
 - c. vers un emplacement générique sous la selle
 2. Voir Figure 8 . Utiliser les serre-câbles (9) du kit pour attacher le câblage de poignée aux faisceaux de fils le long du cadre du véhicule. **Modèles à partir de 2014** : Continuer après l'étape 15.

Modèles Touring à partir de 2014

REMARQUE

S'il n'est pas encore posé, un faisceau de connexion électrique (no de pièce 69200722A pour les modèles de 2014 à 2016 ou 69201599A pour les modèles à partir de 2017, disponibles séparément) doit être posé selon les instructions fournies dans ce kit.

1. Suivre les instructions du kit du faisceau de connexion électrique pour :
 - a. Épisser le fil **orange/blanc** dans le kit de poignée jusqu'aux fils **violet/bleu** du faisceau de connexion électrique.
 - b. Épisser le fil **rouge** du kit de la poignée sur le fil **rouge/bleu** du faisceau de connexion électrique.
 - c. Épisser le fil **noir** du kit de la poignée sur le fil **noir** du faisceau de connexion électrique.
 - d. Installer le capuchon sur le côté mâle à 4 fiches du connecteur s'il n'est pas utilisé.
 - e. Thermorétracter les épissures scellées.

- f. Attacher le fil noir avec borne circulaire à un goujon de masse quelconque sur le cadre. Passer à **ACHÈVEMENT**.

Modèles Softail de 2016 et plus récents

REMARQUE

Les modèles de 2016-2017 nécessitent l'achat séparé d'un faisceau de connexion électrique (no de pièce H-D 72673-11).

Certains modèles à partir de 2018 peuvent avoir un poids d'amortisseur qui doit être retiré à l'intérieur du côté gauche du guidon.

Les modèles à partir de 2018 nécessitent l'achat séparé d'un faisceau de connexion électrique (no de pièce H-D 69201599A).

1. Repérer le connecteur Digital Technician [91A] (connecteur mâle Deutsch gris à six voies avec gaine en caoutchouc) sous la selle. Placer le faisceau de connexion électrique au niveau du connecteur [91A], mais NE PAS le connecter maintenant.
2. Acheminer les fils de poignée chauffante vers le faisceau de connexion électrique. NE PAS couper le porte-fusible en ligne sur le fil rouge, mais couper les fils d'une longueur appropriée pour atteindre facilement les connecteurs bout à bout scellés sur le faisceau de connexion électrique.
3. Épisser le fil noir de la poignée aux fils **noirs** du faisceau de connexion électrique.
4. Épisser le fil orange/blanc de la poignée aux fils **rouge/jaune** du faisceau de connexion électrique.
5. Épisser le fil rouge de la poignée aux fils **rouge/bleu** du faisceau de connexion électrique.
6. Utiliser un pistolet thermique ou un dispositif à chaleur radiante approprié pour rétrécir le connecteur sur les fils.
7. Tirer la gaine en caoutchouc du connecteur mâle gris de Digital Technician [91A]. Couper la gaine des fils.
8. Brancher la prise femelle du faisceau de connexion électrique sur le connecteur [91A].
9. Introduire la gaine en caoutchouc dans le connecteur mâle ouvert du faisceau de connexion électrique.
10. Dévisser ou retirer les quatre vis qui retiennent l'ECM au support de montage. Acheminer le faisceau de connexion électrique sous le connecteur de l'ECM. Fixer les quatre vis. Serrer.
Couple : 5,1–6,2 N·m (45–55 in-lbs)
11. Thermorétracter les épissures scellées.
12. Attacher le fil noir avec borne circulaire à un goujon de masse quelconque sur le cadre. Passer à **ACHÈVEMENT**.

FIN

REMARQUE

NE PAS exécuter les étapes suivantes tant que les poignées chauffantes et tout le câblage associé n'ont pas été installés conformément à cette fiche d'instructions.

1. Vérifier que la poignée droite/le manchon de commande des gaz tourne et revient en arrière librement. Le manchon ne doit pas s'accrocher sur le guidon ou le boîtier commutateur. NE PAS utiliser le véhicule si la manette des gaz fonctionne mal.
2. S'assurer que le guidon pivote librement et complètement de droite à gauche sans tirer sur les fils.

REMARQUE

Pour éviter tout dommage sur le système audio, vérifier que l'interrupteur d'allumage est en position arrêt (OFF) avant d'installer le fusible principal.

1. Vérifier que l'interrupteur d'allumage est sur arrêt (OFF). Voir le manuel d'entretien pour poser le fusible principal.
2. Installer le réservoir de carburant selon le manuel d'entretien. Installer tous les autres composants du véhicule précédemment retirés, selon les instructions du manuel d'entretien ou du kit.

▲ AVERTISSEMENT

Après avoir posé la selle, essayer de la soulever afin de vérifier qu'elle est verrouillée en position. Pendant la conduite, une selle mal fixée risque de bouger et de provoquer une perte de contrôle, pouvant entraîner la mort ou des blessures graves. (00070b)

3. Voir le manuel d'entretien pour poser la selle.

REMARQUE

- Pour empêcher la décharge de la batterie, ces poignées chauffantes sont conçues pour fonctionner seulement avec le moteur en marche. Les poignées chauffantes fournissent un maximum de chaleur lorsque le moteur tourne au régime de croisière.
 - Le réglage de chaleur sur le cadran de commande de poignée chauffante va de 1 (minimum) à 6 (maximum).
4. Avant de démarrer le véhicule, vérifier que les poignées chauffantes ne dégagent pas de chaleur.
 5. Démarrer le moteur. Vérifier que les poignées chauffantes chauffent correctement à tous les réglages. Assurez-vous que les poignées ne chauffent pas lorsque le réglage est sur arrêt.

Dépannage

Voir Figure 7 pour le diagramme des poignées chauffantes.

Les poignées ne dégagent pas de chaleur

1. Voir Figure 1 . Vérifier le bon acheminement des fils. Le faisceau principal de poignée chauffante doit être acheminé à l'extérieur du boîtier commutateur. Si les fils ont été acheminés à l'intérieur, démonter le boîtier commutateur de gauche du guidon et rechercher les fils pincés. Si des fils sont pincés, remplacer la poignée de gauche et répéter la procédure d'installation avec les fils correctement acheminés.
2. Vérifier les connexions des fils oranges/blancs, rouges et noirs du faisceau de fils principal de poignée.
 - a. Si une connexion est endommagée, desserrée ou faible, réparer la connexion. Mettre les poignées à l'essai.
 - b. Si toutes les connexions sont bonnes, passer à l'étape suivante.
3. Retirer la poignée gauche du guidon.
4. Débrancher le connecteur de poignée gauche du faisceau de fils de poignée droite.
5. Vérifier la continuité des deux connecteurs dans la poignée gauche. Si le test indique une continuité, les poignées sont en bon état de marche.
6. Déposer la selle selon les instructions du manuel d'entretien.
7. Démarrer le véhicule.
8. Vérifier la présence d'une tension continue de 12 V c.c. aux bornes des fils rouge et noir du faisceau de fils principal de poignée.
 - a. Si 12 V c.c. ne sont pas présents aux bornes des fils, vérifier le fusible (14) dans le faisceau de fils et le remplacer s'il a sauté.
 - b. Si une tension continue de 12 V c.c. n'est pas présente, remplacer la poignée gauche et le faisceau de fils et tester les poignées.

Les poignées dégagent de la chaleur avec l'interrupteur (à clé) d'allumage arrêté

Si les poignées dégagent de la chaleur avec l'interrupteur d'allumage arrêté, les poignées ne sont pas correctement connectées au véhicule ou la poignée et le faisceau de fils de gauche sont défectueux.

Vérifier avec soin toutes les connexions de fil de poignée chauffante sur le véhicule. Si les connexions sont bonnes, remplacer le faisceau de fils de poignée chauffante, puis tester les poignées.

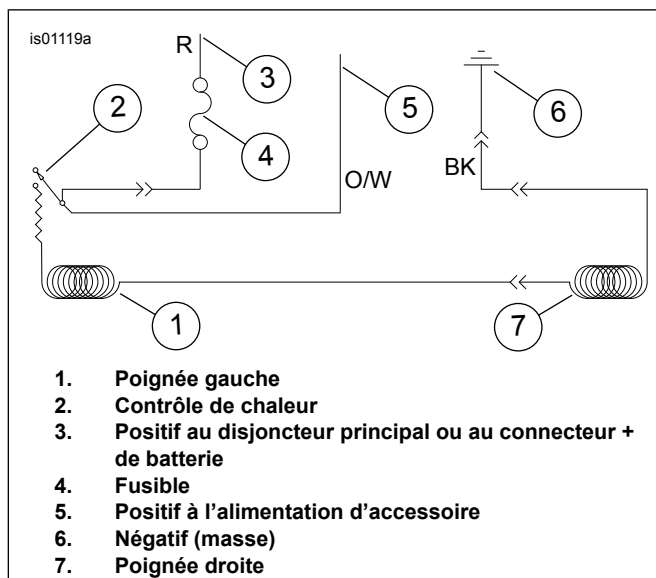

Figure 7. Schéma de poignée chauffante

PIÈCES DE RECHANGE

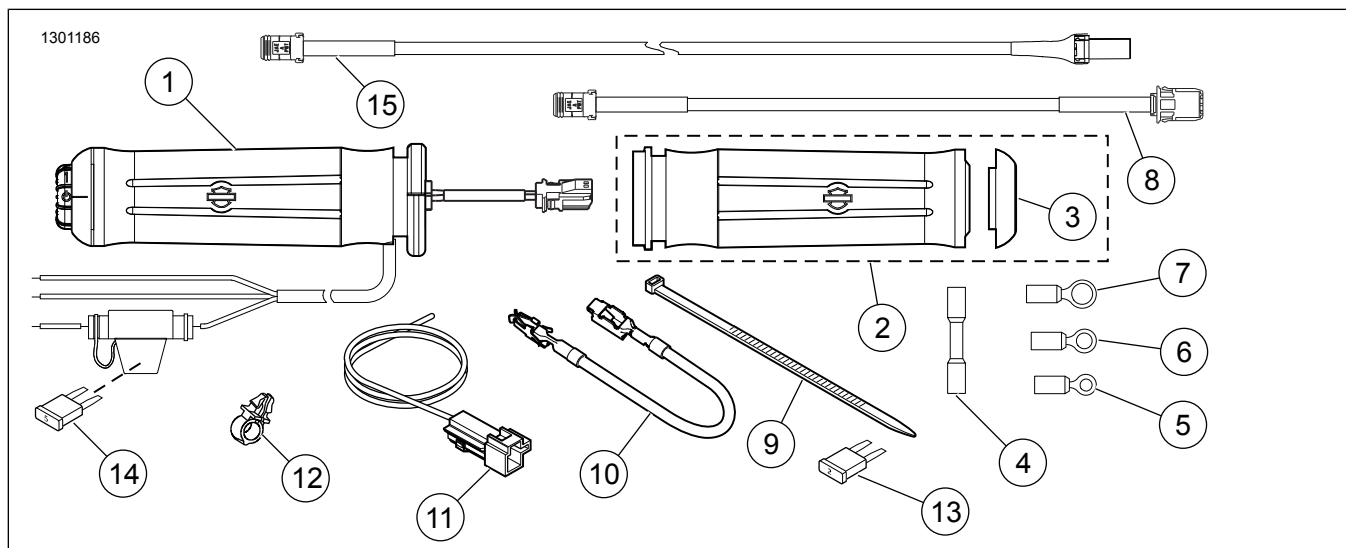

Figure 8. Pièces de rechange, kits de poignées chauffantes

PIÈCES DE RECHANGE

Tableau 1. Pièces de rechange

Kit	Article	Description (quantité)	Numéros de pièce
Kit 56047-08A Poignées chauffantes Flame	1	Poignée chauffante gauche	56100-04B
	2	Poignée de commande des gaz chauffante droite (inclut l'élément 3)	56048-08
	3	• Embout, poignée droite	55940-08
Kit 56049-08A Poignées chauffantes Ironside	1	Poignée chauffante gauche	Non vendu
	2	Poignée de commande des gaz chauffante droite (inclut l'élément 3)	Non vendu
	3	• Embout, poignée droite	Non vendu
Kit 56196-08A Chrome et caoutchouc (petit diamètre) Poignées chauffantes	1	Poignée chauffante gauche	56617-04B
	2	Poignée de commande des gaz chauffante droite (inclut l'élément 3)	56615-08
	3	• Embout, poignée droite	55950-08

Tableau 1. Pièces de rechange

Kit	Article	Description (quantité)	Numéros de pièce
Kit 56512-08A Contour chromé chrome et caoutchouc	1	Poignée chauffante gauche	56514-04B
	2	Poignée de commande des gaz chauffante droite (inclut l'élément 3)	56513-08
	3	• Embout, poignée droite	55949-08
Kit 56828-08A Poignées chauffantes Aileron	1	Poignée chauffante gauche	Non vendu
	2	Poignée de commande des gaz chauffante droite (inclut l'élément 3)	Non vendu
	3	• Embout, poignée droite	Non vendu
Kit 56926-08A Collection Skull Poignées chauffantes	1	Poignée chauffante gauche	56927-05A
	2	Poignée de commande des gaz chauffante droite (inclut l'élément 3)	56928-08
	3	• Embout, poignée droite	55957-08
Kit 56100027 Collection Slipstream Poignées chauffantes	1	Poignée chauffante gauche	56100038
	2	Poignée chauffante de commande des gaz droite	56100032
	3	• Embout, poignée droite	56100024
Kit 56100047 Collection Streamliner Poignées chauffantes	1	Poignée chauffante gauche	56100049
	2	Poignée chauffante de commande des gaz droite	56100050
Kit 56100107 Collection Airflow Poignées chauffantes	1	Poignée chauffante gauche	56100109
	2	Poignée chauffante de commande des gaz droite	56100096
Kit 56100253 Collection Airflow Poignées chauffantes	1	Poignée chauffante gauche	56100286
	2	Poignée chauffante de commande des gaz droite	56100096
Kits 56100255, 56100412 Collection Streamliner Poignées chauffantes	1	Poignée chauffante gauche (Kit 56100255)	56100285
		Poignée chauffante gauche (Kit 56100412)	56100417
	2	Poignée chauffante de commande des gaz droite (Kit 56100255)	56100050
		Poignée chauffante de commande des gaz droite (Kit 56100412)	56100418
Kit 56100257 Collection Chrome et caoutchouc, à contour Poignées chauffantes	1	Poignée chauffante gauche	56100288
	2	Poignée chauffante de commande des gaz droite	56513-08
Kit 26100258 Collection Slipstream Poignées chauffantes	1	Poignée chauffante gauche	56100292
	2	Poignée chauffante de commande des gaz droite	56100032
Kit 56100260 Collection Skull Poignées chauffantes	1	Poignée chauffante gauche	56100293
	2	Poignée chauffante de commande des gaz droite	56928-08
Kit 56100263 Collection Flames Poignées chauffantes	1	Poignée chauffante gauche	56100296
	2	Poignée chauffante de commande des gaz droite	56048-08
Kit 56100267 Collection Chrome et caoutchouc (petit diamètre) Poignées chauffantes	1	Poignée chauffante gauche	56100295
	2	Poignée chauffante de commande des gaz droite	56615-08
Kit 56100362 Willie G Skull, noir mat Poignées chauffantes	1	Poignée chauffante gauche	56100369
	2	Poignée chauffante de commande des gaz droite	56100370

Tableau 1. Pièces de rechange

Kit	Article	Description (quantité)	Numéros de pièce
Articles communs à TOUS les kits	4	Connecteur bout à bout scellé (2)	70586-93
	5	Borne circulaire, no 10 (2)	9857
	6	Borne circulaire, 1/4 pouce (2)	9858
	7	Borne circulaire, 5/16 pouce	9859
	8	Faisceau de fils, rallonge	69201703
	9	Serre-câbles noir, 197 mm (7,75 pouces) de long	10006
	10	Fil, adaptateur de bloc fusibles	70329-04
	11	Faisceau de fils, adaptateur	70310-04
	12	Attache de retenue de fil (4)	70345-84
	13	Fusible, « mini » à lame, 2 ampères (gris) (pour le bloc fusibles du véhicule)	54305-98
	14	Fusible, « mini » à lame, 5 ampères (ocre clair) (pour le porte-fusible en ligne) (REMARQUE : un fusible de 4 A est admissible dans cette position)	72331-95
	15	Faisceau de fils, capteur de poignée de commande des gaz	69201713