



UPPVÄRMDA HANDTAG

ALLMÄNT

Satsnummer

56047-08A, 56049-08A, 56196-08A, 56512-08A, 56828-08A, 56926-08A, 56100027, 56100047, 56100107, 56100253, 56100255, 56100257, 56100258, 56100260, 56100263, 56100267, 56100362, 56100412

Modeller

Om du vill ha information om modelltillbehör kan du läsa P&A-återförsäljarkatalogen eller avsnittet Reservdelar och tillbehör på www.harley-davidson.com (endast på engelska).

Dessa handtag har YTTRE strömledningar på vänster sida. Dessa ledningar kan inte kopplas internt.

Installationskrav

Om det inte redan har monterats:

2017-senare Touring-modeller kräver separat köp av elektriskt anslutningskablage (artikelnr 69201599A).

2014–2016 Touring-modeller kräver separat köp av elektriskt anslutningskablage (artikelnr 69200722).

2016–2017 Softail-modeller kräver separat köp av elektriskt anslutningskablage (H-D artikelnr 72673-11)

2018-senare Softail-modeller kräver separat köp av elektriskt anslutningskablage (artikelnr 69201599A).

⚠ VARNING

Förarens och passagerarens säkerhet är beroende av att denna sats monteras korrekt. Följ rätt tillvägagångssätt enligt verkstadshandboken. Om du inte kan utföra åtgärden eller saknar rätt verktyg låter du en Harley-Davidson-återförsäljare utföra monteringen. Om den här satsen monteras felaktigt kan det leda till dödsfall eller allvarliga personskador. (00333b)

ANMÄRKNING

Det här instruktionsbladet hänvisar till information i verkstadshandboken. Installationen kräver en verkstadshandbok för en motorcykel av detta årets modell. En sådan finns tillgänglig hos Harley-Davidson-återförsäljare.

ELEKTRISK ÖVERBELASTNING

OBS

Alltför många elektriska tillbehör kan överbelasta fordonets laddningssystem. Om anslutna elektriska tillbehör tillsammans konsumerar mer än laddsystemet producerar kommer batteriet att laddas ur, vilket kan orsaka problem i elsystemet. (00211d)

⚠ VARNING

När du monterar elektriska tillbehör ska du säkerställa att du inte överskrider den högsta amperestyrkan för säkring eller krets brytaren som skyddar den berörda krets som ändras. Om du överskrider den högsta amperestyrkan kan det orsaka elfel, vilket kan leda till dödsfall eller allvarliga personskador. (00310a)

Satsen kräver upp till **2,8 A** mer ström från elsystemet.

Satsinnehåll

Varje sats innehåller ett par uppvärmda handtag plus anslutningsdelar. Se Figur 8 och Tabell 1.

FÖRBEREDELSE

⚠ VARNING

För att förhindra att motorcykeln startas oavsiktligt, vilket kan leda till dödsfall eller allvarliga skador, ska du ta bort huvudsäkring innan du fortsätter. (00251b)

ANMÄRKNING

- **För motorcyklar med säkerhetssiren:** vrid tändningslåset till PÅ med fjärrkodnyckeln närvarande. Inaktivera stöldskyddssystemet. Ta **OMEDELBART** bort huvudsäkringen enligt verkstadshandboken.
- **För motorcyklar UTAN säkerhetssiren:** se verkstadshandboken för att avlägsna huvudsäkringen.

⚠ VARNING

När du utför service på bränslesystemet ska du inte röka eller tillåta öppen låga eller gnistor i närheten. Bensin är extremt brandfarligt och mycket explosivt, vilket kan leda till dödsfall eller allvarliga personskador. (00330a)

1. Ta bort bränsletanken enligt verkstadshandboken.

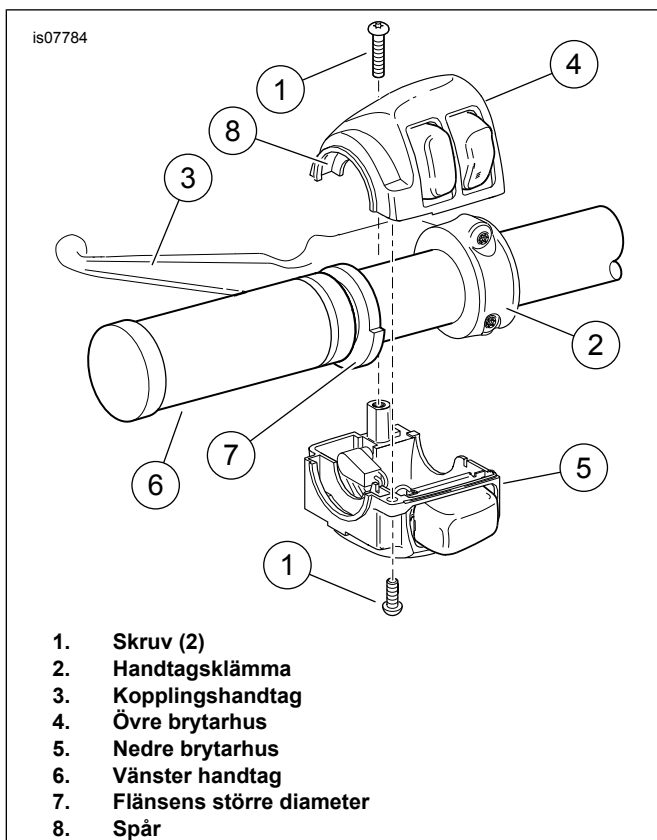

Figur 1. Vänster omkopplarhus på styret (2008–2013 Touring och 2006–senare Softail)

DEMONTERING

Borttagning av vänster handtag

ANMÄRKNING

- Täck lackerade delar för att skydda dem.

- Läs servicehandboken för specifik information om följande allmänna steg.
 - Se Figur 1 eller Figur 2. Lossa de två skruvarna (1) och handtagets klämman (2).
 - För undan kopplingshandtaget (3) från brytarhuset.
 - Skilj de båda brytarhussektionerna (4, 5) åt.
- Med "limfritt" handtag:** Ta bort handtaget från styret. **Med limmat grepp:** Ta bort handtaget genom att försiktigt skära bort det från styret med ett vasst blad eller en kniv.

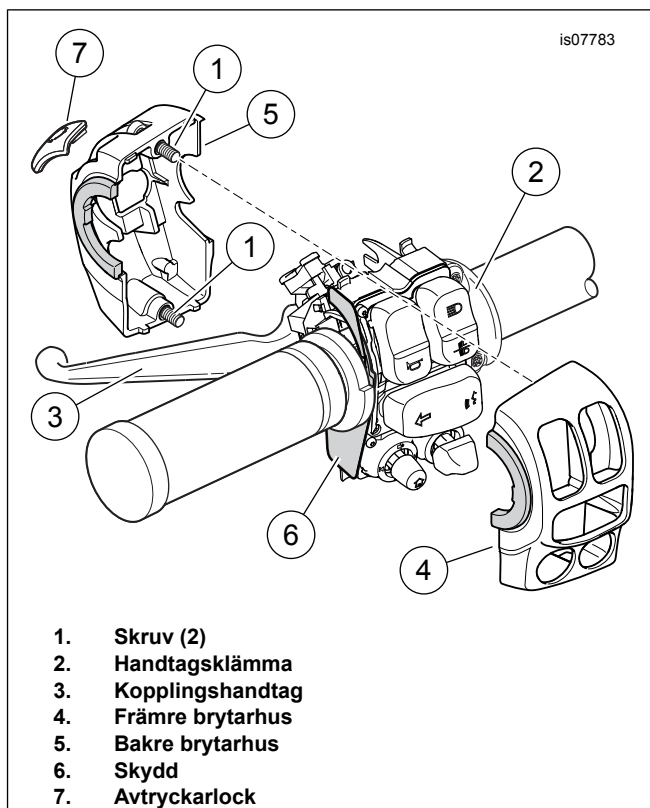

Figur 2. Vänster styromkopplarhus (2014–senare Touring)

Borttagning av höger handtag

2008–2013 Touring-modeller:

OBS

Du ska inte demontera eller montera huvudcylinderenheten utan att först placera ett 5/32 tum (4 mm) tjockt mellanlägg mellan bromshandtaget och dess fäste. Om du demonterar eller monterar huvudcylinderenheten utan mellanlägget på plats kan det leda till att gummiskyddet och kolven på den främre bromsljusströmställaren skadas. (00324a)

ANMÄRKNING

Använd öglan på ett buntband om pappinsatsen inte är tillgänglig. Se Figur 3.

ALLA modeller:

- Läs servicehandboken för specifik information om följande allmänna steg.
 - Lossa de två skruvarna och handtagsklämman.
 - För undan bromsspaken/huvudcylinderenheten från brytarhuset.
 - Skilj de båda brytarhussektionerna åt.
 - 2008–2013 Touring-modeller:** Ta bort friktionsskon i förekommande fall.
- ALLA modeller:** Ta bort handtaget från styret.

ANMÄRKNING

- Gashandtagssensorn på höger sida av styret ett tätningsslock som skyddar interna elektroder mot smuts och fukt. Tätningsslocket fungerar även som fastsättningsanordning för gashandtaget.

- Dra i handtaget för att ta bort det.
- Kontrollera tätningslockets placering när du tar bort handtaget.

Om tätningslocket fortfarande sitter på stiften **inuti** det gamla gashandtaget kan det kasseras tillsammans med handtaget.

Om tätningen fortfarande är fäst i **änden av gashandtagssensorn**

- Se Figur 4 . Sätt i en liten skruvmejsel eller ett annat verktyg med platt blad i det plana området på ena sidan av tätningslocket.
- Tryck på utskottet på undersidan av locket för att frigöra det från spåret i änden av gashandtaget. Bänd upp den enda änden av locket.
- Upprepa på motsatt sida av locket.
- Ta försiktigt bort locket och kassera det.

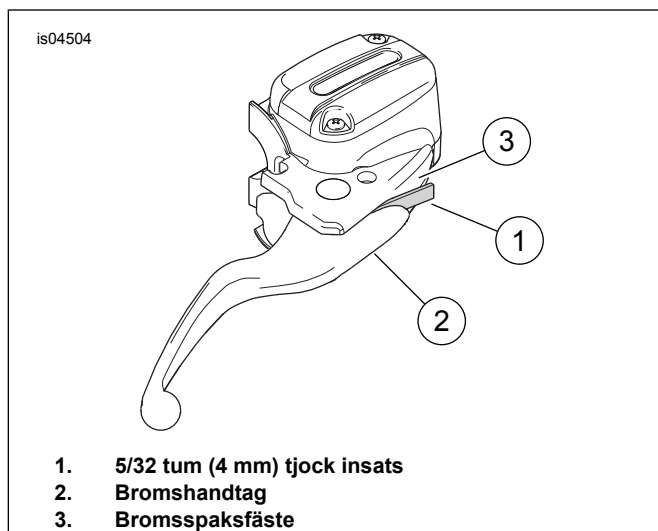

Figur 3. Skydda bromsljusströmställaren

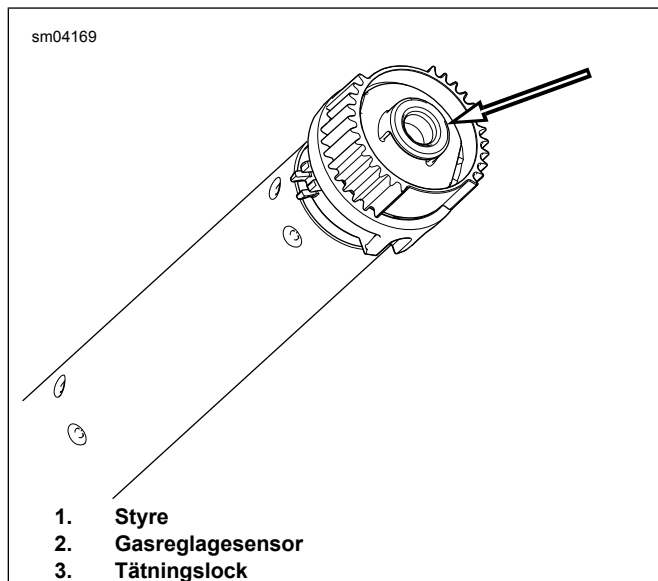

Figur 4. Borttagning av tätningslock

MONTERING

ANMÄRKNING

Gashandtagssensorn har två ledningar, täckta med ett hölje, som kommer ut ur änden som förs in i styret. Dessa ledningar:

- har svarta krymplasthöljen eller
- avslutas med ett elektriskt kontaktstycke med två uttag

ANMÄRKNING

För vissa internt anslutna handtag, till exempel Chizeled eller modeller med handtagsmonterade körriktningvisare, kan det krävas att de uppvärmda handtagsanslutningarna lossas.

- Ta ett foto av alla anslutningsdon för återmontering före lösgörande
- Underlätta utdragningen av kablarna genom att spruta/gnida in dem med tvålvatten

1. Se GASHANDTAGSSENSOR BORTTAGNING i verkstadshandboken. Följ anvisningarna för den specifika motorcykelmodellen för att:

- Gå till den sexpoliga bygglingskablagekontakten för gashandtagssensorn [204] inuti fordonet. Koppla loss kontaktstyckets halvor.
- Dra försiktigt ut handtagssensorn ur styret så mycket som krävs för att komma åt de svarta krymplaströren eller det uppvärmda handtagets kontaktstycke.

2. Se Figur 8 . Hämta det vänstra uppvärmda handtaget (1), den långa kabelsatsen (15) eller den korta kabelsatsförlängning (8) från satsen. Avgör om förlängningen krävs för den här installationen: Sträcker sig den svarta kontakten förbi den motsatta änden av styret? **Om JA:** Förlängningen behövs inte. Den kan kasseras. Koppla från kabelsatsen från det vänstra handtaget. **Om NEJ:** Koppla från kabelsatsen från det vänstra handtaget. Anslut förlängningen till kontakten på kablaget. Lägga undan det vänstra handtaget och kabelsatsen eller kabeln åt sidan.

- Anslut kablaget till kontakten på änden av det vänstra uppvärmda handtaget.
- Håll handtaget och fäst kabelsatsen längs utsidan av styret som om enheten hade monterats på styret.
- Den svarta kontakten på änden av kablaget måste sträcka sig förbi den **högra sidan** av styret.

ANMÄRKNING

Kapa **INTE** några kablar som leder till den gröna kontakten på gashandtagssensorn. Kapa **ENDAST** det svarta krymplanghöljet.

- Lokalisera genomföringen anslutningsdon på gashandtagssensorn. Det här är ett tvåpoligt sidoanslutningsdon. Se placering i verkstadshandboken.

3. Leta reda på den svarta kabelsatsen från mitten av gashandtagssensorn.

4. Hämta kabelsatsen som lagts åt sidan i steg 2.

- Anslut uttagshuset på sensorkablarna till det svarta stifthuset i kabelsatsens ände.

ANMÄRKNING

Luftryck eller en dragfjäder kan användas för att dra kabelsatsen genom hela styret.

- Gänga kontakten och kablaget till gashandtagssensorn in i den högra sidan av styret.
 - När kablarna matas in i styret, dra försiktigt i kontaktstycket i änden av handtagssensorns byglingskabelsats för att dra in handtagssensorns i styret.
 - För det vänstra uppvärmda handtagets kabelsats hela vägen genom och ut på vänster sida av styret.
 - Sätt dit fästflikarna på gashandtagssensorn i spåren i styret. En indexflik och ett spår är mindre än de andra för att förhindra felaktig montering.

ANMÄRKNING

- Rengör styret noga för att avlägsna alla limrester.
 - Ta bort skyddsringen (märkt "REMOVE PRIOR TO ASSEMBLY" (ta bort före hopsättningen)) från det nya vänstra handtaget.
- Fäst det vita uttagshöljet på det nya vänstra uppvärmda handtaget (1).

2008–2013 Touring- och 2016 och senare Softailmodeller:

- Se Figur 1 . Placera det vänstra uppvärmda handtaget (6) så flänsens (7) del med störst diameter är längst ner. Tryck dit handtaget helt på styret.
 - Placera det nedre brytarhuset under handtaget. Spåren (8) på utsidan av brytarhuset måste passa över flänsen i änden av handtaget.
 - Placera det övre brytarhuset över styret och det nedre brytarhuset.
 - Gänga i de övre och nedre brytarhusskruvarna, men dra inte åt. Kontrollera att kabelkanalen löper i urfasningen längst ner på styret.
 - Placera kopplingshandtaget på insidan av brytarhuset. Sätt i fliken på det nedre brytarhuset i spåret längst ner på kopplingshandtagets fäste.
 - Rikta in hålet i styrets klämma efter hålet i kopplingshandtagets fäste. Gänga i den undre skruven med planbrickan. Justera brytarhusets och kopplingsreglagets läge för åkkomfort.
 - Dra först åt skruvarna för den övre handtagsklämman och sedan den nedre.
Åtdragning: 6,8–9 N·m (60–80 in-lbs)
 - Dra först åt skruvarna för det nedre omkopplarhuset och sedan det övre.
Åtdragning: 4–5,4 N·m (35–48 in-lbs)

2008–2013 Touring-modeller:

- Se Figur 5 . Leta reda på kontaktstycket B+ (batteriets pluspol) (1) på huvudkabelsatsen under sätet (en röd kabel med ett oanvänt grått kontaktstycke). Ta bort kåpan (2) från kontaktstycket.
- Se Figur 8 . Anslut kontaktstycket med två uttag (11) från satsen i kontaktstycket B+.
- Kapa den röda kabeln i handtagskabelsatsen så att den är lätt att nå från änden på adapterkabelsatsens röda kabel. Använd ett tätat skarvkontaktstycke (4) från satsen för att skarva de två kablarna enligt verkstadshandboken.

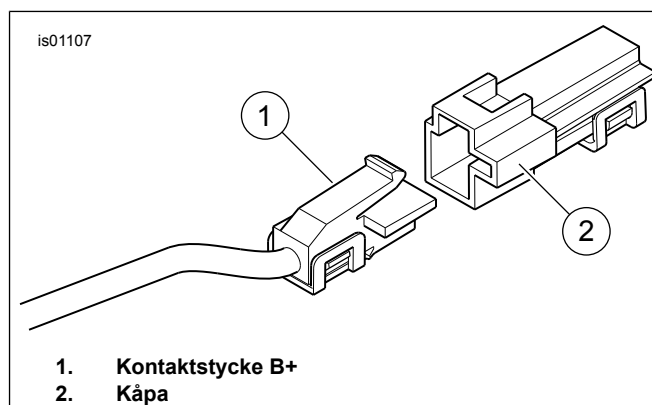

Figur 5. Kontaktstycke B+

- Hämta adapterkabeln för den orangea/vita säkringsdosan (10) från satsen. Observera terminalen i varje ände (se Figur 6. Endast terminalen **UTAN fjäderflikar** passar i säkringsuttaget. Skär försiktigt av terminalen **MED** fjäderflikar från kabeln och kassera den.

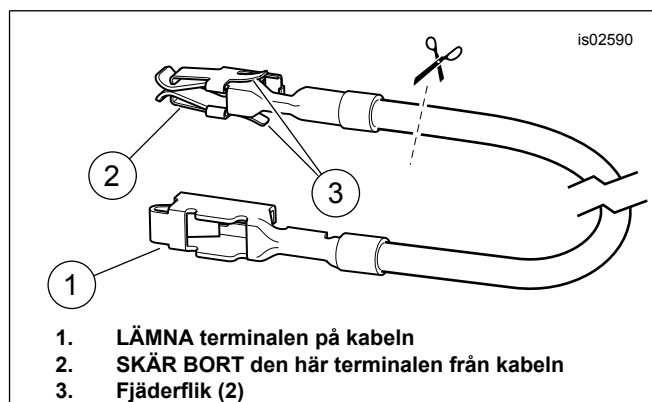

Figur 6. Säkringsdosans adapterkabel

- Leta reda på säkringsuttaget märkt "P&A IGN" "2A MAX". Det finns en kabelskena som matar ena änden av den här kretsen, men ingen motsvarande ledning eller säkring förekommer. Ta bort de tre befintliga säkringarna i den här raden och notera deras plats
- Ta försiktigt bort det sekundära låset av orange plast från säkringsdosan. För in terminalen på den orangea/vita adapterledningen tills det tar stopp. Se en närliggande fabriksmonterad terminal för att jämföra att du åstadkommit korrekt riktning och djup. Sätt fast sekundärlåset.

7. Skär av överflödigt längd från den orangea/vita kabeln på det uppvärmda handtaget så att den går enkelt att nå från den orangea/vita adapterkabeln som anslöts i steg 8.

▲ VARNING

Följ tillverkarens anvisningar när du använder UltraTorch UT-100 eller någon annan anordning för strålningsvärme. Om du inte följer tillverkarens anvisningar kan det uppstå eldsvåda, vilket kan leda till dödsfall eller allvarliga personskador. (00335a)

8. Hämta den **blå** tätade skarvkontakten (4) från satsen. Skarva den orangea/vita kabeln från det uppvärmda handtaget strömförsörjningskabelsats med den orangea/vita adapterkabeln enligt verkstadshandboken.

ANMÄRKNING

- Undvik att rikta värme mot bränslesystemets komponenter. Hög värme kan antända bränsle/orsaka explosioner som leder till dödsfall eller allvarliga personskador.
 - Undvik att rikta värme mot elsystemets komponenter med undantag för de kontaktstycken som värmekrymparbeten utförs på.
 - Håll alltid händerna borta från verktygets spets och krympslangredskapet.
9. Se Figur 8 . Montera en 2 A-säkring (13) från satsen i P&A-säkringsuttaget för att sluta kretsen. Installera de tre säkringarna som togs bort i steg 2 i rätt uttag.
 10. Montera dammkåpan på säkringsdosan. Montera säkringsdosan. Installera huvudsäkringshållaren enligt verkstadshandboken.
 11. Öppna locket till säkringshållaren på det uppvärmda handtagets strömkablage. Anslut den återstående 5 A-säkringen (14) från satsen i säkringshållaren. Stäng locket.
 12. Kontrollera längs kabelns längd om den kan nötas, skavas eller klämmas någonstans.
 13. Fäst den svarta kabeln med ringkopplingen till valfri rambult. Fortsätt till **SLUTFÖRANDE**.

2014–senare Touringmodeller:

Vänster reglage

1. Se Figur 2 . **Modell 2014–2015:** Kontrollera att skyddet (6) sitter rätt på den yttre sidan av brytarmodulen.
 - a. Montera brytarhusets sektioner (4, 5) på brytarmodulen. Dra åt fästskruvarna (1) tills det sitter ordentligt.
 - b. Montera kopplingsreglaget (3).
 - c. Montera handtaget (2) med två skruvar som togs bort tidigare, men dra inte åt.

- d. Dra åt brytarhusets skruvar. Dra åt.
Åtdragning: 4–5 N·m (35–44 in-lbs)
- e. Skjut avtryckarens lock (7) åt höger för att installera.
- f. Dra åt kopplingshandtaget.
Åtdragning: 6,8–9 N·m (60–80 in-lbs)

OBS

Dra inte handtagets huvudkablage inne i strömställarhuset. Kablar som dras inne i strömställarhuset kan leda till kortslutningar och skadad utrustning. (00369a)

2. Dra det uppvärmda handtagets huvudkabelsats mellan handtaget och det vänstra brytarhuset och sedan under brytarhuset.
3. Se Figur 8 . Finns det hål på vänster sida under handtaget?
 - a. **Om JA:** Sätt in kabelklämmor (12) från satsen i hålen. Fäst kabelsatsen på klämmorna.
 - b. **Om NEJ:** Använd buntband (9) för att fästa kabelsatsen på styret.

Höger reglage

1. Hämta det **nya** högra uppvärmda gashandtaget (2) från satsen. Sätt i en skruvmejsel eller annat verktyg med platt blad mellan gashandtaget och ändskyddet. Bänd försiktigt loss ändskyddet från handtaget.

ANMÄRKNING

I nästa steg ska du INTE dra ut pluggen från gashandtaget genom att greppa kablarna eller uttagsstiften. Greppa bara gummipliken på kontaktstycket.

2. Det finns en rund gummiplugg placerad inuti den yttre änden med orangea och gröna ledningar på ena sidan och två stift på den andra. Använd en fläckång eller liknande verktyg och grip försiktigt tag i pluggens kabelsida. Dra ut pluggen från handtaget genom den yttre öppningen.
3. Rengör styret och insidan av gashandtaget noga för att få bort all smuts.

ANMÄRKNING

- Om handtagen är mönstrade, rikta in mönstret på det högra handtaget med mönstret på det vänstra handtaget med gasspjället helt stängt.
- Följ alla åtgärder så att gashandtaget rör sig fritt. Aktivera gashandtaget för att bekräfta att det återgår till tomgångsläget.

5. Se Figur 2 . Skjut på det **nya** uppvärmda gashandtaget över änden på styret. Vrid handtaget för att verifiera att de invändiga kilspåren griper tag i de utvändiga kilspåren på vridgreppsensorn.
5. Montera brytarhuset. Dra åt skruvarna tills de sitter ordentligt.
6. Sätt tillbaka bromsstyrenheten, men dra inte åt.

7. Dra åt brytarhusen.
 - a. Skjut handtaget inåt för till att bekräfta att det sitter ordentligt på plats.
 - b. För brytarhuset inåt (bort från handtaget) för att avlägsna allt ändspel. Flytta sedan brytarhuset utåt. Avstånd: 1–2 mm (0.040–0,08 in) för att införa ändspel.
 - c. Håll omkopplarhuset på plats och dra samtidigt åt de tillhörande skruvarna till omkopplarhuset.
Åtdragning: 4–5,1 N·m (35–45 in-lbs)
 - d. Kontrollera att handtaget har lite spel inåt och utåt.
 - e. Kontrollera att handtaget roterar och återgår smidigt.
8. Dra åt bromsreglagets klämskruvar. Dra åt.
Åtdragning: 6,8–9,0 N·m (60–80 in-lbs)
9. Kontrollera återigen handtagets rotation och att det finns lätt ändspel.
10. Se Figur 1 och Figur 2 som visar liknande vänsterinstallation av huset. Montera de högra reglagen på styret på samma sätt.

▲ VARNING

Innan du startar motorn, se till att gasreglaget åker tillbaka till tomgångsläge när du släpper det. Ett gasreglage som hindrar motorn från att automatiskt återgå till tomgång kan leda till förlorad kontroll över motorcykeln, vilket i sin tur kan resultera i dödsfall eller allvarliga personskador. (00390a)

11. Kontrollera att det högra handtaget/gasreglagehylsan roterar och återgår smidigt. Hylsan får inte kärva på handtaget eller brytarhuset.

ANMÄRKNING

Terminaluttagen på handtagssensorn är förskjutna åt ena sidan. Stiften går bara att sätta i på ett sätt.

12. Använd en flackstång eller liknande verktyg och grip försiktigt tag i fliken på ledningssidan av den runda gummipluggen på utsidan av gashandtaget.
 - a. Sätt tillbaka pluggen genom öppningen i handtaget. För in terminalstiften i uttagen i änden av handtagssensorn.
 - b. Tryck hårt på gummipluggen för att kontrollera att stiften är ordentligt inskjutna i uttaget.
13. Montera kromändskyddet i änden av gashandtaget.

Anslutning till motorcykelkablagen

ANMÄRKNING

- Se till att de uppvärmda handtagen är korrekt installerade. Vid felaktig installation produceras för hög värme.
- Fordon kan ha en grön eller svart strömkontakt beroende på årsmodell.

- *Vänster handtag och överkopplingskablage kan ha en grön eller svart kontakt beroende på produktionsår.*

1. Följ den befintliga kabeln för att dra det uppvärmda handtagets huvudkablage från det vänstra handtaget:
 - a. genom, över eller runt gaffelfästet
 - b. längs fordonsramen,
 - c. till en plats under sadeln
2. Se Figur 8 . Använd buntband (9) från satsen för att sätta fast handtagsledningarna till kablagen längs fordonsramen.
2014 – senare modeller: Fortsätt efter steg 15.

2014–senare Touringmodeller

ANMÄRKNING

Om inte redan är monterad, en elektrisk anslutning kabelhärva (artikelnr 69200722A för modell eller 2014-2016 69201599A för 2017 och senare modeller, tillgängligt separat) måste installeras enligt anvisningarna i att satsen.

1. Följ anvisningarna för den elektriska anslutningskabelns sats för att:
 - a. Skarva den **orange/vita** kabeln i handtagssatsen med den **lila/blå** kabeln på den elektriska anslutningskabelns satsen.
 - b. Skarva den **röda** kabeln i handtagssatsen med den **röda/blå** kabeln på den elektriska anslutningskabelns satsen.
 - c. Skarva den **svarta** kabeln i handtagssatsen med den **svarta** kabeln på den elektriska anslutningskabelns satsen.
 - d. Sätt ett lock på den 4-poliga sidan av kontaktstycket med om den inte används.
 - e. Värmekrymp de tätade skarvarna.
 - f. Fäst den svarta kabeln med ringkopplingen till valfri rambult. Fortsätt till **SLUTFÖRANDE**.

2016 – senare Softail-modeller

ANMÄRKNING

2016–2017-modeller kräver separat köp av en elektrisk anslutningskabelns sats (H-D artikelnr 72673-11).

Vissa 18 – senare modeller kan ha en dämparvikt som behöver avlägsnas i vänster sida av handtaget.

För modeller från 2018 och senare krävs separat köp av elektrisk kabelanslutning (H-D artikelnr 69201599A).

1. Leta reda på kontaktstycket Digital Technician [91A] (ett grått, sexpoligt kontaktstycke av typen Deutsch med en gummisko) under sadeln. Placera den elektriska anslutningskabelns sats vid kontaktstycket [91A], men anslut INTE nu.

2. Dra det uppvärmda handtagets kablar till den elektriska anslutningskabelns sats. Kapa INTE säkringshållaren på den röda kabeln, men kapa kablarna till en lämplig längd för att lätt nå de tätade skarvkontaktstycken på den elektriska anslutningskabelns sats.
3. Skarva den svarta handtagskabeln med de **svarta** kablarna i den elektriska anslutningskabelns sats.
4. Skarva den orangea/vita handtagskabeln med de **röda/gula** kablarna i den elektriska anslutningskabelns sats.
5. Skarva den röda handtagskabeln med de **röda/blå** kablarna i den elektriska anslutningskabelns sats.
6. Använd värmepistol eller lämplig värmestrålningsanordning för att krympa anslutningen på kablarna.
7. Dra ut gummikåpan ur det gråa kontaktstycket Digital Technician [91A]. Skär av kåpan från kablarna.
8. Anslut brytarhuset på kabelns sats för elektrisk anslutning till kontaktstycket [91A].
9. För in gummikåpan i det öppna stiftkontaktstycket på den elektriska anslutningskabelns sats.
10. Lossa eller ta bort de fyra skruvar som håller ECM på monteringsfästet. Dra den elektriska anslutningskabelns sats under ECM-kontaktstycket. Fäst de fyra skruvarna. Dra åt.
Åtdragning: 5,1–6,2 N·m (45–55 in-lbs)
11. Värmekrymp de tätade skarvarna.
12. Fäst den svarta kabeln med ringkopplingen till valfri rambult. Fortsätt till **SLUTFÖRANDE**.

SLUTFÖRANDE

ANMÄRKNING

Utför INTE följande steg förrän de uppvärmda handtagen och alla relaterade kablar har monterats i enlighet med det här instruktionsbladet.

1. Kontrollera att det högra handtaget/gasreglagehylsan roterar och återgår smidigt. Hylsan får inte kärva på handtaget eller brytarhuset. Använd INTE fordonet om gasreglaget inte fungerar som det ska.
2. Kontrollera att handtaget roterar fritt och helt från höger till vänster utan att dra i kablarna.

ANMÄRKNING

För att förhindra skador på ljudsystemet, kontrollera att tändningen är AV innan du monterar huvudsäkring.

1. Kontrollera att tändningslåset är AVSTÄNGT. Se verkstadshandboken för att montera huvudsäkringen.
2. Montera bränsletanken enligt verkstadshandboken. Montera eventuella andra komponenter som tagits bort tidigare enligt verkstadshandboken eller satsanvisningarna.

▲ VARNING

När en sadel monterats måste du försöka lyfta upp den för att se till att den är korrekt monterad. Om sadeln sitter löst kan den flytta sig under färd och därmed orsaka en olycka, vilket kan leda till dödsfall eller allvarliga personskador. (00070b)

3. Se verkstadshandboken för att montera sadeln.

ANMÄRKNING

- För att förhindra urladdning av batteriet är dessa uppvärmda handtag utformade att endast fungera när motorn är igång. Handtagen avger maximal värme när motorn går på körhastighet.
 - Värmeinställningarna på det uppvärmda handtagets reglagevred går från 1 (lägst) till 6 (högst).
4. Innan du startar fordonet, kontrollera att handtagen inte avger värme.
 5. Starta motorn. Kontrollera handtagen vid alla inställningar för rätt värme. Se till att handtagen inte ger ifrån sig värme i avstängt läge.

Felsökning

Se Figur 7 för schema över det uppvärmda handtaget.

Handtagen avger inte värme

1. Se Figur 1. Kontrollera korrekt kabeldragning. Handtagets huvudkablage måste dras utanför brytarhuset. Om kablarna har dragits internt, ta bort det vänstra styromkopplarhuset och kontrollera avseende klämda kablar. Om ledningarna är klämda, byt det vänstra handtaget och upprepa installationsprocessen med rätt kabeldragning.
2. Kontrollera kabelanslutningarna för de orange/vita, röda och svarta kablarna i handtagets huvudkablage.
 - a. Om en anslutning är skadad, lös eller svag, reparera anslutningen. Testa handtagen.
 - b. Om alla anslutningar är OK, fortsätt med nästa steg.
3. Ta bort det vänstra handtaget från styret.
4. Koppla loss kontaktstycket på det vänstra handtaget från det högra handtagets kabelns sats.
5. Kontrollera förbindelsen mellan de två anslutningarna i det vänstra handtaget. Om provet visar förbindelse fungerar handtagen.
6. Ta bort sadeln enligt anvisningarna i verkstadshandboken.
7. Starta motorcykeln.

8. Kontrollera att det finns 12 V DC över de röda och svarta kablarna i handtagets huvudkabelsats.

- Om 12 VDC inte förekommer i ledningarna kontrollerar du säkringen (14) i kablagen och byter ut den vid behov.
- Om 12 V DC inte förekommer, byt ut vänster handtag och kabelsats och testa handtagen.

Handtagen avger värme med tändningen av

Om handtagen genererar värme när tändningslåset är av är något av handtagen felaktigt anslutet till fordonet eller så är det fel på det vänstra handtaget och kabelsatsen.

Kontrollera försiktigt alla uppvärmda handtags kabelanslutningar på motorcykeln. Om anslutningarna är korrekt gjorda, byt ut det uppvärmda handtagets huvudkabelsats och prova sedan handtagen.

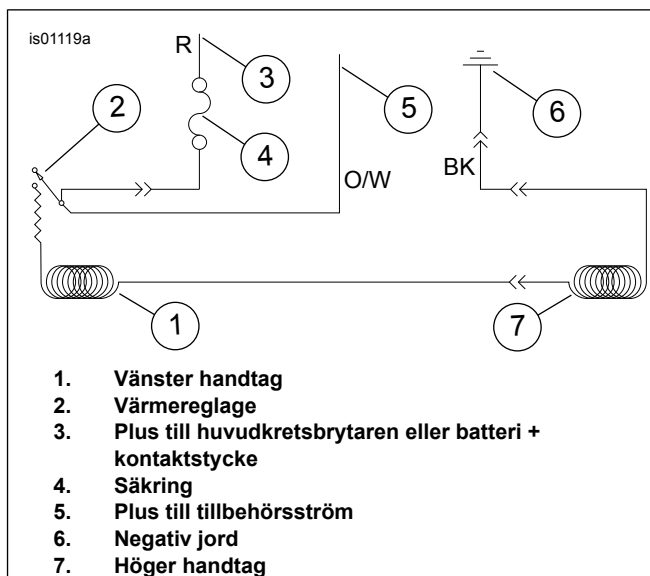

Figur 7. Schema för uppvärmt handtag

RESERVDELAR

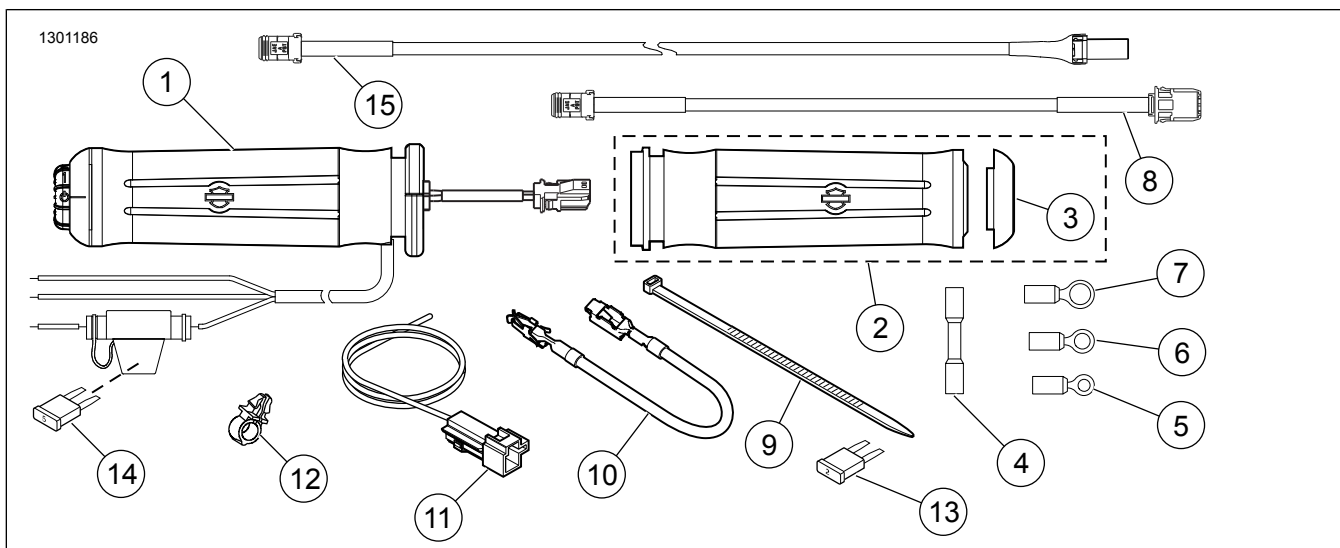

Figur 8. Reservdelar, uppvärmda handtagssatser

RESERVDELAR

Tabell 1. Reservdelar

Sats	Komponent	Beskrivning (antal)	Artikelnummer
Sats 56047-08A Flame uppvärmda handtag	1	Uppvärt handtag vänster sida	56100-04B
	2	Höger uppvärmt gashandtag (inkluderar punkt 3)	56048-08
	3	• Ändkåpa, högra handtaget	55940-08
Sats 56049-08A Ironside uppvärmda handtag	1	Uppvärt handtag vänster sida	Säljs ej
	2	Höger uppvärmt gashandtag (inkluderar punkt 3)	Säljs ej
	3	• Ändkåpa, högra handtaget	Säljs ej
Sats 56196-08A Krom och gummi (Liten diameter) Uppvärmda handtag	1	Uppvärt handtag vänster sida	56617-04B
	2	Höger uppvärmt gashandtag (inkluderar punkt 3)	56615-08
	3	• Ändkåpa, högra handtaget	55950-08
Sats 56512-08A Välvt krom och Gummi uppvärmda handtag	1	Uppvärt handtag vänster sida	56514-04B
	2	Höger uppvärmt gashandtag (inkluderar punkt 3)	56513-08
	3	• Ändkåpa, högra handtaget	55949-08

Tabell 1. Reservdelar

Sats	Komponent	Beskrivning (antal)	Artikelnummer
Sats 56828-08A Aileron uppvärmda handtag	1	Uppvärmrt handtag vänster sida	Säljs ej
	2	Höger uppvärmt gashandtag (inkluderar punkt 3)	Säljs ej
	3	• Ändkåpa, högra handtaget	Säljs ej
Sats 56926-08A Skull Collection Uppvärmda handtag	1	Uppvärmrt handtag vänster sida	56927-05A
	2	Höger uppvärmt gashandtag (inkluderar punkt 3)	56928-08
	3	• Ändkåpa, högra handtaget	55957-08
Sats 56100027 Slipstream Collection Uppvärmda handtag	1	Uppvärmrt handtag vänster sida	56100038
	2	Höger uppvärmt gashandtag	56100032
	3	• Ändkåpa, högra handtaget	56100024
Sats 56100047 Streamliner Collection Uppvärmda handtag	1	Uppvärmrt handtag vänster sida	56100049
	2	Höger uppvärmt gashandtag	56100050
Sats 56100107 Airflow Collection Uppvärmda handtag	1	Uppvärmrt handtag vänster sida	56100109
	2	Höger uppvärmt gashandtag	56100096
Sats 56100253 Airflow Collection Uppvärmda handtag	1	Uppvärmrt handtag vänster sida	56100286
	2	Höger uppvärmt gashandtag	56100096
Sats 56100255, 56100412 Streamliner Collection Uppvärmda handtag	1	Vänster uppvärmt handtag (sats 56100255)	56100285
		Vänster uppvärmt handtag (sats 56100412)	56100417
	2	Höger uppvärmt gashandtag (sats 56100255)	56100050
		Höger uppvärmt gashandtag (sats 56100412)	56100418
Sats 56100257 Contoured Chrome & Rubber Collection Uppvärmda handtag	1	Uppvärmrt handtag vänster sida	56100288
	2	Höger uppvärmt gashandtag	56513-08
Sats 56100258 Slipstream Collection Uppvärmda handtag	1	Uppvärmrt handtag vänster sida	56100292
	2	Höger uppvärmt gashandtag	56100032
Sats 56100260 Skull Collection Uppvärmda handtag	1	Uppvärmrt handtag vänster sida	56100293
	2	Höger uppvärmt gashandtag	56928-08
Sats 56100263 Flame Collection Uppvärmda handtag	1	Uppvärmrt handtag vänster sida	56100296
	2	Höger uppvärmt gashandtag	56048-08
Sats 56100267 Chrome & Rubber Collection (liten diameter) Uppvärmda handtag	1	Uppvärmrt handtag vänster sida	56100295
	2	Höger uppvärmt gashandtag	56615-08
Sats 56100362 Willie G Skull Matte Black Uppvärmda handtag	1	Uppvärmrt handtag vänster sida	56100369
	2	Höger uppvärmt gashandtag	56100370
Gemensamma punkter till ALLA satser	4	Tätat skarvkontaktstycke (2)	70586-93
	5	Ringkoppling, nr 10 (2)	9857
	6	Ringkoppling, 1/4 tum (2)	9858
	7	Ringkoppling, 5/16 tum	9859
	8	Kablageförlängning	69201703
	9	Buntband, svart, 7,75 tum (197 mm) långt	10006
	10	Kabel, säkringsblockadapter	70329-04
	11	Kabelsats, adapter	70310-04
	12	Klämma, kabelhållare (4)	70345-84
	13	Säkring, "mini" bladtyp, 2 A (grå) (för motorcykelns säkringsdosa)	54305-98
	14	Säkring, "mini" bladtyp, 5 A (ljusbeige) (för direkt driven säkringshållare) (OBS: EN 4 A-säkring är tillåten i detta läge)	72331-95
	15	Kabelsats, gasspjällsensor	69201713