



# INSTRUCTIONS

J03299

2020-01-14



## KIT PÉDALE DE SÉLECTION DE VITESSE STREAMLINER

### GÉNÉRALITÉS

#### Numéro de kit

34967-04, 33600313

#### Modèles

Pour obtenir des informations sur l'ajustement au modèle, consulter le catalogue P&A de vente au détail ou la section Parts and Accessories (Pièces et accessoires) sur le site [www.harley-davidson.com](http://www.harley-davidson.com) (en anglais uniquement).

#### REMARQUE

Cette fiche d'instructions renvoie aux informations du manuel d'entretien. Il est nécessaire d'utiliser un manuel d'entretien correspondant au modèle et à l'année de la moto pour cette installation. Il est disponible auprès d'un concessionnaire Harley-Davidson.

#### REMARQUE

Pour le contenu du kit, voir la figure représentant les pièces de rechange. Le patin en caoutchouc et les supports du patin (grand et petit) de la pédale de sélection de vitesse viendront s'assembler sur la structure moulée de la pédale de sélection de vitesse. Pour améliorer les commandes de vitesse du sélecteur Streamliner, orienter correctement la pédale comme indiqué sur la figure des pièces de rechange.

#### Contenu du kit

Voir Figure 1 et Tableau 1.

#### POSE

#### REMARQUE

S'il est nécessaire de retirer la vis à tête bombée après l'installation de l'ensemble, appliquer du LOCTITE 243 MEDIUM STRENGTH THREADLOCKER AND SEALANT (FREIN FILET ET PRODUIT D'ÉTANCHÉITÉ D'INTENSITÉ MOYENNE LOCTITE 243) (BLEU) (99642-97) sur les filetages avant d'installer la vis.

#### ⚠ AVERTISSEMENT

S'assurer de suivre les instructions du fabricant lors de l'emploi du chalumeau UltraTorch UT-100 ou de tout autre dispositif à chaleur radiante. Le non-respect des instructions du fabricant peut provoquer un incendie, ce qui risque de causer la mort ou des blessures graves. (00335a)

#### REMARQUE

Si besoin, réchauffer les embouts du sélecteur et les patins de la pédale de sélection de vitesse avec un pistolet thermique pour en faciliter le retrait.

- Éviter de diriger la chaleur vers des éléments du circuit d'alimentation en carburant. Une chaleur extrême peut provoquer l'inflammation/explosion du carburant, entraînant ainsi des blessures graves ou mortelles.
- Éviter de diriger la chaleur vers des éléments du circuit électrique autres que les connecteurs sur lesquels le travail de thermorétraction est effectué.
- Ne pas approcher les mains du bec de l'outil ni de l'accessoire de thermorétraction.

1. Retirer la pédale de sélection de vitesse existante.

2. **REMARQUE**

La vis (6) a un patch de verrouillage pour éviter qu'elle ne se desserre.

Installer l'ensemble pédale de sélection de vitesse.

- a. Installer l'ensemble sur le levier de sélection de vitesse.
- b. Installer la vis à tête bombée (6).
- c. Serrer la vis (6).

Couple : 16–19 N·m (12–14 ft·lbs) Vis à tête bombée

## PIÈCES DE RECHANGE

1399109

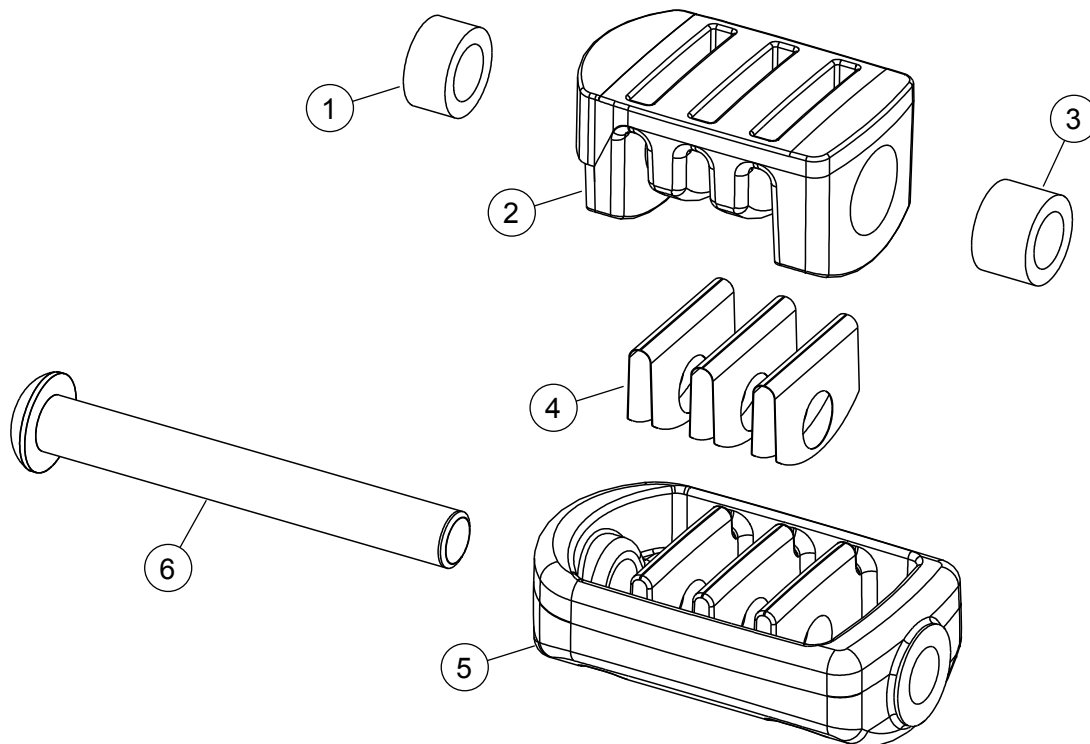

Figure 1. Pièces de rechange : Kit pédale de sélection de vitesse Streamliner

Tableau 1. Tableau des pièces de rechange

Article	Description (quantité)	Numéros de pièce
1	Support de patin, petit	33953-05
2	Semelle, pédale de sélection de vitesse	34970-04
3	Support de patin, grand	33954-05
4	Insert, acier inoxydable	Non vendue séparément
5	Base moulée, pédale de sélection de vitesse Streamliner	Non vendue séparément
6	Vis à tête bombée, noire	10201037
	Vis à tête bombée, chrome	4373