



## KOMPLET PLADNJA OPORE ZA NOGE ZA SOPOTNIKA TOURING

### SPLOŠNE INFORMACIJE

Preglednica 1. Splošne informacije

Kompleti	Priporočeno orodje	Nivo znanja <sup>(1)</sup>	Čas
50752-04, 50501799	Zaščitna očala, navorni ključ, raven izvijač, majhen, luknjač za medenino, gumijasto kladivo, igličaste klešče		1 ura
<i>(1) Nujno je privijanje do maksimalnega navora ter druga srednje zahtevna orodja in tehnike</i>			

### VSEBINA KOMPLETA

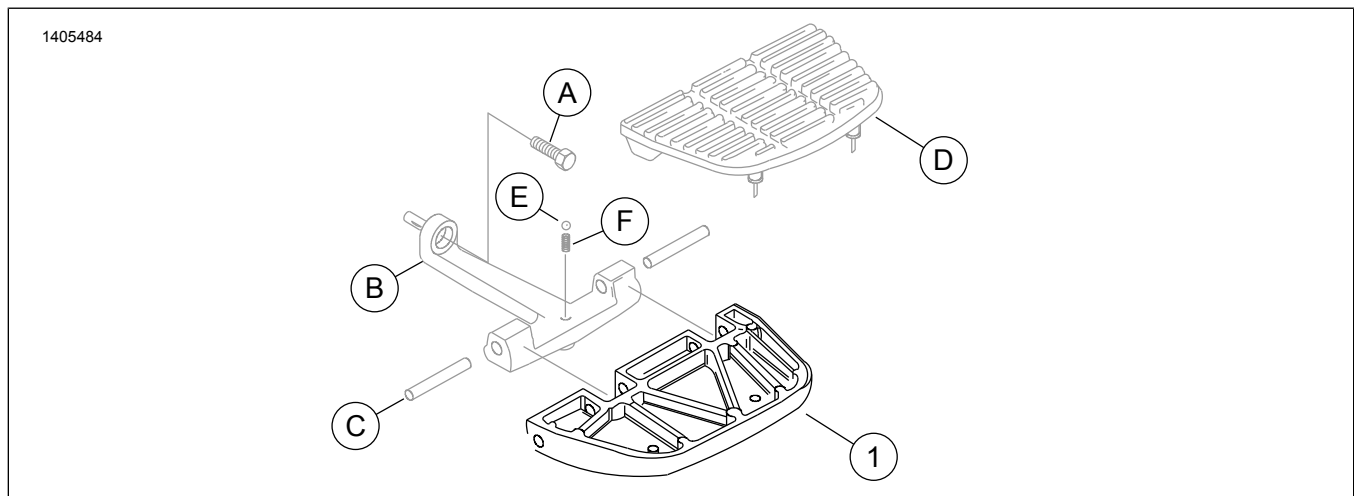

Slika 1. Vsebina kompleta: Sestavni deli pladnja opore za noge za sopotnika

Preglednica 2. Vsebina kompleta: Sestavni deli pladnja opore za noge za sopotnika

<input checked="" type="checkbox"/>	Del	Količina	Opis	Št. dela	Opombe
<input type="checkbox"/>	1	1	Pladenj opore za noge za sopotnika, krom (komplet 50752-04)	52721-04	
<input type="checkbox"/>			Pladenj opore za noge za sopotnika, črn (komplet 50501799)	50501809	
<b>Elementi, navedeni v besedilu, ki niso vključeni v komplet:</b>					
<input checked="" type="checkbox"/>	A	1	Vijak, imbus		
<input checked="" type="checkbox"/>	B	1	Podporni nosilec, opora za noge		
<input checked="" type="checkbox"/>	C	2	Tečajni zatiči		
<input checked="" type="checkbox"/>	D	1	Ploščica, opora za noge		
<input checked="" type="checkbox"/>	E	1	Sprožilna kroglica		
<input checked="" type="checkbox"/>	F	1	Vzmet		

#### OPOMBA

Pred nameščenjem ali odstranjevanjem delov iz vozila preverite, ali komplet vsebuje vse elemente.



# SPLOŠNO

## Modeli

Ta komplet je zasnovan za namestitvev na modele Touring letnik 1986 in novejše ter Softail letnik 2000 in novejše, opremljene z oporami za noge za sopotnika.

Za informacije o prileganju modelu si oglejte Maloprodajni katalog P&A ali razdelek Deli in dodatki na [www.harley-davidson.com](http://www.harley-davidson.com) (samo v angleščini).

Prepričajte se, da uporabljate najnovejšo različico navodil. Na voljo so na: [www.harley-davidson.com/isheets](http://www.harley-davidson.com/isheets)

Obrnite se na Center za podporo strankam Harley-Davidson na številki 1-800-258-2464 (samo ZDA) ali 1-414-343-4056.

## Zahteve za vgradnjo

### ⚠ OPOZORILO

**Varnost voznika in sopotnika je odvisna od pravilne namestitve tega sklopa. Uporabite ustrezne postopke iz navodil za servisiranje. Če sami ne zmorete opraviti postopka ali nimate ustreznega orodja, naj montažo opravi serviser Harley-Davidson. Napačna montaža tega sklopa lahko povzroči hude poškodbe ali smrt. (00333b)**

### OPOMBA

*Ta list z navodili se nanaša na informacije iz servisnega priročnika. Za to namestitev je potreben servisni priročnik za ustrezen letnik in model motocikla, ki je na voljo pri:*

- trgovcu z vozili Harley-Davidson.
- Servisni informacijski portal H-D, dostop na podlagi naročnine na voljo za večino modelov letnik 2001 in novejše. Za več informacij glejte Pogosto postavljena vprašanja o naročninah.

## ODSTRANJEVANJE

1. Odstranite vijak imbus (A) iz podpore opore za noge (B).
2. Postavite podporo opore za noge (B) na čisto, ravno površino.
3. Odstranite ploščico (D) s pladnja podpore za noge (1).
  - a. S spodnje strani pladnja opore za noge (1) z uporabo majhnega ravnega izvijača potisnite nožice na ploščici (D) navzgor skozi luknje v pladnju opore za noge (1).
4. Z uporabo luknjača za medenino in gumijastega kladiva naredite dve tečajni luknjici (C) proti sredini pladnja opore za noge (1). Odstranite.
5. Odstranite pladenj opore za noge (1) s podpornega nosilca (B), pri čemer pazite, da odstranite in shranite zadrževalno kroglico (E) in vzmet (F) iz podpore opore za noge (B).

## MONTAŽA

1. Namestite vzmet (F) in zadrževalno kroglico (E) na podporo opore za noge (B).

2. Namestite **nov** pladenj opore za noge (1).
  - a. Namestite pladenj opore za noge (1) v ustrezen položaj in vstavite tečajna zatiča (C) z uporabo luknjača za medenino in gumijastega kladiva.
3. Namestite ploščico (D).
  - a. Navlažite gumijaste nožice na ploščici (C) z milnico.
  - b. Namestite ploščico (C) v ustrezen položaj na pladnju opore za noge (1).
  - c. S spodnje strani pladnja opore za noge (1) z uporabo igličastih klešč povlecite gumijaste nožice navzdol skozi luknje v pladnju opore za noge (1).
4. Zatakните zatiče na notranjih robovih ploščice opore za noge (D) v luknje na pladnju opore za noge (1).
5. Namestite vijak imbus (A) v podporo opore za noge (B). Privijte.  
Navor: 13,6 N·m (120 in-lbs)
6. Ponovite korake na drugi strani.