



คำแนะนำ

J03476

2020-01-14



ชุดอุปกรณ์ฐานแป้นวางเท้าผู้โดยสารรุ่น TOURING

ข้อมูลทั่วไป

ตาราง 1 ข้อมูลทั่วไป

ชุด	เครื่องมือที่แนะนำ	ระดับทักษะ ⁽¹⁾	เวลา
50752-04, 50501799	แวนดามันรูกัย ประแจวัดแรงบิด ไขควงหัวแบน เครื่องส่งทองเหลืองขนาดเล็ก ค้อน ยาง คีมปากแหลม		1 ชั่วโมง

(1) การขันให้ได้ตามค่าแรงบิดหรือต้องมีเครื่องมือและเทคนิคอย่างอื่นควบคุม

เนื้อหาเกี่ยวกับชุดอุปกรณ์

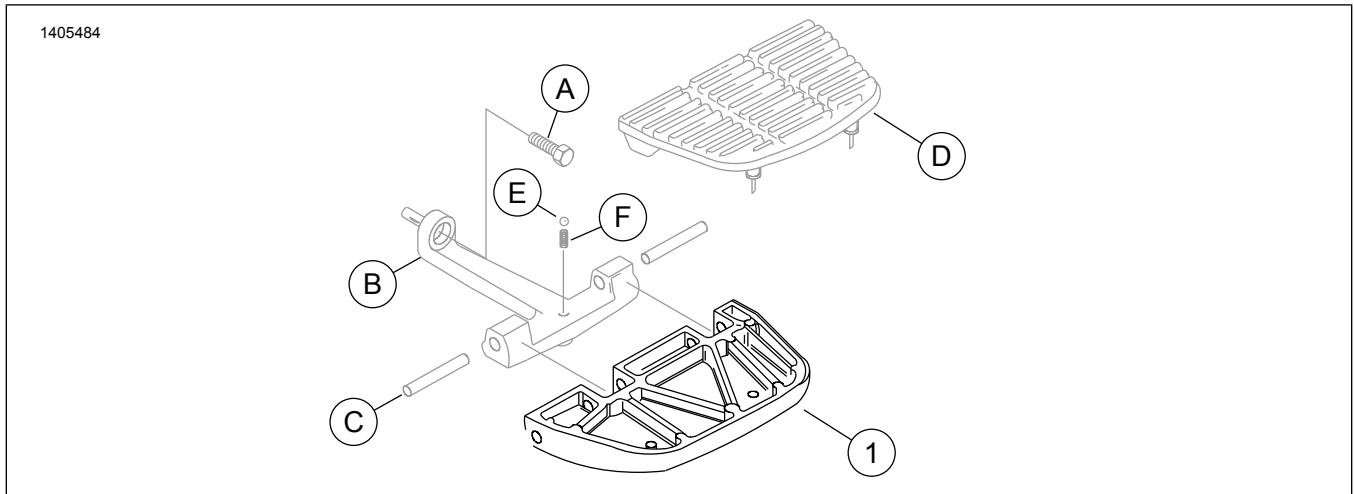

รูปภาพ 1 เนื้อหาเกี่ยวกับชุดอุปกรณ์: ส่วนประกอบชุดอุปกรณ์ฐานแป้นวางเท้าผู้โดยสาร

ตาราง 2 เนื้อหาเกี่ยวกับชุดอุปกรณ์: ส่วนประกอบชุดอุปกรณ์ฐานแป้นวางเท้าผู้โดยสาร

<input checked="" type="checkbox"/>	รายการ	จำนวน	คำอธิบาย	หมายเลขชิ้นส่วน	ข้อความ
<input type="checkbox"/>	1	1	ฐานแป้นวางเท้าผู้โดยสาร สีโครเมียม (ชุดอุปกรณ์ 50752-04)	52721-04	
<input type="checkbox"/>			ฐานแป้นวางเท้าผู้โดยสาร สีดำ (ชุดอุปกรณ์ 50501799)	50501809	
รายการที่ระบุอยู่ในข้อความ แต่ไม่อยู่ในชุดอุปกรณ์มีดังต่อไปนี้:					
<input checked="" type="checkbox"/>	ก	1	สกรู หัวจม		
<input checked="" type="checkbox"/>	ข	1	ฐานยึดแท่นรอง แป้นวางเท้า		
<input checked="" type="checkbox"/>	ค	2	สลักเดือย		
<input checked="" type="checkbox"/>	ง	1	แผ่นรอง แป้นวางเท้า		
<input checked="" type="checkbox"/>	E	1	Detent Ball		
<input checked="" type="checkbox"/>	F	1	สปริง:		

หมายเหตุ

ตรวจสอบชิ้นส่วนทั้งหมดว่ามีอยู่ครบ ในชุดอุปกรณ์ ก่อนการติดตั้ง หรือ ก่อนถอดชิ้นส่วนออกจากยานพาหนะ

ทั่วไป

รุ่น

ชุดอุปกรณ์นี้ออกแบบมาเพื่อติดตั้งในรถรุ่น Touring ปี 1986 เป็นต้นไป และรุ่น Softail ปี 2000 เป็นต้นไปที่ติดตั้งเป็นวางเท้าผู้โดยสาร

สำหรับข้อมูลที่สอดคล้องกับแต่ละรุ่น โปรดดูที่แคตตาล็อกขายปลีกของ P&A หรือส่วนชิ้นส่วนและอุปกรณ์เสริมของ www.harley-davidson.com (ภาษาอังกฤษเท่านั้น)

ตรวจสอบว่าเอกสารคำแนะนำที่ใช้เป็นเอกสารเวอร์ชันล่าสุด มีจำหน่ายที่: www.harley-davidson.com/isheets

ติดต่อศูนย์บริการลูกค้า Harley-Davidson ที่ 1-800-258-2464 (สหรัฐอเมริกา) หรือ 1-414-343-4056

ข้อกำหนดในการติดตั้ง

▲ คำเตือน

ความปลอดภัยของผู้ขับขี่และผู้โดยสารขึ้นอยู่กับ การติดตั้งชุดอุปกรณ์นี้อย่างถูกต้อง ใช้ขั้นตอนในคู่มือการให้บริการที่เหมาะสม หากคุณไม่สามารถดำเนินการหรือไม่มีเครื่องมือที่ถูกต้อง โปรดให้ตัวแทน Harley-Davidson ทำการติดตั้ง การติดตั้งอุปกรณ์อย่างไม่เหมาะสม อาจส่งผลต่อการเสียชีวิตหรือการบาดเจ็บที่รุนแรง (00333b)

หมายเหตุ

เอกสารแนะนำฉบับนี้อ้างอิงจากข้อมูลคู่มือข้อมูลรุ่น ต้องใช้คู่มือบริการสำหรับมอเตอร์ไซค์รุ่นเดียวกันเพื่อการติดตั้งนี้ ซึ่งรับได้จาก:

- ผู้จำหน่าย Harley-Davidson
- พอร์ทัลข้อมูลบริการ H-D, การเข้าถึงแบบบอกรับเป็นสมาชิก พร้อมให้ใช้งานสำหรับรถรุ่นปี 2001 เป็นต้นไป สำหรับข้อมูลเพิ่มเติม โปรดดูที่คำถามที่พบบ่อยเกี่ยวกับการบอกรับเป็นสมาชิก

ถอด

1. ถอดสกรูหัวจม (A) จากแท่นรองหนุนเป็นวางเท้า (B)
2. วางแท่นรองหนุนเป็นวางเท้า (B) บนพื้นผิวที่สะอาด
3. ถอดแผ่นรอง (D) จากฐานเป็นวางเท้า (1)
 - a. จากด้านล่างของฐานเป็นวางเท้า (1) ให้ออกไขควงหัวแบนขนาดเล็กดันเม็ดยางบนแผ่นรอง (D) ขึ้นไปผ่านรูในแผ่นเป็นวางเท้า (1)
4. ใช้เครื่องส่งทองเหลืองและค้อนยางเคาะสลักเดือย (C) ไปที่กึ่งกลางของฐานเป็นวางเท้า (1) ถอดออก
5. ถอดฐานเป็นวางเท้า (1) จากฐานยึดแท่นรอง (B) โดยระมัดระวังในการถอดและเก็บรักษาลูกปืนล็อกตำแหน่ง (E) และสปริง (F) จากแท่นรองหนุนเป็นวางเท้า (B)

ติดตั้ง

1. ติดตั้งสปริง (F) และลูกปืนล็อกตำแหน่ง (E) เข้าไปในแท่นรองหนุนเป็นวางเท้า (B)
2. ติดตั้งฐานเป็นวางเท้า (1) อันใหม่
 - a. จัดตำแหน่งฐานเป็นวางเท้า (1) แล้วใส่สลักเดือย (C) โดยใช้เครื่องส่งทองเหลืองและค้อนยาง

3. ติดตั้งแผ่นรอง (D)
 - a. ทำให้เม็ดยางบนแผ่นรอง (C) เปียกด้วยน้ำสบู่
 - b. วางแผ่นรอง (C) ให้เข้าที่บนฐานเป็นวางเท้า (1)
 - c. จากด้านล่างของฐานเป็นวางเท้า (1) ใช้คีมปากแหลมดึงเม็ดยางบนลงมาผ่านรูในแผ่นเป็นวางเท้า (1)
4. ล็อกปุ่มตรงมุมด้านที่หันเข้าในบนแผ่นรองเป็นวางเท้า (D) เข้ากับรูในแผ่นเป็นวางเท้า (1)
5. ติดตั้งสกรูหัวจม (A) เข้ากับแท่นรองหนุนเป็นวางเท้า (B) ชันให้แน่น
แรงบิด: 13.6 Nm (120 in-lbs)
6. ทำซ้ำขั้นตอนเดิมกับอีกข้าง