



TOURING YOLCULUK BASAMAK TEPSİSİ KİTİ

GENEL BİLGİLER

Tablo 1. Genel Bilgi

Kitler	Önerilen Aletler	Beceri Seviyesi ⁽¹⁾	Saat
50752-04, 50501799	Koruyucu Gözlük, Tork Anahtarı, Düz Tornavida, küçük, Piriç Zimba, Lastik Tokmak, Karga Burun Pense		1 saat

(1) Tork değerine göre veya diğer gerekli orta seviye aletler ve tekniklere göre sıkma

KİT İÇERİKLERİ

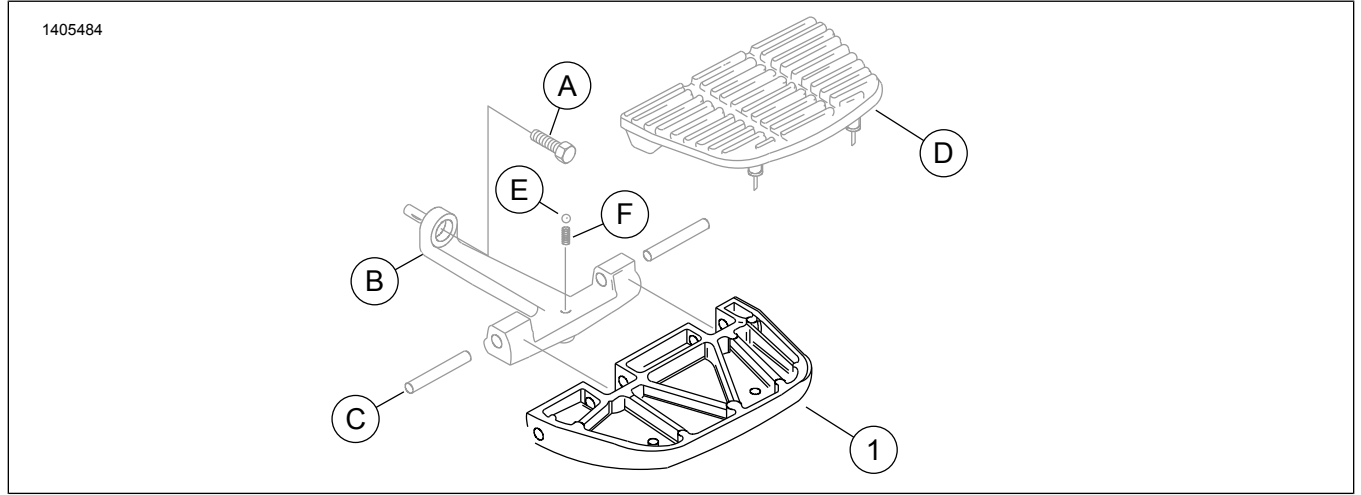

Şekil 1. Kit İçerikleri: Yolcu Basamak Tepsisi Kiti Bileşenleri

Tablo 2. Kit İçerikleri: Yolcu Basamak Tepsisi Kiti Bileşenleri

<input checked="" type="checkbox"/>	Öge	Mikt- ar	Açıklama	Part No.	Notlar
<input type="checkbox"/>	1	1	Yolcu basamak tepsisi, krom (Kit 50752-04)	52721-04	
<input type="checkbox"/>			Yolcu basamak tepsisi, siyah (Kit 50501799)	50501809	
Metinde belirtilen ancak kit içinde yer almayan öğeler:					
<input checked="" type="checkbox"/>	A	1	Vida, imbus		
<input checked="" type="checkbox"/>	B	1	Destek braketi, ayaklık		
<input checked="" type="checkbox"/>	C	2	Pivot pimleri		
<input checked="" type="checkbox"/>	D	1	Ped, ayaklık		
<input checked="" type="checkbox"/>	E	1	Germe bilyası		
<input checked="" type="checkbox"/>	F	1	Yay		

NOT

Aracınıza öğeler takmadan veya çıkarmadan önce kit içinde tüm bileşenlerin mevcut olduğunu doğrulayın.

GENEL

Modeller

Bu kit ayaklık bulunan 1986 ve Sonrası Touring modelleri ve 2000 ve sonrası Softail modellerine takılmak üzere tasarlanmıştır.

Model donanım bilgisi için P&A perakende satış kataloğuna veya www.harley-davidson.com adresinden Parts and Accessories (sadece İngilizce) bölümüne başvurun.

En güncel talimat kılavuzunu kullandığınızdan emin olun. Kılavuza şuradan ulaşılabilir: www.harley-davidson.com/isheets

1-800-258-2464 (yalnızca ABD) veya 1-414-343-4056 numaralı telefonlardan Harley-Davidson Müşteri Destek Merkezi ile iletişim kurun.

Montaj Gereklilikleri

▲ UYARI

Sürücünün ve yolcunun güvenliği bu kitin doğru takılmasına bağlıdır. İlgili servis el kitabı prosedürlerinden faydalanın. Prosedürü gerçekleştirebilecek yetkinliğe veya doğru aletlere sahip değilseniz, takma işlemini Harley-Davidson bayisine yaptırın. Bu kitin düzgün takılmaması ölüme veya ciddi yaralanmalara neden olabilir. (00333b)

NOT

Bu talimat kılavuzu, servis kılavuz bilgileriyle ilgilidir. Bu montaj için motosikletin yılına/modeline uygun bir servis kılavuzu gereklidir ve bu kılavuzu şuradan temin edebilirsiniz:

- Bir Harley-Davidson bayisi.
- 2001 ve üzeri modellerin çoğu için abone olarak erişebileceğiniz H-D Servis Bilgi Portalı. Daha fazla bilgi için Abonelikler hakkında sıkça sorulan sorular bölümüne bakın.

ÇIKARMA

1. Ayaklık desteğindeki (B) imbus vidayı (A) sökün.
2. Ayaklık desteğini (B) temiz düz bir yüzeye yerleştirin.
3. Pedi (D) basamak tepeşisinden (1) çıkarın.
 - a. Basamak tepeşisinin altından (1) peddeki boncukları düz uçlu küçük bir tornavidayla basamaklık tepeşisindeki (1) deliklerden yukarı doğru itin.
4. İki pivot pimi (C) piriç zımba ve lastik tokmakla basamak tepeşisinin (1) merkezine geçirin. Sökün.
5. Germe bilyesi (E) ve yayı (F) basamak desteğinden (B) dikkatlice sökerek ve kaybolmamasına dikkat ederek basamak tepeşisini (1) destek braketinden (B) sökün.

MONTE ETME

1. Yayı (F) ve germe bilyesini (E) basamak desteğine (B) takın.

2. Yeni basamak tepeşisini (1) takın.
 - a. Basamak tepeşisini (1) yerleştirerek piriç zımba ve lastik tokmakla pivot pimlerini (C) takın.
3. Pedi (D) takın.
 - a. Pedin üstündeki kauçuk boncukları (C) sabunlu suyla nemlendirin.
 - b. Pedi (C) basamak tepeşisindeki (1) konumuna yerleştirin.
 - c. Kauçuk boncukları basamak tepeşisinin (1) altındaki deliklerden karga burun penseyle aşağı doğru çekin.
4. Basamak pedinin iç köşelerindeki çıkıntıları (D) basamak tepeşisindeki (1) deliklere denk getirin.
5. İmbus vidayı (A) basamak desteğine (B) takın. Sıkın. Tork: 13,6 N·m (120 in-lbs)
6. Adımları diğer taraf için de tekrarlayın.