



# ИНСТРУКЦИИ

J03476

2020-01-14



## КОМПЛЕКТ ТАБЛИ TOURING ЗА СЪПЕНКАТА ЗА ПЪТНИКА

### ОБЩА ИНФОРМАЦИЯ

Таблица 1. Обща информация

Комплекти	Предложени инструменти	Ниво на умения <sup>(1)</sup>	Час
50752-04, 50501799	Предпазни очила, динамометричен гаечен ключ, малка плоска отвертка, месингов клин, гумен чук, малки клещи с остри челюсти		1 час

(1) Необходимо е затягане до стойността на въртящия момент или други обикновени инструменти или техники

### СЪДЪРЖАНИЕ НА КОМПЛЕКТА

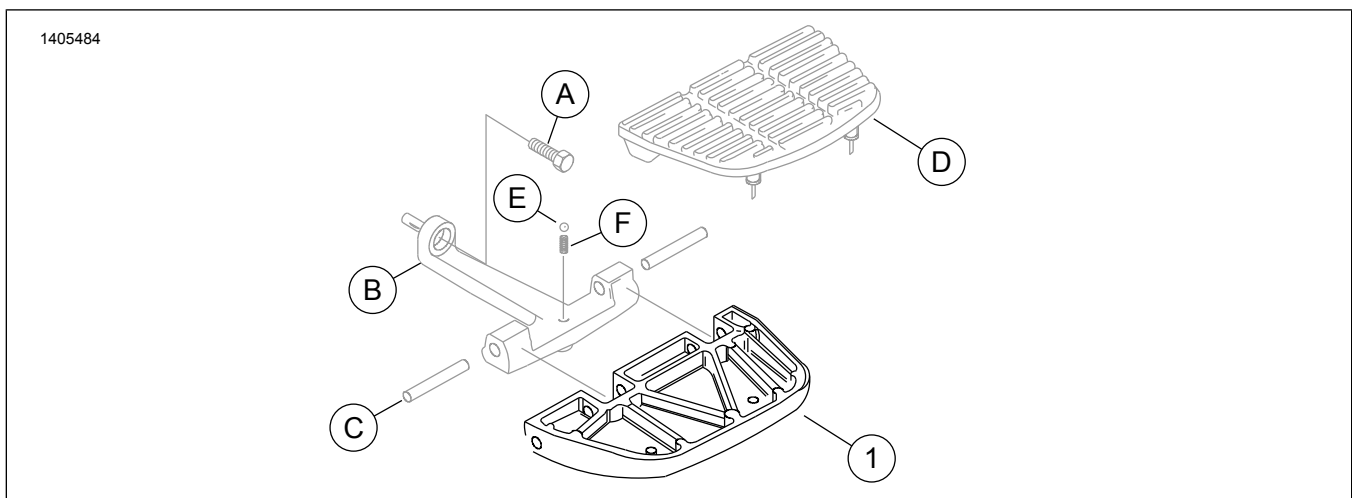

Фигура 1. Съдържание на комплекта: Компоненти на комплект табли за стъпенката за пътника

Таблица 2. Съдържание на комплекта: Компоненти на комплект табли за стъпенката за пътника

<input checked="" type="checkbox"/>	Број	Кол-во	Описание	Част №	Бележки
<input type="checkbox"/>	1	1	Табли за стъпенката за пътника, хромирана (Комплект 50752-04)	52721-04	
<input type="checkbox"/>			Табли за стъпенката за пътника, черна (Комплект 50501799)	50501809	
<b>Елементи, споменати в текста, но невключени в комплекта:</b>					
<input checked="" type="checkbox"/>	A	1	Винт, гнездо		
<input checked="" type="checkbox"/>	B	1	Опорна скоба, стъпенка		
<input checked="" type="checkbox"/>	C	2	Шарнирни щифтове		
<input checked="" type="checkbox"/>	D	1	Подложка, стъпенка		
<input checked="" type="checkbox"/>	E	1	Ограничителна топка		
<input checked="" type="checkbox"/>	F	1	Пружина		

## NOTE

Уверете се, че всички части са налични в комплекта, преди да монтирате или отстранявате елементи от превозното средство.

## ОБЩИ

### Модели

Този комплект е разработен за монтаж към модели Touring от 1986 г. и по-нови и модели Softail от 2000 г. и по-нови, оборудвани със стъпенки за пътника.

За информация за съвместимост на моделите вижте каталога за части и аксесоари или раздела „Части и аксесоари на [www.harley-davidson.com](http://www.harley-davidson.com) (само на английски език).

Уверете се, че се използва най-новата версия на инструкциите. Тя е достъпна на: [www.harley-davidson.com/isheets](http://www.harley-davidson.com/isheets)

Свържете се с центъра за поддръжка на клиенти на Harley-Davidson на 1-800-258-2464 (само за САЩ) или на 1-414-343-4056.

### Изисквания за монтаж

#### ▲ ПРЕДУПРЕЖДЕНИЕ

**Безопасността на водача и пътника зависи от правилното поставяне на този комплект. Следвайте съответните процедури в наръчника за обслужване. Ако сметнете, че не можете да извършите процедурата или не разполагате с правилните инструменти, свържете се с дилър на Harley-Davidson да извърши инсталирането. Неправилното поставяне на този комплект би могло да предизвика смърт или сериозно нараняване. (00333b)**

## NOTE

Тези инструкции се отнасят до информацията в сервизното ръководство. За този монтаж е необходимо сервизно ръководство за мотоциклет от този модел и година и е наличен от:

- Дилър на Harley-Davidson.
- Порталът с информация за обслужване на H-D, базиран на абонамент достъп за повечето модели от 2001 г. и по-нови. За повече информация вижте често задаваните въпроси за абонаментите.

## СВАЛЯНЕ

1. Отстранете винта с глава с гнездо (A) от опората на стъпенката (B).
2. Поставете опората на стъпенката (B) върху чиста плоска повърхност.
3. Отстранете подложката (D) от таблата за стъпенката (1).
  - a. От долната страна на таблата за стъпенката (1) използвайте малка плоска отвертка, за да избутате издатините на подложката (D) нагоре през отворите в таблата на стъпенката (1).

4. С помощта на месингов клин и гумен чук, чукнете двата шарнирни щифта (C) към центъра на таблата на стъпенката (1). Отстраняване.
5. Отстранете таблата на стъпенката (1) от опорната скоба (B), като се погрижите да отстраните и запазите ограничителната топка (E) и пружината (F) от таблата на стъпенката (B).

## МОНТИРАНЕ

1. Монтирайте пружината (F) и ограничителната топка (E) в опората на стъпенката (B).
2. Монтирайте **новата** табла за стъпенката (1).
  - a. Позиционирайте таблата за стъпенката (1) и поставете шарнирните щифтове (C) с помощта на месингов клин и гумен чук.
3. Монтирайте подложката (D).
  - a. Навлажнете гумените крайници на подложката (C) със сапунена вода.
  - b. Поставете подложката (C) на позиция на таблата на подложката (1).
  - c. От долната страна на таблата на стъпенката (1) използвайте малки клещи с остри челюсти, за да издърпате гумените крайници надолу през отворите в таблата на стъпенката (1).
4. Натиснете издатините на вътрешните ъгли на таблата на стъпенката (D) в отворите в таблата на стъпенката (1).
5. Монтирайте винта с глава с гнездо (A) в опората на стъпенката (B). Затегнете.  
Въртящ момент: 13,6 N·m (120 in-lbs)
6. Повторете стъпките за другата страна.