



TOURING 乘客脚踏板工具包

基本信息

表1。概述

套件	建议工具	技能水平 ⁽¹⁾	时间
50752-04, 50501799	防护眼镜, 扭矩扳手, 平头螺丝刀, 小型, 铜质冲头, 橡胶榔头, 小尖嘴钳		1 小时

(1) 按扭矩值或其他适当工具和所需技术进行紧固

套件内容



图1。套件内容：乘客脚踏板工具包组件

表2。套件内容：乘客脚踏板工具包组件

<input checked="" type="checkbox"/>	项目	数量	描述	零件编号	注意
<input type="checkbox"/>	1	1	乘客脚踏板, 镀铬(工具包 50752-04)	52721-04	
<input type="checkbox"/>			乘客脚踏板盘, 黑色(工具包 50501799)	50501809	
文字中提到, 但套件中不包括的项目:					
<input checked="" type="checkbox"/>	A	1	凹头螺丝		
<input checked="" type="checkbox"/>	B	1	支架, 脚踏板		
<input checked="" type="checkbox"/>	C	2	枢轴销		
<input checked="" type="checkbox"/>	D	1	衬垫, 脚踏板		
<input checked="" type="checkbox"/>	E	1	自锁球		
<input checked="" type="checkbox"/>	F	1	弹簧		

注意

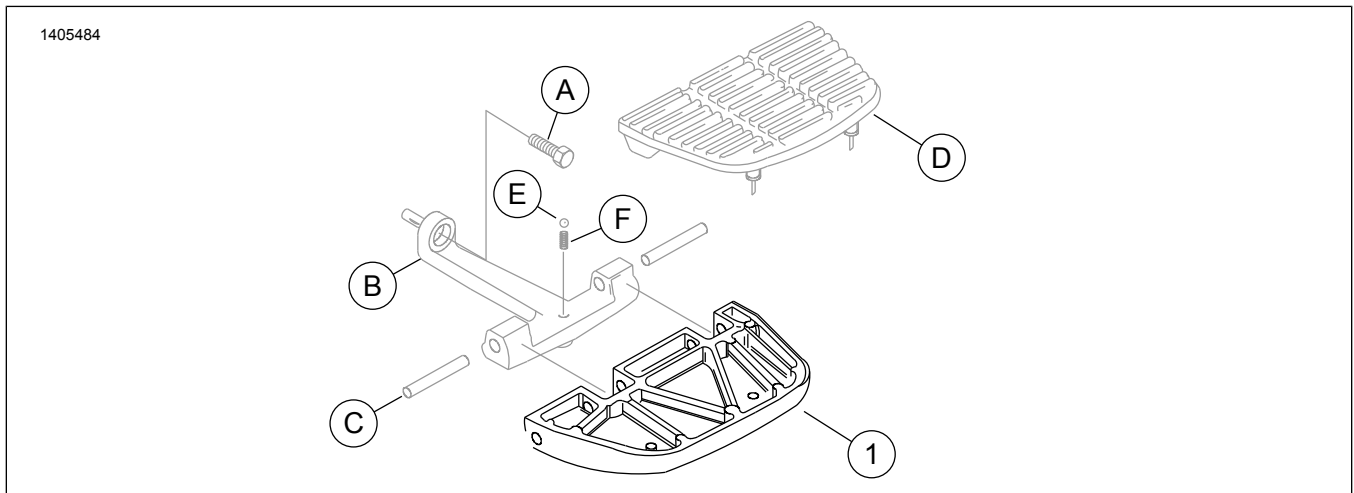
在安装或拆卸车辆物件之前, 请确认套件中的所有内容物都齐全。

概述

车型

这个工具包针对配备了乘客脚踏板的 1986 年及以后款 Touring 和 2000 年及以后款 Softail 车型的安装而设计。

关于车型适配信息，请参见 P&A 零售目录或访问 www.harley-davidson.com 上的 Parts and Accessories (零件与附件) 部分 (仅英文)。

确定使用的是最新版的说明书。获取方法：

www.harley-davidson.com/isheets

请联系哈雷戴维森客户支持中心，电话：1-800-258-2464 (仅美国) 或 1-414-343-4056。

安装要求

警告

骑手和乘客的安全取决于此套件的正确安装。采用相关维修手册程序。如果您没有能力执行此程序或者没有正确的工具，可请哈雷戴维森经销商执行此安装。此套件安装不当可能造成死亡或重伤。(00333b)

注意

此说明书引用了维修手册信息。此安装需要该车款和车型摩托车维修手册，可从下列渠道获得：

- 哈雷戴维森经销商。
- H-D 维修信息门户网站，一款可用于多数 2001 年款及更新款车型的订阅服务。更多信息，请参看关于订阅的常见问题。

拆卸

1. 将承接螺丝 (A) 从脚踏板支架 (B) 上拆下。
2. 将脚踏板支架 (B) 放在干净的平面上。
3. 将衬垫 (D) 从脚踏板盘 (1) 上拆下。
 - a. 使用小平头螺丝刀从脚踏板盘 (1) 的底部向上推动衬垫 (D) 底部的珠子，穿过脚踏板盘 (1) 上的小孔。
4. 用铜质冲头及橡胶榔头，朝脚踏板盘 (1) 中心敲打两个枢轴销 (C)。拆下。
5. 从支架 (B) 上拆下脚踏板盘 (1)，从脚踏板支架 (B) 上拆下自锁球 (E) 和弹簧 (F) 时要注意保留。

安装

1. 将弹簧 (F) 和自锁球 (E) 安装至脚踏板支架 (B) 内。
2. 安装新脚踏板盘 (1)。
 - a. 用铜质冲头及橡胶榔头定位脚踏板盘 (1) 并插入枢轴销 (C)。
3. 安装垫 (D)。
 - a. 用肥皂水打湿衬垫 (C) 上的橡胶垫圈。
 - b. 将衬垫 (C) 放在脚踏板盘 (1) 上。

- c. 用针头钳从脚踏板盘 (1) 的底部向下拉橡胶珠穿过脚踏板盘 (1) 内的小孔。
4. 将脚踏板衬垫 (D) 上内侧角的突起插入脚踏板盘 (1) 的小孔中。
 5. 将承接螺丝 (A) 安装入脚踏板支架 (B) 中。拧紧。
扭矩: 13.6 N·m (120 in-lbs)
 6. 在另一侧重复这些步骤。