



TOURING 乘客腳踏板盤工具包

一般資訊

表格1。一般資訊

套件	建議工具	技能水準 ⁽¹⁾	時間
50752-04, 50501799	防護眼鏡, 扭矩扳手, 平頭螺絲刀, 小型, 銅質沖頭, 橡膠榔頭, 小尖嘴鉗		1 小時數

(1) 按扭矩值或其他適當工具和所需技術進行緊固

套件內容



圖1。套件內容：乘客腳踏板盤工具包部件

表格2。套件內容：乘客腳踏板盤工具包部件

<input checked="" type="checkbox"/>	項目	數量	說明	Part No.	附註
<input type="checkbox"/>	1	1	乘客腳踏板盤, 鍍鉻(工具包 50752-04)	52721-04	
<input type="checkbox"/>			乘客腳踏板盤, 黑色(工具包 50501799)	50501809	
文中提到但未列入工具包中的項目:					
<input checked="" type="checkbox"/>	A	1	凹頭螺絲		
<input checked="" type="checkbox"/>	B	1	支架, 腳踏板		
<input checked="" type="checkbox"/>	C	2	樞軸銷		
<input checked="" type="checkbox"/>	D	1	襯墊, 腳踏板		
<input checked="" type="checkbox"/>	E	1	棘爪球		
<input checked="" type="checkbox"/>	F	1	彈簧		

附註

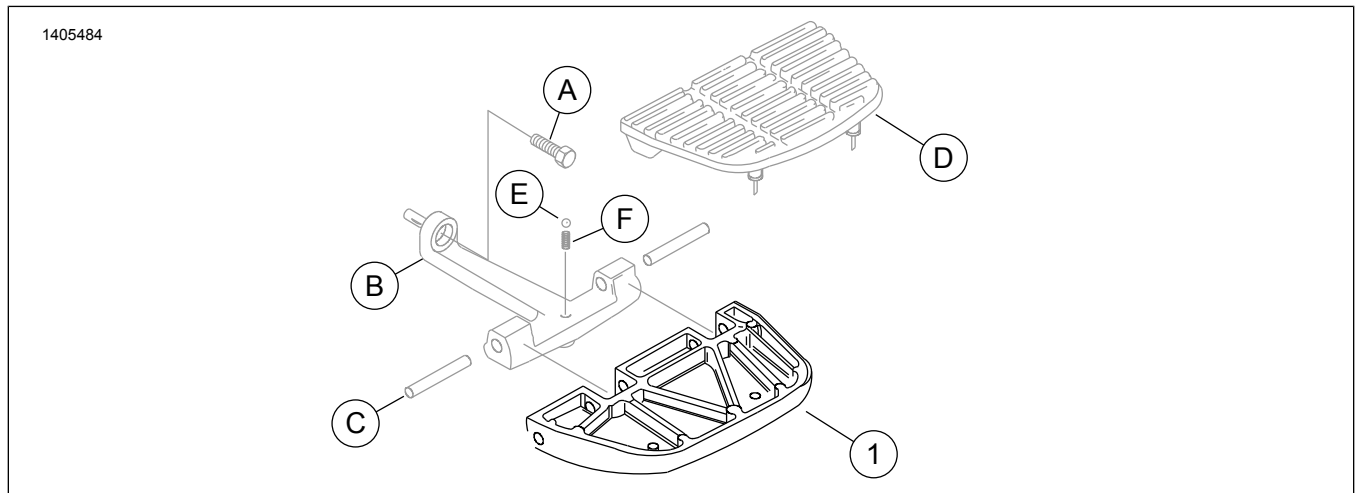
請先確認工具包內具備所有內容, 再於車輛上安裝或拆卸項目。

概述

車型

這個工具包針對配備了乘客腳踏板的 1986 年及以後款 Touring 和 2000 年及以後款 Softail 車型的安裝而設計。

有關車型適配資訊，請參閱 P&A 零售目錄或 www.harley-davidson.com 網站的零件和配件章節（僅限英文）。

確認使用最新版的說明書。可在以下位置取得：

www.harley-davidson.com/isheets

Harley-Davidson Customer Support Center，電話：
1-800-258-2464（僅限美國）或 1-414-343-4056。

安裝要求

▲警告

此工具包的正確安裝攸關騎士與乘客的安全。請使用適當的維修手冊程序。如果該程序不在您的能力範圍內，或者您沒有正確的工具，請讓 Harley-Davidson 經銷商進行安裝。此工具包安裝不當，可能造成死亡或重傷。(00333b)

附註

此說明書參考維修手冊上的資訊。此安裝需要一份適用該年份及重車車型的維修手冊，可從下列管道獲得：

- Harley-Davidson 經銷商。
- H-D 保養資訊入口網站是一款可用於多數 2001 年款及更新款車型的訂閱服務。如需更多資訊，請參閱關於訂閱的常見問題。

拆卸

1. 將承接螺絲 (A) 從腳踏板支架 (B) 上拆下。
2. 將腳踏板支架 (B) 放在乾淨的平面上。
3. 將襯墊 (D) 從腳踏板盤 (1) 上拆下。
 - a. 使用小平頭螺絲刀從腳踏板盤 (1) 的底部向上推動襯墊 (D) 底部的珠子，透過腳踏板盤 (1) 上的小孔。
4. 用銅質沖頭及橡膠榔頭，朝腳踏板盤 (1) 中心敲打兩個樞軸銷 (C)。取下。
5. 從支架 (B) 上拆下腳踏板盤 (1)，從腳踏板支架 (B) 上拆下自鎖球 (E) 和彈簧 (F) 時要注意保留。

安裝

1. 將彈簧 (F) 和自鎖球 (E) 安裝至腳踏板支架 (B) 內。
2. 安裝新的腳踏板盤 (1)。
 - a. 用銅質沖頭及橡膠榔頭定位腳踏板盤 (1) 並插入樞軸銷 (C)。
3. 安裝襯墊 (D)。
 - a. 用肥皂水打濕襯墊 (C) 上的橡膠墊圈。
 - b. 將襯墊 (C) 放在腳踏板盤 (1) 上。

- c. 用針頭鉗從腳踏板盤 (1) 的底部向下拉橡膠珠穿過腳踏板盤 (1) 內的小孔。
4. 將腳踏板襯墊 (D) 上內側角的突起插入腳踏板盤 (1) 的小孔中。
 5. 將承接螺絲 (A) 安裝入腳踏板支架 (B) 中。鎖緊。
扭矩: 13.6 N·m (120 in-lbs)
 6. 在另一側重複相同步驟。