



KOMPLET KORITA OSLONACA ZA NOGE SUVOZAČA TOURING

OPĆE INFORMACIJE

Tablica 1. Opće informacije

Kompleti	Preporučeni alati	Razina vještine ⁽¹⁾	Vrijeme
50752-04, 50501799	Zaštitne naočale, moment ključ, odvijač ravne oštrice, mali, limeni alat za pomicanje, gumeni čekić, kliješta s tankim vrhom		1 sat

(1) Potrebno je pritezanje do tražene vrijednosti momenta ili ostali alati i tehnike srednje razine zahtjevnosti

SADRŽAJ KOMPLETA

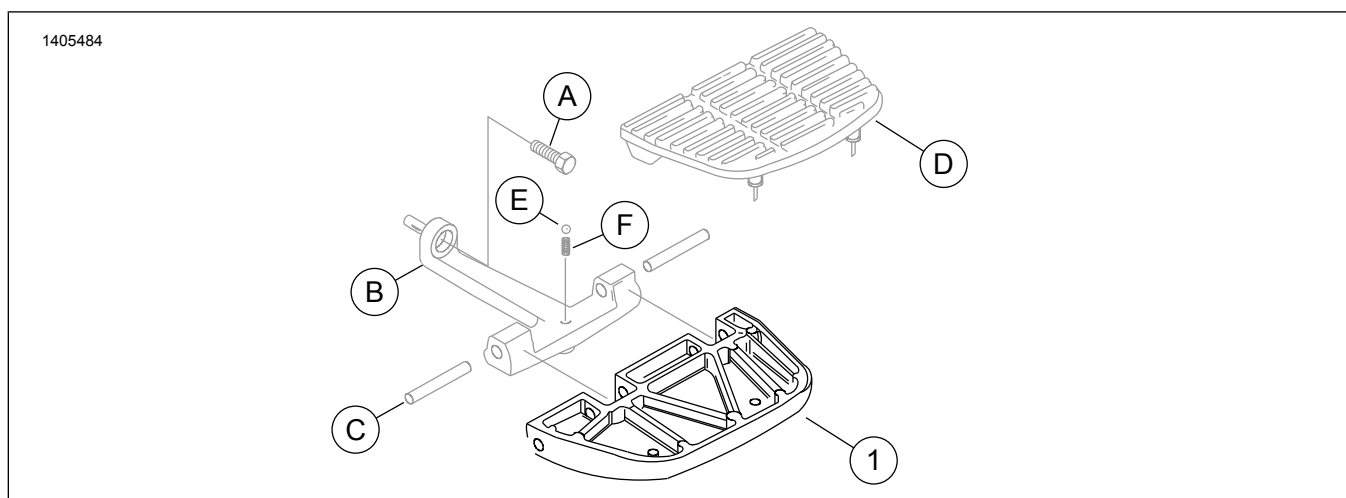

Slika 1. Sadržaj kompleta: Komponente kompleta korita oslonaca za noge suvozača

Tablica 2. Sadržaj kompleta: Komponente kompleta korita oslonaca za noge suvozača

<input checked="" type="checkbox"/>	Stavka	Kol.	Opis	Br. dijela	Napomene
<input type="checkbox"/>	1	1	Korito oslonca za noge suvozača, krom (komplet 50752-04)	52721-04	
<input type="checkbox"/>			Korito oslonca za noge suvozača, crno (komplet 50501799)	50501809	
Stavke spomenute u tekstu, no nisu u kompletu:					
<input checked="" type="checkbox"/>	A	1	Vijak, s naglavkom		
<input checked="" type="checkbox"/>	B	1	Potporni nosač, oslonac za noge		
<input checked="" type="checkbox"/>	C	2	Okretni zatici		
<input checked="" type="checkbox"/>	D	1	Jastučić, oslonac za noge		
<input checked="" type="checkbox"/>	E	1	Zaponska kuglica		
<input checked="" type="checkbox"/>	F	1	Opruga		



NAPOMENA

Prije ugradnje ili uklanjanja predmeta s vozila provjerite je li sadržaj kompleta potpun.

OPĆENITO

Modeli

Ovaj komplet je dizajniran za ugradnju na modele Touring proizvedene 1986. i kasnije i modele Softail proizvedene 2000. i kasnije koji su opremljeni osloncima za noge suvozača.

Kako biste saznali informacije o ugrađivanju dijelova za pojedine modele pogledajte Prodajni katalog dijelova i pribora ili odjeljak Dijelovi i pribor na stranici www.harley-davidson.com (samo na engleskom).

Pazite da imate najnoviju verziju uputa. Dostupna je na: www.harley-davidson.com/isheets

Obratite se centru za podršku korisnicima tvrtke Harley-Davidson na broj telefona 1-800-258-2464 (samo u SAD-u) ili 1-414-343-4056.

Zahtjevi za postavljanje

▲ UPOZORENJE

Sigurnost vozača i putnika ovisi o ispravnom postavljanju ovog pribora. Primijenite odgovarajuće postupke iz servisnog priručnika. Ako vam je postupak prezahtjevan ili nemate pravi alat, obratite se dobavljaču za Harley-Davidson®. Neispravno postavljanje ovog pribora može rezultirati smrću ili ozbiljnim ozljedama. (00333b)

NAPOMENA

Ovaj list s uputama odnosi se na informacije iz servisnog priručnika. Za postavljanje je potreban servisni priručnik za godinu i model motocikla, koji je dostupan:

- Kod dobavljača za Harley-Davidson.
- Na H-D Portalu servisnih informacija, na koji se može pretplatiti i dostupan je za većinu modela iz 2001. i novijih. Za više informacija pogledajte Često postavljana pitanja o pretplatama.

UKLONITE

1. Uklonite utični vijak (A) s nosača oslonca za noge (B).
2. Postavite nosač oslonca za noge (B) na čistu i ravnu površinu.
3. Uklonite jastučić (D) iz korita oslonca za noge (1).
 - a. Malim odvijačem s ravnom oštricom s dna korita oslonca za noge (1) gurnite kuglice na jastučić (D) prema gore kroz otvore u koritu oslonca za noge (1).
4. Limenim alatom za pomicanje i gumenim čekićem udarite dva okretna zatika (C) prema sredini korita oslonca za noge (1). Uklonite.
5. Uklonite korito oslonca za noge (1) iz potpornog nosača (B) pazeći da uklonite i sačuvate zaponsku kuglicu (E) i oprugu (F) iz nosača oslonca za noge (B).

POSTAVLJANJE

1. Ugradite oprugu (F) i zaponsku kuglicu (E) u nosač oslonca za noge (B).
2. Postavite **ново** korito oslonca za noge (1).
 - a. Postavite korito oslonca za noge (1) i umetnite okretnu zaticu (C) limenim alatom za pomicanje i gumenim čekićem.
3. Postavite jastučić (D).
 - a. Sapunicom navlažite gumene kuglice na jastučiću (C).
 - b. Postavite jastučić (C) na njegovo mjesto na koritu oslonca za noge (1).
 - c. Kliještima s tankim vrhom s dna korita oslonca za noge (1) povucite prema dolje gumene kuglice kroz otvore u koritu oslonca za noge (1).
4. Utisnite zadebljanja na unutarnjim kutovima jastučića oslonca za noge (D) u otvore na koritu oslonca za noge (1).
5. Postavite utični vijak (A) u nosač oslonca za noge (B). Pritegnite.
Moment: 13,6 N·m (120 in-lbs)
6. Ponovite korake na drugoj strani.