



## ΚΙΤ ΒΑΣΗΣ ΣΚΑΛΙΟΥ ΣΥΝΕΠΙΒΑΤΗ TOURING

### ΓΕΝΙΚΕΣ ΠΛΗΡΟΦΟΡΙΕΣ

Πίνακας 1. Γενικές πληροφορίες

Κιτ	Προτεινόμενα εργαλεία	Επίπεδο δεξιοτήτων <sup>(1)</sup>	Ωρα
50752-04, 50501799	Γυαλιά ασφαλείας, Δυναμόκλειδο, Πλακέ Κατσαβίδι, μικρό, Μπρούτζινη πόντα, Λαστιχένια ματσόλα, Μικρή μυτερή πένσα		1 ώρα

(1) Απαιτείται σύσφιξη στην τιμή ροπή ή άλλα μέτρια εργαλεία και τεχνικές

### ΠΕΡΙΕΧΟΜΕΝΑ ΤΟΥ ΚΙΤ

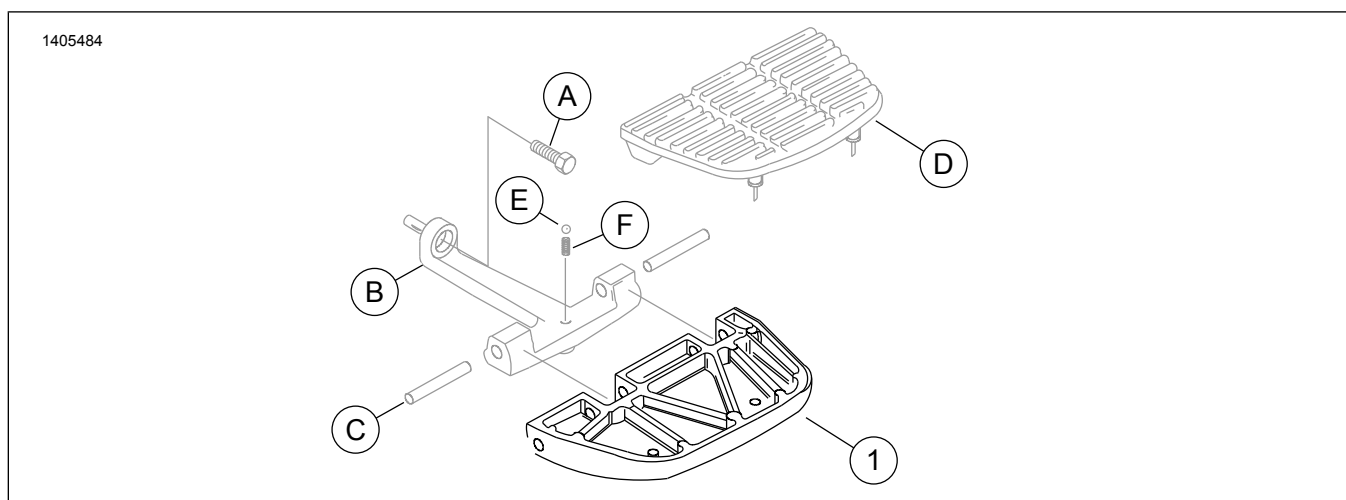

Εικόνα 1. Περιεχόμενα του κιτ: Εξαρτήματα κιτ βάσης σκαλιού Συνεπιβάτη

Πίνακας 2. Περιεχόμενα του κιτ: Εξαρτήματα κιτ βάσης σκαλιού Συνεπιβάτη

<input checked="" type="checkbox"/>	Σχέδιο	Παύρα	Περιγραφή	Part No.	Σημειώσεις
<input type="checkbox"/>	1	1	Βάση σκαλιού συνεπιβάτη, χρώμιο (Κιτ 50752-04)	52721-04	
<input type="checkbox"/>			Βάση σκαλιού συνεπιβάτη, μαύρη (Κιτ 50501799)	50501809	
<b>Στοιχεία που αναφέρονται στο κείμενο, αλλά δεν περιλαμβάνονται στο κιτ:</b>					
<input checked="" type="checkbox"/>	A	1	Βίδα, υποδοχή		
<input checked="" type="checkbox"/>	B	1	Βραχίονας στερέωσης, σκαλί		
<input checked="" type="checkbox"/>	Γ	2	Κεντρικοί πείροι		
<input checked="" type="checkbox"/>	Δ	1	Επένδυση, σκαλί		
<input checked="" type="checkbox"/>	E	1	Σφαιρίδιο εγκοπής		
<input checked="" type="checkbox"/>	F	1	Ελατήριο		

## ΣΗΜΕΙΩΣΗ

Βεβαιωθείτε ότι όλα τα περιεχόμενα υπάρχουν στο κιτ πριν από την εγκατάσταση ή την αφαίρεση στοιχείων από το όχημα.

## ΓΕΝΙΚΑ

### Μοντέλα

Αυτό το κιτ έχει σχεδιαστεί για εγκατάσταση σε μοντέλα Touring του έτους 1986 και μεταγενέστερα και μοντέλα Softail Touring 2000 και μεταγενέστερα που είναι εξοπλισμένα με σκαλιά συνεπιβάτη.

Για πληροφορίες σχετικά με την εφαρμογή του μοντέλου, δείτε τον Κατάλογο Λιανικής Πώλησης Εξαρτημάτων και Αξεσουάρ ή την ενότητα Εξαρτήματα και Αξεσουάρ στη διεύθυνση [www.harley-davidson.com](http://www.harley-davidson.com) (μόνο στα αγγλικά) .

Βεβαιωθείτε ότι χρησιμοποιείτε την πιο πρόσφατη έκδοση του φύλλου οδηγιών. Είναι διαθέσιμο στο: [www.harley-davidson.com/isheets](http://www.harley-davidson.com/isheets)

Επικοινωνήστε με το Κέντρο υποστήριξης πελατών Harley-Davidson στο 1-800-258-2464 (μόνο ΗΠΑ) ή 1-414-343-4056.

## Απαιτήσεις τοποθέτησης

### ▲ ΠΡΟΕΙΔΟΠΟΙΗΣΗ

Η ασφάλεια του αναβάτη και του συνεπιβάτη εξαρτάται από τη σωστή τοποθέτηση αυτού του κιτ. Ακολουθήστε τις κατάλληλες διαδικασίες του εγχειριδίου σέρβις. Εάν δεν είστε σε θέση να εκτελέσετε τη διαδικασία ή εάν δεν διαθέτετε τα σωστά εργαλεία, ζητήστε από έναν εμπορικό αντιπρόσωπο Harley-Davidson να διεξαγάγει την τοποθέτηση. Η ακατάλληλη τοποθέτηση αυτού του κιτ θα μπορούσε να οδηγήσει σε θάνατο ή σοβαρό τραυματισμό. (00333b)

## ΣΗΜΕΙΩΣΗ

Το παρόν φύλλο οδηγιών παραπέμπει σε πληροφορίες του εγχειριδίου σέρβις. Για αυτήν την εγκατάσταση απαιτείται εγχειρίδιο σέρβις για τη μοτοσικλέτα αυτού του έτους και μοντέλου, το οποίο είναι διαθέσιμο:

- σε έναν εμπορικό αντιπρόσωπο Harley-Davidson.
- στην Πύλη πληροφοριών σέρβις H-D, ένα σύστημα πρόσβασης με συνδρομή που διατίθεται για τα περισσότερα μοντέλα του έτους 2001 και μεταγενέστερα. Για περισσότερες πληροφορίες, ανατρέξτε στο θέμα Συχνές ερωτήσεις σχετικά με τις συνδρομές .

## ΑΦΑΙΡΕΣΗ

1. Αφαιρέστε τη βίδα υποδοχής (A) από το στήριγμα του σκαλιού (B).
2. Τοποθετήστε το στήριγμα του σκαλιού (B) σε μια καθαρή επίπεδη επιφάνεια.
3. Αφαιρέστε την επένδυση (D) από τη βάση του σκαλιού (1).
  - a. Στην κάτω πλευρά της βάσης του σκαλιού (1), χρησιμοποιήστε ένα μικρό πλακέ κατσαβίδι για να σπρώξετε την επένδυση (D) μέσα από τις οπές της βάσης του σκαλιού (1).

4. Χρησιμοποιώντας μπρούτζινη πόντα και λαστιχένια ματσόλα, πατήστε δύο κεντρικούς πείρους (C) προς το κέντρο της βάσης του σκαλιού (1). Αφαιρέστε.
5. Αφαιρέστε τη βάση του σκαλιού (1) από τον βραχίονα στήριξης (B), αφαιρώντας και διατηρώντας με προσοχή το σφαιρίδιο εγκοπής (E) και το στήριγμα του σκαλιού (B).

## ΤΟΠΟΘΕΤΗΣΗ

1. Τοποθετήστε το ελατήριο (F) και το σφαιρίδιο εγκοπής (E) στο στήριγμα του σκαλιού (B).
2. Τοποθετήστε τη νέα βάση σκαλιού (1).
  - a. Τοποθετήστε τη βάση σκαλιού (1) και εισαγάγετε τους κεντρικούς πείρους (C) χρησιμοποιώντας μπρούτζινη πόντα και λαστιχένια ματσόλα.
3. Τοποθέτηση βάσης (D).
  - a. Υγράνετε τις λαστιχένιες χάντρες της βάσης (C) με σαπουνόνερο.
  - b. Τοποθετήστε τη βάση (C) στη θέση της πάνω στη βάση του σκαλιού (1).
  - c. Από το κάτω μέρος της βάσης του σκαλιού (1), χρησιμοποιήστε μυτερή πένσα για να τραβήξετε τις λαστιχένιες χάντρες μέσα από τις οπές της βάσης του σκαλιού (1).
4. Ενεργοποιήστε τις προεξοχές στις εσωτερικές γωνίες της βάσης του σκαλιού (D) με τις οπές στη βάση του σκαλιού (1).
5. Τοποθετήστε τη βίδα υποδοχής (A) στο στήριγμα του σκαλιού (B). Σφίξτε.  
Ροπή: 13,6 N·m (120 in-lbs)
6. Επαναλάβετε τα βήματα στην άλλη πλευρά.