



ISTRUZIONI

J03476

2020-01-14



KIT PIATTO CROMATO DELLA PEDANA DEL PASSEGGERO TOURING

INFORMAZIONI GENERALI

Tabella 1. Informazioni generali

Kit	Attrezzi consigliati	Livello di abilità ⁽¹⁾	Ora
50752-04, 50501799	Occhiali di protezione, chiave dinamometrica, cacciavite a taglio, misura piccola, punteruolo di ottone, mazzuolo di gomma, pinze a becchi mezzotondi		1 ora
<i>(1) Si richiedono serraggi ai valori di coppia specificati, una abilità tecnica discreta e l'uso di attrezzatura comune</i>			

CONTENUTO DEL KIT



Figura 1. Contenuto del kit: Componenti del kit piatto cromato della pedana del passeggero

Tabella 2. Contenuto del kit: Componenti del kit piatto cromato della pedana del passeggero

<input checked="" type="checkbox"/>	Articolo	Q.tà	Descrizione	Part Number	Note
<input type="checkbox"/>	1	1	Piatto cromato della pedana passeggero (kit 50752-04)	52721-04	
<input type="checkbox"/>			Piatto cromato della pedana del passeggero, nero (kit 50501799)	50501809	
Elementi menzionati nel testo, ma non contenuti nel kit:					
<input checked="" type="checkbox"/>	A	1	Vite, ad esagono incassato		
<input checked="" type="checkbox"/>	B	1	Staffa di sostegno, pedana		
<input checked="" type="checkbox"/>	C	2	Perni di snodo		
<input checked="" type="checkbox"/>	D	1	Inserto, pedana		
<input checked="" type="checkbox"/>	E	1	Sfera di arresto		
<input checked="" type="checkbox"/>	F	1	Molla		

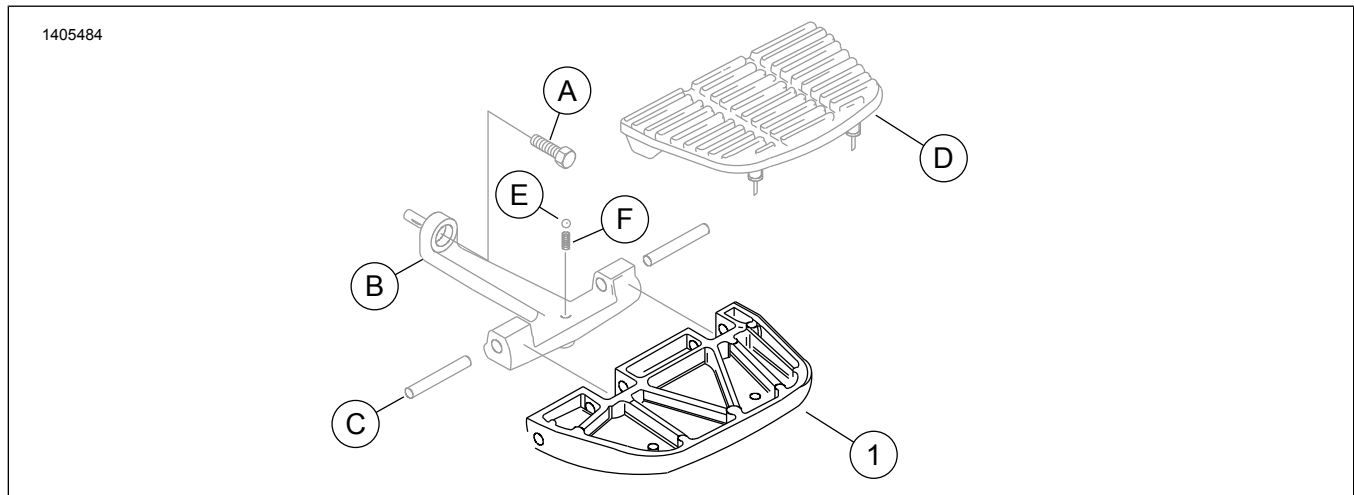

NOTA

Verificare che tutti i contenuti siano presenti nel kit prima di installare o rimuovere elementi dal veicolo.

GENERALE

Modelli

Questo kit è progettato per l'installazione sui modelli Touring 1986 e successivi e sui modelli Softail 2000 e successivi, dotati di pedane del passeggero.

Per informazioni sugli abbinamenti dei modelli, vedere il catalogo di vendita al dettaglio delle parti e accessori o la sezione Parts and Accessories (Parti e accessori) del sito Web www.harley-davidson.com (solo in inglese).

Verificare di stare utilizzando la versione più aggiornata del libretto di istruzioni. È disponibile presso: www.harley-davidson.com/isheets

Contattare il centro di assistenza clienti Harley-Davidson al numero 1-800-258-2464 (solo USA) o 1-414-343-4056.

Requisiti di installazione

▲ AVVERTENZA

La sicurezza del pilota e del passeggero dipende dalla corretta installazione di questo kit. Attenersi alle procedure appropriate illustrate nel manuale di manutenzione. Se non si è in grado di eseguire la procedura o non si dispone degli attrezzi adeguati, rivolgersi a un concessionario Harley-Davidson per l'installazione. Un'installazione non corretta di questo kit può causare lesioni gravi o mortali. (00333b)

NOTA

Questo foglio di istruzioni fa riferimento alle informazioni contenute nel manuale di manutenzione. Per questa installazione è necessario consultare il manuale di manutenzione della motocicletta del relativo anno e modello, che è disponibile:

- Presso un concessionario Harley-Davidson.
- Sul Portale delle informazioni di assistenza H-D, accessibile previa iscrizione, e disponibile per la maggior parte dei modelli dal 2001 in poi. Per ulteriori informazioni vedere Domande frequenti sulle iscrizioni.

RIMOZIONE

1. Rimuovere la vite ad esagono incassato (A) dal supporto della pedana (B).
2. Posizionare il supporto della pedana (B) su una superficie piana e pulita.
3. Rimuovere l'inserto (D) dal piatto cromato della pedana (1).
 - a. Dal lato inferiore del piatto cromato della pedana (1), utilizzare un cacciavite a taglio, misura piccola, per spingere verso l'alto i talloni dell'inserto (D) attraverso i fori nel piatto cromato della pedana (1).

4. Usando un punteruolo di ottone e un mazzuolo di gomma, battere sui due perni di snodo (C) verso il centro del piatto cromato della pedana (1). Rimuovere.
5. Rimuovere il piatto cromato della pedana (1) dalla staffa di sostegno (B) prestando attenzione a rimuovere e conservare la sfera di arresto (E) e la molla (F) dal supporto della pedana (B).

INSTALLAZIONE

1. Installare la molla (F) e la sfera di arresto (E) nel supporto della pedana (B).
2. Montare il **nuovo** piatto cromato della pedana (1).
 - a. Posizionare il piatto cromato della pedana (1) e inserire i perni di snodo (C) utilizzando il punteruolo di ottone e il mazzuolo di gomma.
3. Installare l'inserto (D).
 - a. Inumidire con acqua saponata i talloni di gomma dell'inserto (C).
 - b. Collocare l'inserto (C) in posizione sul piatto cromato della pedana (1).
 - c. Dalla parte inferiore del piatto cromato della pedana (1), utilizzare le pinze a becchi mezzotondi per spingere verso il basso i talloni di gomma attraverso i fori del piatto cromato della pedana (1).
4. Innestare le protuberanze sugli angoli interni dell'inserto della pedana (D) nei fori del piatto cromato della pedana (1).
5. Installare la vite ad esagono incassato (A) nel supporto della pedana (B). Serrare.
Coppia: 13,6 N·m (120 **in-lbs**)
6. Ripetere i passaggi per l'altro lato.