



# インストラクション

J03476

2020-01-14



## ツーリング用パッセンジャーフットボードパンキット

### 一般情報

表1。一般的な情報

キット	推奨ツール	スキルレベル <sup>(1)</sup>	時間
50752-04、50501799	セーフティグラス、トルクレンチ、マイナスドライバー、スモール、真鍮ドリフトピン、ゴムハンマー、ニードルノーズペンチ		1 時
(1) トルク値に合わせた締め付け、またはその他適切なツールと技術が必要です			

### キット内容



図1。キット内容: パッセンジャーフットボードパンキットのコンポーネント

表2。キット内容: パッセンジャーフットボードパンキットのコンポーネント

<input checked="" type="checkbox"/>	アイテム	数量	説明	部品番号	注記:
<input type="checkbox"/>	1	1	パッセンジャーフットボードパン、クロム(キット50752-04)	52721-04	
<input type="checkbox"/>			パッセンジャーフットボードパン、黒(キット50501799)	50501809	
キットには含まれない本文中記載のアイテム:					
<input checked="" type="checkbox"/>	A	1	スクリュー、ソケット		
<input checked="" type="checkbox"/>	B	1	サポートブラケット、フットボード		
<input checked="" type="checkbox"/>	C	2	ピボットピン		
<input checked="" type="checkbox"/>	D	1	パッド、フットボード		
<input checked="" type="checkbox"/>	E	1	ディテントボール		
<input checked="" type="checkbox"/>	F	1	スプリング		

### 注記

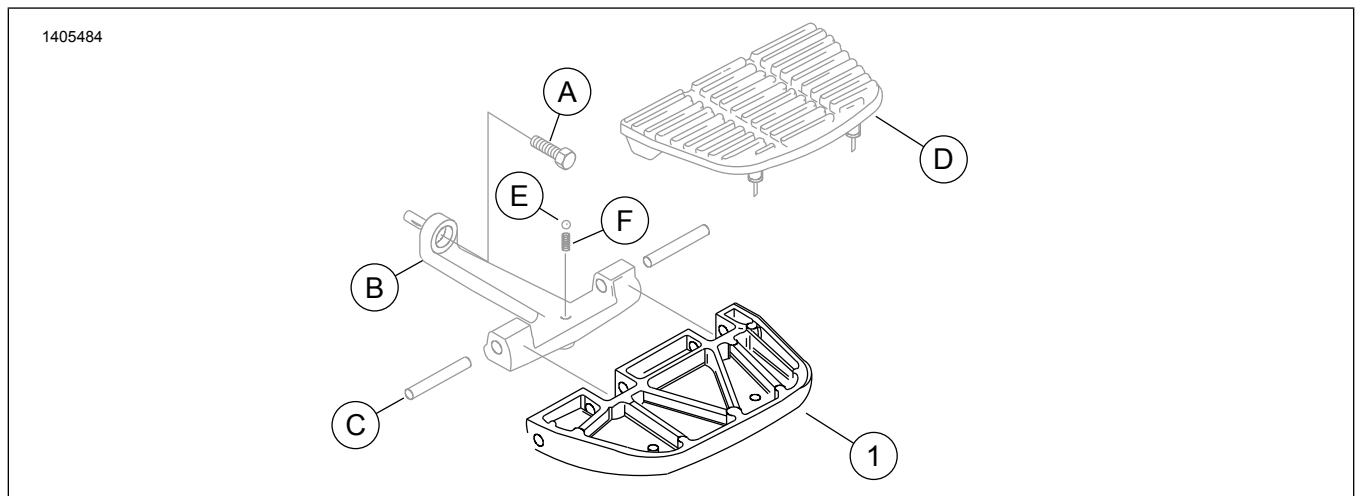
キットにすべての必要なものが入っていることを、車両にアイテムを取り付けたり、取り外したりする前に確認します。

## 概略

### 適合モデル

このキットは、パッセンジャーフットボードを装備した1986年式以降のツーリングおよび、2000年式以降のソフテイルモデルへの搭載用に設計されています。

モデルの適合性については、純正P&Aカタログまたは [www.harley-davidson.com](http://www.harley-davidson.com)内のパーツ&アクセサリページ(英語版のみ)をご覧ください。

最新版の取り扱い説明書を使用していることを確認してください。以下から利用可能です：[www.harley-davidson.com/isheets](http://www.harley-davidson.com/isheets)

ハーレーダビッドソン社のカスタマーサポートセンター(1-800-258-2464 (米国内のみ)または1-414-343-4056)にお問い合わせください。

### 取り付け要件

#### ▲警告

ライダーおよびパッセンジャーの安全を守るため、キットは正しく装着してください。サービスマニュアルを参照しながら、適切な手順に従ってください。自分で作業を行うことが難しい場合、または適切な工具を持っていない場合は、最寄りのハーレーダビッドソン正規販売網店に取り付けを依頼してください。本キットを正しく取り付けないと死亡したり重傷を負うおそれがあります。(00333b)

#### 注記

この取り扱い説明書はサービスマニュアルの記載情報を参照しています。この取り付け作業には、車両の年式およびモデルに対応したサービスマニュアルが必要で、以下より入手することができます。

- ・ハーレーダビッドソンのディーラー。
- ・H-Dサービスインフォメーションポータル。2001年以降のほとんどのモデルのマニュアルを、サブスクリプションベースで利用可能。詳細については、「サブスクリプションに関するよくある質問」を参照してください。

### 取り外し

1. フットボードサポート(B)からソケットスクリュー(A)を取り外します。
2. フットボードサポート(B)を、きれいな平らな面に置きます。
3. フットボードパン(1)からパッド(D)を取り外します。
  - a. 小型マイナスドライバーを使用して、フットボードパン(1)の底部からパッド(D)上のボールを押し上げ、フットボードパン(1)の穴に通します。
4. 真鍮のドリフトピンとゴムハンマーを使用して、ピボットピン(C)2本を、フットボードパン(1)の中央に向けて打ち込みます。取り外します。
5. 緩み止めボール(E)とバネ(F)をフットボードサポート(B)から慎重に取り外して保持し、フットボードパン(1)をサポートブラケット(B)から取り外します。

### 取り付け

1. バネ(F)と緩み止めボール(E)を、フットボードサポート(B)に取り付けます。
2. 新品のフットボードパン(1)を取り付けます。
  - a. フットボードパン(1)を定位置に置き、真鍮のドリフトピンとゴムハンマーを使用してピボットピン(C)を挿入します。
3. パッド(D)を取り付けます。
  - a. パッド(C)のゴムボールを石鹸水で湿らせます。
  - b. フットボードパン(1)にパッド(C)を取り付けます。
  - c. ニードルノーズペンチを使用し、フットボードパン(1)の底部からフットボードパン(1)の穴へゴムボールを引っ張ります。
4. フットボードパッド(D)の内側の角にある小さい突起を、フットボードパン(1)の穴に嵌め合わせます。
5. フットボードサポート(B)にソケットスクリュー(A)を取り付けます。締め付ける。  
トルク：13.6 N·m (120 in-lbs)
6. 反対側も繰り返します。