



INSTRUKCJA PIELĘGNACJI

J03476

2020-01-14



ZESTAW RYNIENKI PODPÓRKI POD STOPY PASAŻERA TOURING

INFORMACJE OGÓLNE

Tabela 1. Informacje ogólne

| Zestawy | Sugerowane narzędzia | Poziom umiejętności ⁽¹⁾ | Godzina |
|--------------------|--|------------------------------------|-----------|
| 50752-04, 50501799 | Okulary ochronne, klucz dynamometryczny, płaski śrubokręt, mały mosiężny wybijak, gumowy młotek, szczypce do igieł | | 1 godzina |

(1) Wymagane jest dokręcenie do wartości momentu obrotowego lub wykorzystanie innych, odpowiednich technik i narzędzi

ZAWARTOŚĆ ZESTAWU

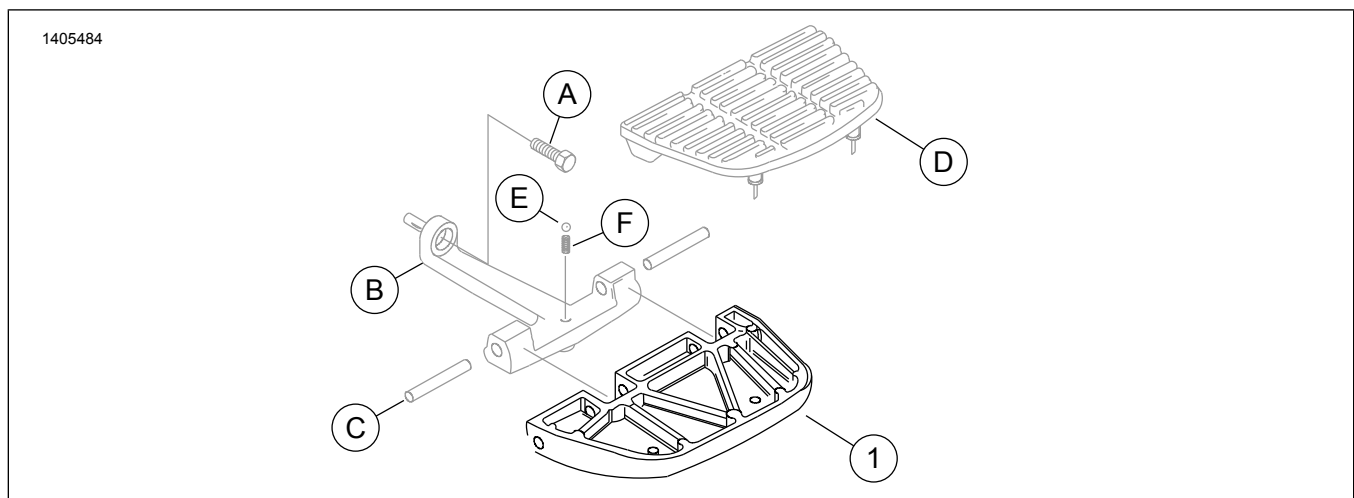

Rysunek 1. Zawartość zestawu: Elementy zestawu rynienki podpórki pod stopy pasażera

Tabela 2. Zawartość zestawu: Elementy zestawu rynienki podpórki pod stopy pasażera

| <input checked="" type="checkbox"/> | Pozycja | Ilość | Opis | Nr kat. | Uwagi |
|---|---------|-------|--|----------|-------|
| <input type="checkbox"/> | 1 | 1 | Rynienka podpórki pod stopy pasażera, chrom (Zestaw 50752-04) | 52721-04 | |
| <input type="checkbox"/> | | | Rynienka podpórki pod stopy pasażera, czarna (Zestaw 50501799) | 50501809 | |
| Elementy wspomniane w tekście, ale niewchodzące w skład zestawu: | | | | | |
| <input checked="" type="checkbox"/> | A | 1 | Wkręt, z gniazdem | | |
| <input checked="" type="checkbox"/> | B | 1 | Wspornik, podpórki | | |
| <input checked="" type="checkbox"/> | C | 2 | Sworznie przegubowe | | |
| <input checked="" type="checkbox"/> | D | 1 | Nakładka, podpórki | | |
| <input checked="" type="checkbox"/> | E | 1 | Kulka wyzwalająca | | |
| <input checked="" type="checkbox"/> | F | 1 | Sprężyna | | |



UWAGA

Przed rozpoczęciem montażu lub demontażu części pojazdu sprawdź, czy w zestawie są wszystkie części.

INFORMACJE OGÓLNE

Modele

Zestaw ten przeznaczony jest do montażu w modelach Touring z rocznika 1986 i nowszych oraz w modelach Softail z rocznika 2000 i nowszych, wyposażonych w podpórki pod stopy pasażera.

Informacje na temat modelu wyposażenia można znaleźć w katalogu detalicznym części i akcesoriów lub w części dotyczącej części i akcesoriów na stronie www.harley-davidson.com (tylko w języku angielskim).

Sprawdź, czy korzystasz z najnowszej wersji instrukcji. Jest on dostępny na: www.harley-davidson.com/isheets

Skontaktuj się z centrum obsługi klientów Harley-Davidson pod numerem 1-800-258-2464 (tylko USA) lub 1-414-343-4056.

Wymagania dotyczące montażu

▲ OSTRZEŻENIE

Od prawidłowego zamontowania części z tego zestawu zależy bezpieczeństwo kierującego i pasażera. Wykonaj odpowiednie procedury z instrukcji serwisowej. Osoby niebędące w stanie przeprowadzić tej procedury lub niedysponujące odpowiednimi narzędziami powinny zlecić wykonanie montażu dealerowi firmy Harley-Davidson. Niewłaściwy montaż części z tego zestawu może być przyczyną śmierci lub poważnych obrażeń ciała. (00333b)

UWAGA

Ta karta instrukcji dotyczy informacji pochodzących z instrukcji serwisowej. Do montażu tego zestawu potrzebna jest instrukcja serwisowa przeznaczona do określonego roku/modelu motocykla, która jest dostępna:

- u dealera Harley-Davidson.
- w portalu informacji serwisowych H-D, do którego dostęp oparty jest na subskrypcji i który dostępny dla większości modeli z 2001 roku i nowszych. Aby uzyskać więcej informacji, zobacz Często zadawane pytania dotyczące subskrypcji.

USUŃ

1. Odkręć wkręt z gniazdem (A) ze wspornika podpórki (B).
2. Umieść wspornik podpórki (B) na czystej płaskiej powierzchni.
3. Usuń nakładkę (D) z rynienki podpórki (1).
 - a. Od spodu rynienki podpórki (1), małym śrubokrętem płaskim wepchnij kulki na nakładce (D) przez otwory w rynienkach podpórki (1).
4. Używając mosiężnego wybijaka i gumowego młotka, stuknij dwa sworznie przegubowe (C) w kierunku środka rynienki podpórki (1). Wyjmij.

5. Zdejmij rynienkę podpórki (1) ze wspornika (B), zwracając uwagę, aby wyjąć i zachować kulkę blokującą (E) i sprężynę (F) ze wspornika podpórki (B).

ZAMONTUJ

1. Zamontuj sprężynę (F) i kulkę blokującą (E) we wsporniku podpórki (B).
2. Zamontuj **nową** rynienkę podpórki (1).
 - a. Ustaw rynienkę podpórki (1) i włóż sworznie przegubowe (C) za pomocą mosiężnego wybijaka i gumowego młotka.
3. Zamontuj nakładkę (D).
 - a. Zwilż gumowe kulki na rynience (C) wodą z mydłem.
 - b. Umieść nakładkę (C) na miejscu w rynience podpórki (1).
 - c. Z dolnej części rynienki podpórki (1) za pomocą szczypiec do igieł przełóż gumowe kulki w dół, przez otwory w rynience podpórki (1).
4. Zamocuj zaczepy na wewnętrznych narożnikach rynienki podpórki (D) w otworach w rynience podpórki (1).
5. Przykręć śrubę z gniazdem (A) do wspornika podpórki (B). Dokręć momentem.
Moment obrotowy: 13,6 N·m (120 in-lbs)
6. Wykonaj tę samą czynność po drugiej stronie.