

Tablo 2. Kit İçerikleri

<input checked="" type="checkbox"/>	Öge	Mikt- ar	Açıklama	Part No.	Notlar
<input type="checkbox"/>	1	1	Kenetlenme Donanımı Kiti	52300353 52300354	Kit 53000291C Kit 53000567B
<input type="checkbox"/>	2	1	Çıkarılabilir Kit, Tour-Pak Raf	53000221 53000459	Kit 53000291C Kit 53000567B
<input type="checkbox"/>	3	1	İkincil Park Lambası Kiti	67801023	
<input type="checkbox"/>	4	1	Braket, plaka	67900167 67900362	Kit 53000291C Kit 53000567B
<input type="checkbox"/>	5	1	Bağlantı tertibatı	76354-00	
<input type="checkbox"/>	6	1	Kablo uzatması, AM/FM anteni	69200295	
<input type="checkbox"/>	7	1	Başlık vidası, yuvarlak başlı, 5/16-18 x 3.8 mm (1.5 inç) uzunluğunda	3140	40,7–50,1 N·m (30–37 ft-lbs)
<input type="checkbox"/>	8	1	Kilit rondelası	7129	
<input type="checkbox"/>	9	3	Kablo kayışı	10006	
<input type="checkbox"/>	10	2	Somun	76353-00	
<input type="checkbox"/>	11	1	Braket, alt anten yeri değiştirme	76000309	
<input type="checkbox"/>	12	2	Reflektör	67900256	

NOT

Aracınıza ögeler takmadan veya çıkarmadan önce kit içinde tüm bileşenlerin mevcut olduğunu doğrulayın.

GENEL**Modeller**

Model donanım bilgisi için P&A perakende satış kataloğuna veya www.harley-davidson.com adresinden Parçalar ve Aksesuarlar (sadece İngilizce) bölümüne başvurun.

Şu adresten ulaşılabilen talimat sayfasının en son sürümünü kullandığınızdan emin olun: www.harley-davidson.com/isheets

Montaj Gereklilikleri

CB'li modeller için CB Anten Yer Değiştirme Kiti (Parça No. 76000308) gereklidir.

Bu kitin motosiklet modelinize doğru şekilde monte edilmesi için ayrı olarak satın alınacak ilave parçalar veya aksesuarlar olabilir ve bunların montajı gerekebilir. Gereken parça ve aksesuarlar için P&A Perakende Satış Kataloğuna veya www.harley-davidson.com adresinden Parts and Accessories (sadece İngilizce) bölümüne başvurun.

▲ UYARI

Sürücünün ve yolcunun güvenliği bu kitin doğru takılmasına bağlıdır. İlgili servis el kitabı prosedürlerinden faydalanın. Prosedürü gerçekleştirebilecek yetkinliğe veya doğru aletlere sahip değilseniz, takma işlemini Harley-Davidson bayisine yaptırın. Bu kitin düzgün takılmaması ölüme veya ciddi yaralanmalara neden olabilir. (00333b)

HAZIRLIK

1. Seleyi çıkartın. Servis el kitabına bakın.
2. Yan çantaları çıkarın. Servis el kitabına bakın.
3. Sol yan kapağı çıkarın. Servis el kitabına bakın.

▲ UYARI

Aracın ölüm veya ciddi yaralanmaya neden olabilecek şekilde rastgele çalışmasını önlemek için, devam etmeden önce ana sigortayı çıkartın. (00251b)

4. **NOT**

Güvenlik sireni İLE: Güvenlik fob anahtarı mevcutken kontak anahtarını ON (açık) konumuna getirin. Ateşleme düğmesini OFF (kapalı) konumuna getirin. Ana sigortayı **DERHAL** çıkarın.

Ana sigortayı çıkarın. Servis el kitabına bakın.

5. **NOT**

Tour-Pak desteğindeki yuvalar pozisyon ayarına olanak sağlar. Sökmeyen önce pozisyonu not edin.

NOT

APC modellerinde ayarlama yoktur. Adaptör plaka Tour-Pak'ın piyasa düzenlemelerine uygun yerleştirilmesini sağlar.

Tour-Pak®'ı sökün.

a. Bkz. Şekil 2 . Ayrı elektrik konektörleri.

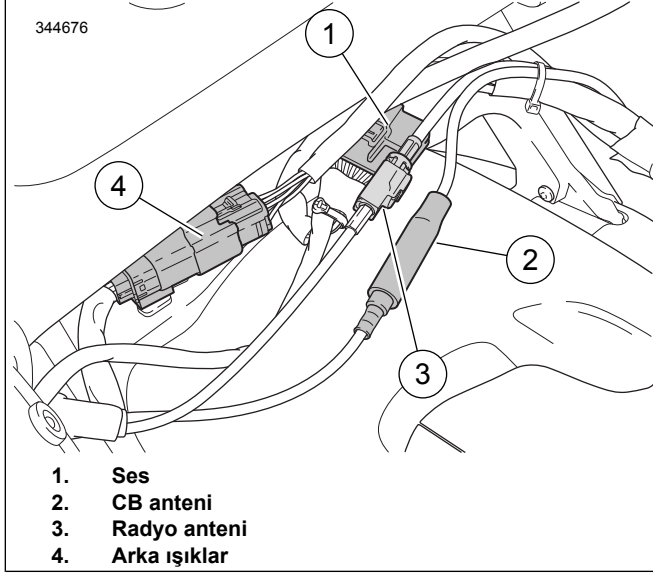

Şekil 2. Tour-Pak Konektörleri

b. Bkz. Şekil 3 . Tour-Pak'ı destek rafına sabitleyen flanş somunlarını (3) sökün.

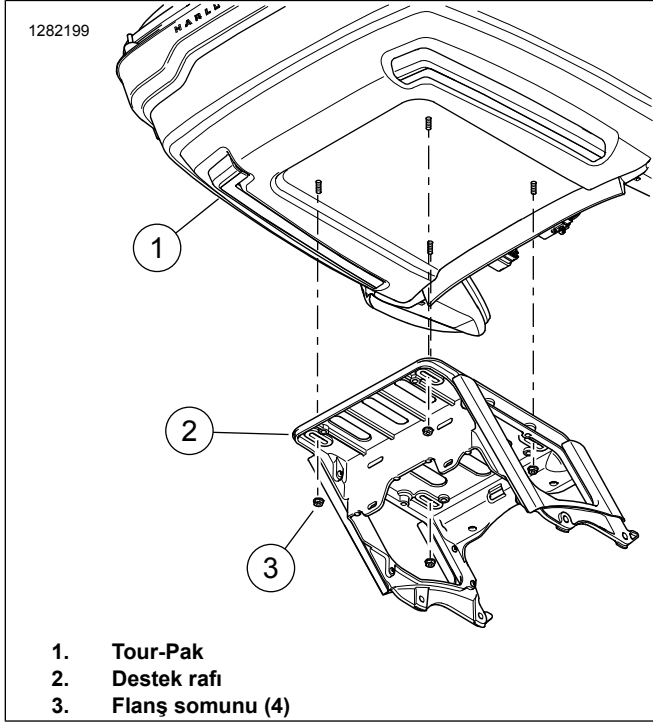

Şekil 3. Tour-Pak Montaj Parçası

c. **APC Modelleri:** Bkz. Şekil 4 . Destek rafından dört vidayı, düz pulları ve destek plakasını sökün. L-kancaları boşa çıkarmak için öne kaydırın.

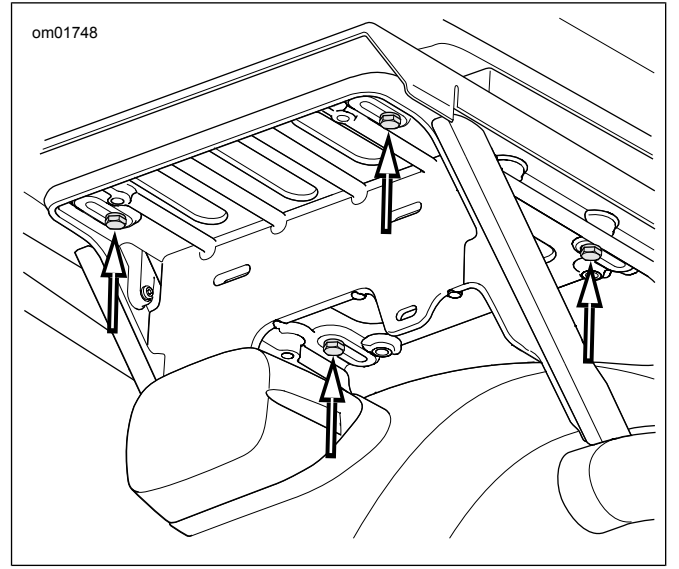

Şekil 4. Tour-Pak Braket Vidaları (APC/Çin Modelleri)

d. Tertibatı sökün.

6. **NOT**

Tour-Pak bulunmayan modellerde Tour-Pak desteklerinin birleştiği yerde ara parçalar vardır. Sökülmesi ve takılması ayrıdır.

Tour-Pak desteğini sökün.

a. Bkz. Şekil 5 . Destekteki (1) kablo takımı konektörlerini çıkarın.

b. Her iki yandaki iki vidayı (3) sökün.

c. Tour-Pak desteğini sökün.

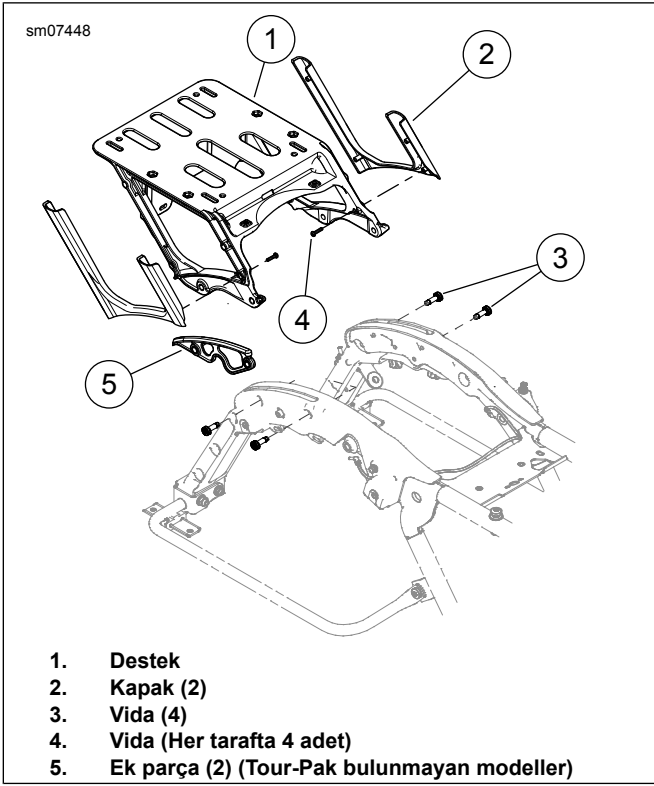

Şekil 5. Tour-Pak Desteği

7. Bkz. Şekil 7 . Park lambası ve park lambası kaidesini sökün.
 - a. Vidaları (1) sökün.
 - b. Park lambası ve lamba camı tertibatının (2) bağlantısını kesin ve sökün.
 - c. Montajı kolaylaştırmak için park lambası kaidesindeki (4) konektör yerlerini not edin.
 - d. Park lambası kaidesi bağlantılarının hepsini kesin.
 - e. Vida (3) ve park lambası kaidesini sökün.
8. Radyo anten çubuğunu kaidesinden çıkarın. Anten çubuğunu daha sonra kullanmak üzere bir kenara bırakın.
9. Bkz. Şekil 6. Sağ iç somunu (2) sökün. Vidayı (1) atın.

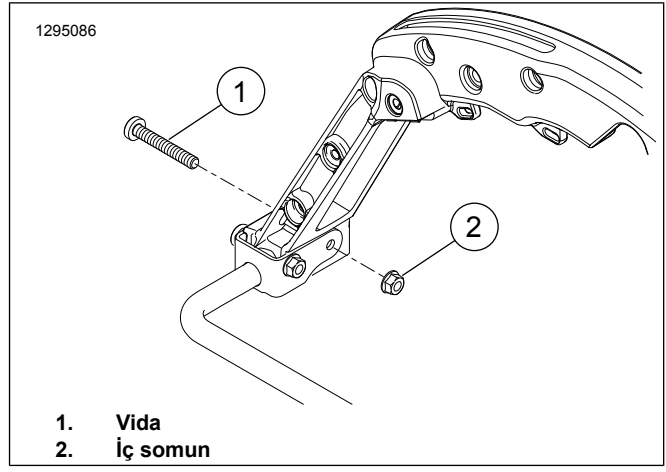

Şekil 6. Orijinal Ekipman Vidanın Sökülmesi

MONTE ETME

1. Bkz. Şekil 1 . Kenetlenme Donanımı Kitini (1) o kitteki talimatlara göre takın.
2. Yan Çanta Çalıştırma/Fren/Sinyal LED Lamba Kitini (3) o kitteki talimatlara göre takın.
3. Bkz. Şekil 7 . Plaka braketini takın.
 - a. Plaka braketini (5) çamurluğa takın.
 - b. Tüm kablo demetlerini plaka braketinden geçirin.
 - c. Park lambası kaidesini plaka braketine takın. Vidalarla (3) sabitleyin.
 - d. Konektörleri park lambası kaidesine takın.
 - e. Park lambası ve lamba camı tertibatını park lambası kaidesine bağlayın. Park lambası ve lamba camı tertibatını vidalarla (1) park lambası kaidesine takın ve sabitleyin.
4. Bkz. Şekil 5. Radyo anteninin yerini değiştirin.
 - a. Anten yer değiştirme braketini takın (2). Vida (1) ve daha önce sökülen somunla sabitleyin. Sıkın.
Tork: 40,7–50,1 N·m (30–37 ft-lbs) *Altıgen soket yuvarlak başlı vida, altıgen flanş somun*
 - b. Somunu (4) anten kablosu uzatmasına (3) takın.
 - c. Anten kablosu uzatmasını anten yer değiştirme braketindeki deliğe geçirin.
 - d. Anten kablosu uzatmasını kilit pul (5) ve somun (4) ile sabitleyin. Üstteki somuna bir anahtar yerleştirin. Aşağıdaki somunu sıkın.
Tork: 8 N·m (6 ft-lbs) *Altıgen somun*
 - e. Anten çubuğu kaidesini (bağlantı tertibatı) (6) anten kablo uzatmasına takın.

- f. Anten kablosunu sele tepsi kısmında yan çanta destek çubuğu boyunca ilerletin. Kabloyu kablo kayışlarıyla sabitleyin. Bağlantı noktasında kıvrılmasını ve bükülmesini önlemek için anten kaidesindeki kablo kayışlarını gevşek bırakın.
- g. Anten çubuğu tertibatını anten çubuğu kaidesine sıkıca bağlayın.

5. Tour-Pak'ı Sökülebilir Tour-Pak Rafına (Parça No. 53000221) ilgili kitteki talimatları takip ederek takın.

6. **NOT**

- Reflektörleri ortam sıcaklığı 21–38 °C (70–100 °F) arasında olan bir yerde yapıştırın.
- Reflektörler bir kere yapıştırıldıktan sonra yerleri değiştirilemez. Yapıştırmaya hazır olana kadar yapışkanın üstündeki koruyucu filmi çıkarmayın.
- Bölgeyi yoğun yıkamaya, güçlü su spreyine veya zorlu hava koşullarına maruz bırakmadan önce uygulamadan sonra en az 24 saat bekleyin.
- Yapışkan bağ, normal oda sıcaklığında yaklaşık 72 saat sonra maksimum kuvveti artıracaktır.

Bkz. Şekil 1 . Reflektörün (12) yerini işaretleyin.

- a. Reflektörün yapışacağı yüzeyi yarı yarıya izopropil alkol ve su karışımıyla temizleyin. Tamamen kurumasını bekleyin.
- b. Bkz. Şekil 9 . Reflektörü (2) yan çantanın arkasında, ortaya ve ikincil park lambasının (1) Mesafe: 13 mm (0,5 in) altına yerleştirin.
- c. Konumu yağlı kalemle işaretle.

7. **NOT**

Yapıştıktan sonra reflektörleri oynatmayın.

Reflektörü yapıştırın.

- a. Yapışkanın arkasını soyun.
- b. Reflektörü işaretlenmiş konuma yerleştirin.
- c. Reflektörü yerleştirdikten sonra, 15 saniye boyunca tüm yüzeye eşit olarak bastırın.
- d. Reflektörlere dokunmadan önce 20 dakika bekleyin.

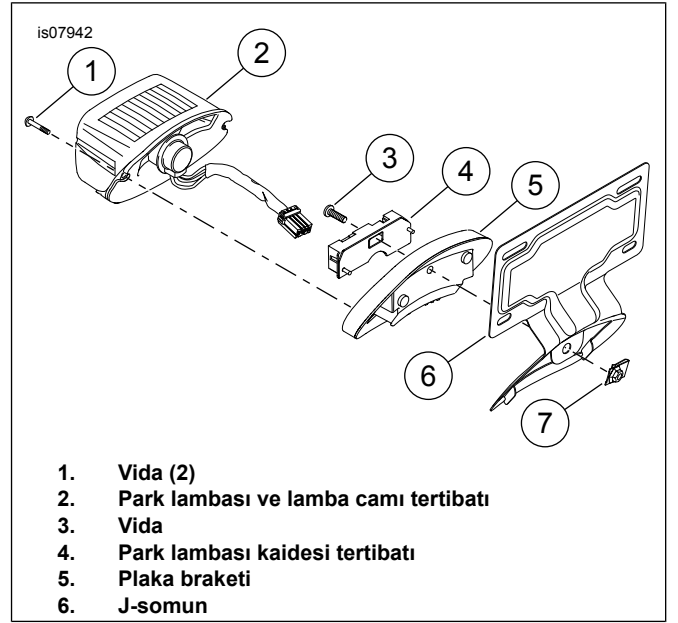

Şekil 7. Plaka Braketinin Takılması

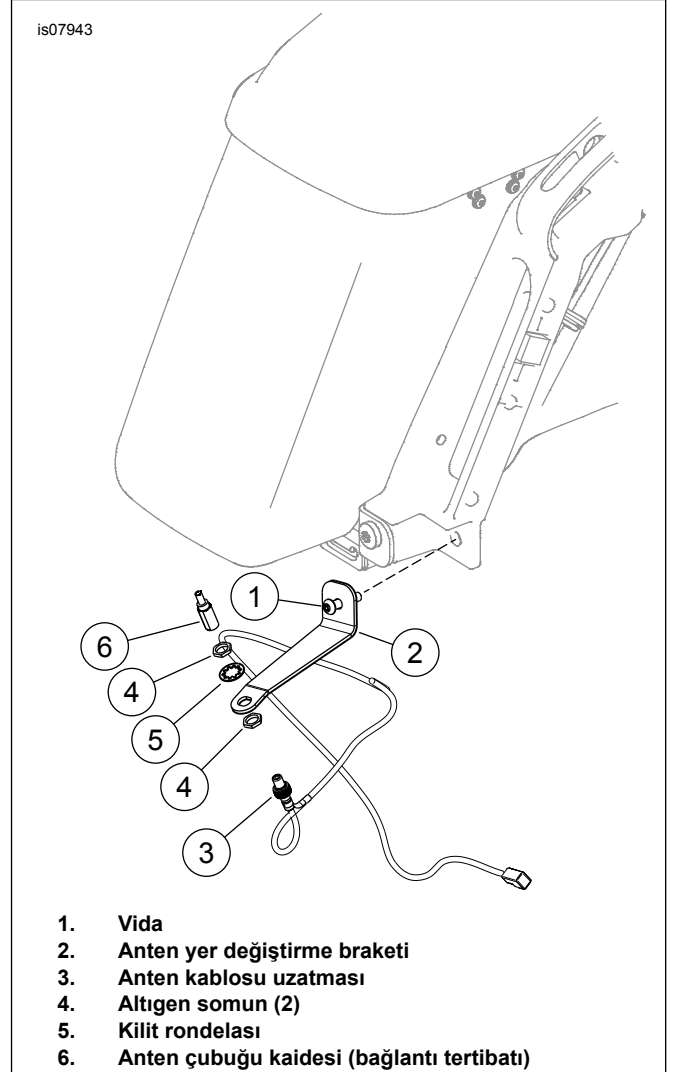

Şekil 8. Anten Yer Değiştirme

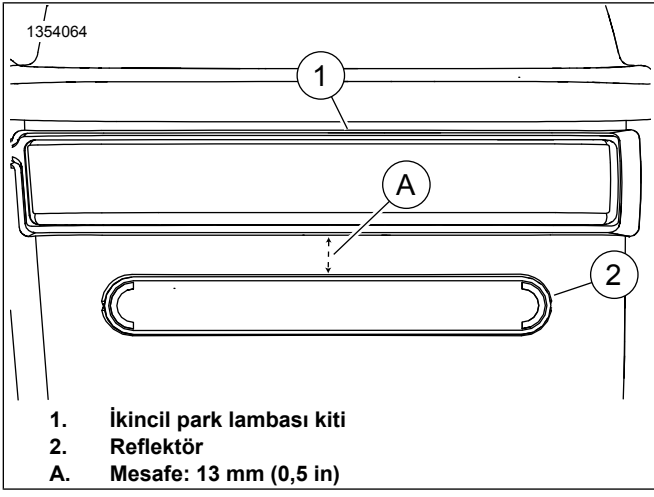

Şekil 9. Reflektörün Yerleştirilmesi

TAMAMLAMA

NOT

Ses sistemine gelebilecek olası hasarı önlemek için ana sigortayı monte etmeden **önce** ateşlemenin OFF (KAPALI) konumda olduğunu doğrulayın.

1. Ana sigortayı takın. Servis el kitabına bakın.
2. Radyonun düzgün çalışıp çalışmadığını kontrol edin.
3. Seleyi takın. Seleyi taktıktan sonra selenin sabitlendiğinden emin olmak için seleyi yukarı doğru çekin. Servis el kitabına bakın.
4. Sol yan kapağı takın. Servis el kitabına bakın.
5. Yan çantaları takın. Servis el kitabına bakın.
6. Tour-Pak'ı Sökülebilir Tour-Pak Raf Kitinde (Parça No. 53000221) yer alan talimatlara göre takın.

NOT

Tour-Pak'ı sökerken, kablo demeti sarılıp selenin altına sıkışabilir.