



INSTRUCTIONS

94100010

2021-02-05



KIT DE LUMIÈRE DEL TOUR-PAK KING R/B/T

INFORMATIONS GÉNÉRALES

Tableau 1. Informations générales

Kits	Outils suggérés	Niveau de compétence ⁽¹⁾
67801128, 67801129	Lunettes de protection, clé dynamométrique	
<i>(1) Serrer au couple de serrage ou utiliser d'autres outils et techniques modérés nécessaires</i>		

CONTENU DU KIT

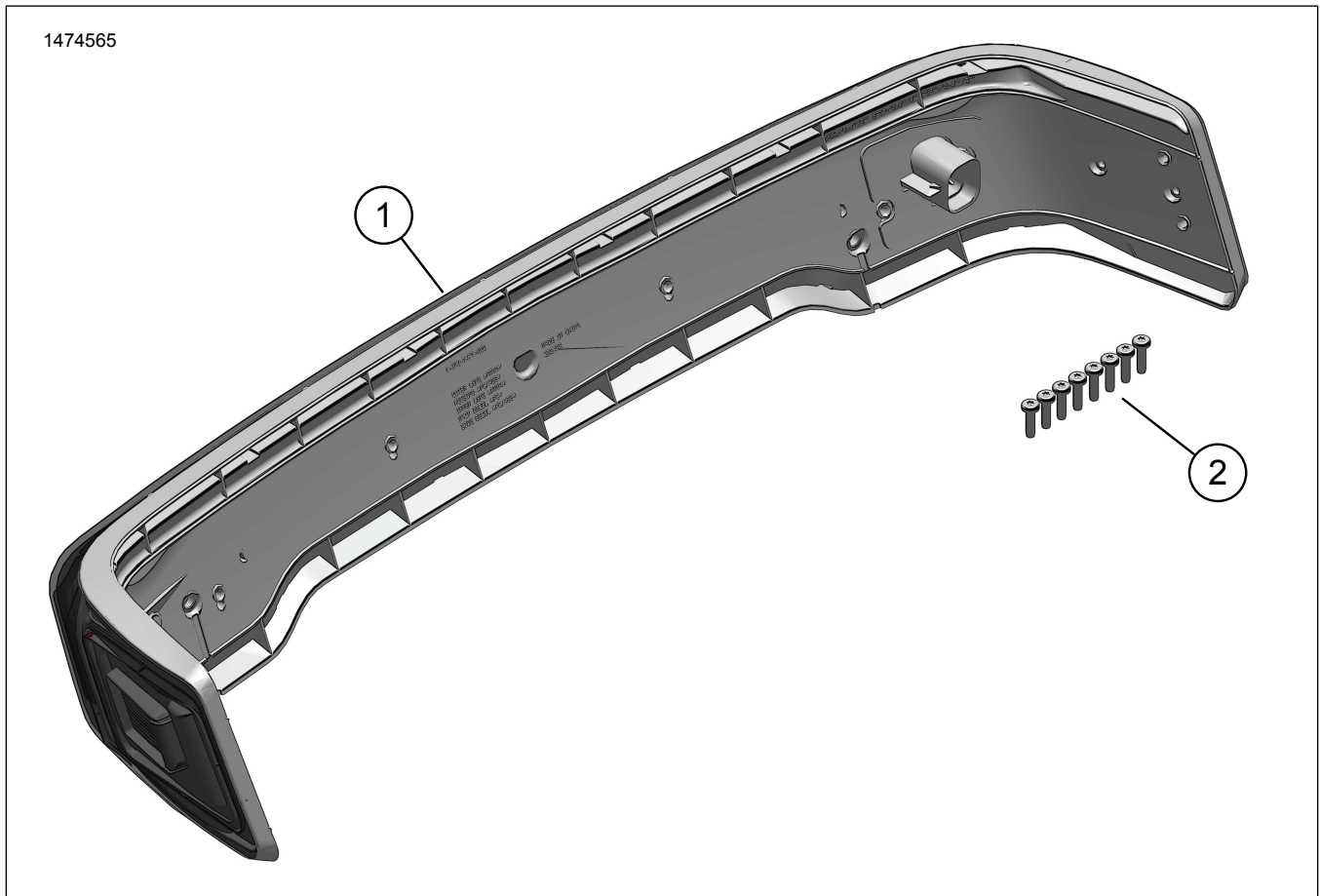

Figure 1. Contenu du kit : Composants du kit de lumière DEL Tour-Pak King R/B/T

Tableau 2. Contenu du kit : Composants du kit de lumière DEL Tour-Pak King R/B/T

<input checked="" type="checkbox"/>	Ar-ticle	Qté	Description	No de pièce/No de référence	Remarques
<input type="checkbox"/>	1	1	Ensemble de lampe enveloppant DEL	Non vendu séparément	
<input type="checkbox"/>	2	8	Vis	10200133	

REMARQUE

Vérifier que tout le contenu est présent dans le kit avant d'installer ou de supprimer des éléments du véhicule.

GÉNÉRALITÉS

Modèles

Pour plus d'informations concernant la configuration des modèles, consultez le catalogue de vente au détail des pièces et accessoires ou la section Pièces et accessoires de www.harley-davidson.com (disponible en anglais uniquement).

Assurez-vous que vous utilisez la plus récente version de la fiche d'instructions. Elle est disponible à : www.harley-davidson.com/isheets

Communiquer avec le Centre de soutien aux clients Harley-Davidson au 1-800-258-2464 (États-Unis seulement) ou au 1-414-343-4056.

Exigences d'installation

▲ AVERTISSEMENT

La sécurité du conducteur et de ses passagers dépend de l'installation correcte de ce kit. Suivez les procédures appropriées se trouvant dans le manuel d'entretien. Si vous n'avez pas les compétences nécessaires pour respecter ces procédures ou si vous n'avez pas les bons outils, demandez à un concessionnaire Harley-Davidson d'effectuer l'installation. Une mauvaise installation de ce kit peut entraîner la mort ou des blessures graves. (00333b)

REMARQUE

Cette fiche d'instructions fait référence aux informations du manuel d'entretien. Un manuel d'entretien de l'année et du modèle de la motocyclette concernée est requis pour cette installation et peut être obtenu :

- auprès d'un concessionnaire Harley-Davidson.
- avec un accès par abonnement pour la plupart des modèles 2001 et ultérieurs dans le portail d'information sur le service H-D. Pour plus de renseignements, consultez La foire aux questions concernant les abonnements.

REMARQUE

Si une antenne externe est toujours utilisée, se référer à l'information ci-dessous.

Ces articles sont offerts à votre concessionnaire Harley-Davidson local.

- **Les modèles avec CB** : nécessitent un kit de repositionnement d'antenne CB (no de pièce 76000308).
- **Véhicules avec antenne AM/FM** : achat facultatif du kit de relocalisation d'antenne (no de pièce 76000582).
- **Véhicules avec antenne AM/FM** : achat facultatif du kit de l'antenne interne dissimulée (no de pièce 76000862). Cette option peut être installée dans le Tour-Pak ou dans le carénage avant pour une apparence plus épurée.

L'achat et l'installation séparés d'autres pièces ou d'accessoires supplémentaires pourraient être nécessaires pour l'installation adéquate de ce kit sur votre modèle de motocyclette. Consultez le catalogue de vente au détail des pièces et accessoires ou la section Pièces et Accessoires sur le site www.harley-davidson.com (uniquement en anglais) pour connaître les pièces et accessoires requis.

RETRAIT

▲ AVERTISSEMENT

Pour éviter tout démarrage accidentel du véhicule, qui pourrait entraîner la mort ou des blessures graves, retirez le fusible principal avant de procéder. (00251b)

1. Retirer le fusible principal. Consultez le manuel d'entretien.
2. Enlevez la doublure du Tour-Pak. Consultez le manuel d'entretien.
3. Retirez les deux mâts d'antenne du boîtier de la lumière. Mettez-les de côté.
4. Débranchez le connecteur de câble d'antenne radio AM/FM.
5. Débranchez le connecteur électrique.
6. Retirez l'écrou, la rondelle et le cosse à anneau du goujon d'antenne de CB.
7. Retirez l'écrou, le cosse à anneau et la grande rondelle plate du goujon d'antenne radio AM/FM.
8. Retirez les vis pour libérer l'assemblage de lumière de Tour-Pak.

INSTALLATION

1. Voir la Figure 2. Installation des lumières (1).
2. Fixez-le à l'aide de vis (2). Serrer.
Couple : 2,3–2,8 N·m (20–25 in·lbs)
3. Installation du connecteur électrique (3).

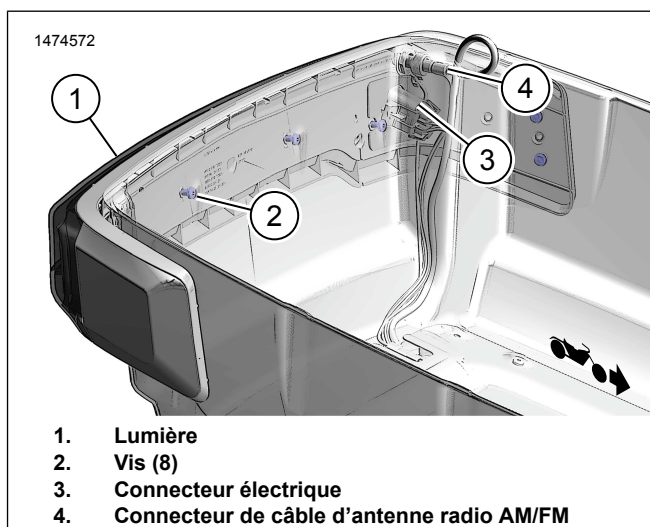

Figure 2. Lampe enveloppante

TERMINER

1. Installer le fusible principal. Consultez le manuel d'entretien.

REMARQUE

Vérifiez que le commutateur d'allumage est en position OFF avant l'installation du fusible principal.

2. Vérifiez le bon fonctionnement de la radio.
3. Vérifiez la fonction de la lumière.
 - a. Avec l'interrupteur d'allumage ON, les trois sections lumineuses sont éclairées.
 - b. Avec le levier de frein ou l'actionnement de pédale de frein, la section CENTER s'éclaircit.
 - c. Avec l'actionnement du signal de virage à gauche ou à droite, les sections END clignotent.
4. Installation de la doublure Tour-Pak. Consultez le manuel d'entretien.