



INSTRUCTIONS

94100010

2021-02-05



KIT FEU LED KING TOUR-PAK R/B/T

INFORMATIONS GÉNÉRALES

Tableau 1. Informations générales

Kits	Outils suggérés	Niveau de compétence ⁽¹⁾
67801128, 67801129	Lunettes de protection, clé dynamométrique	
<i>(1) Le serrage au couple de serrage ou l'utilisation d'autres outils et techniques modérés est nécessaire</i>		

CONTENU DU KIT

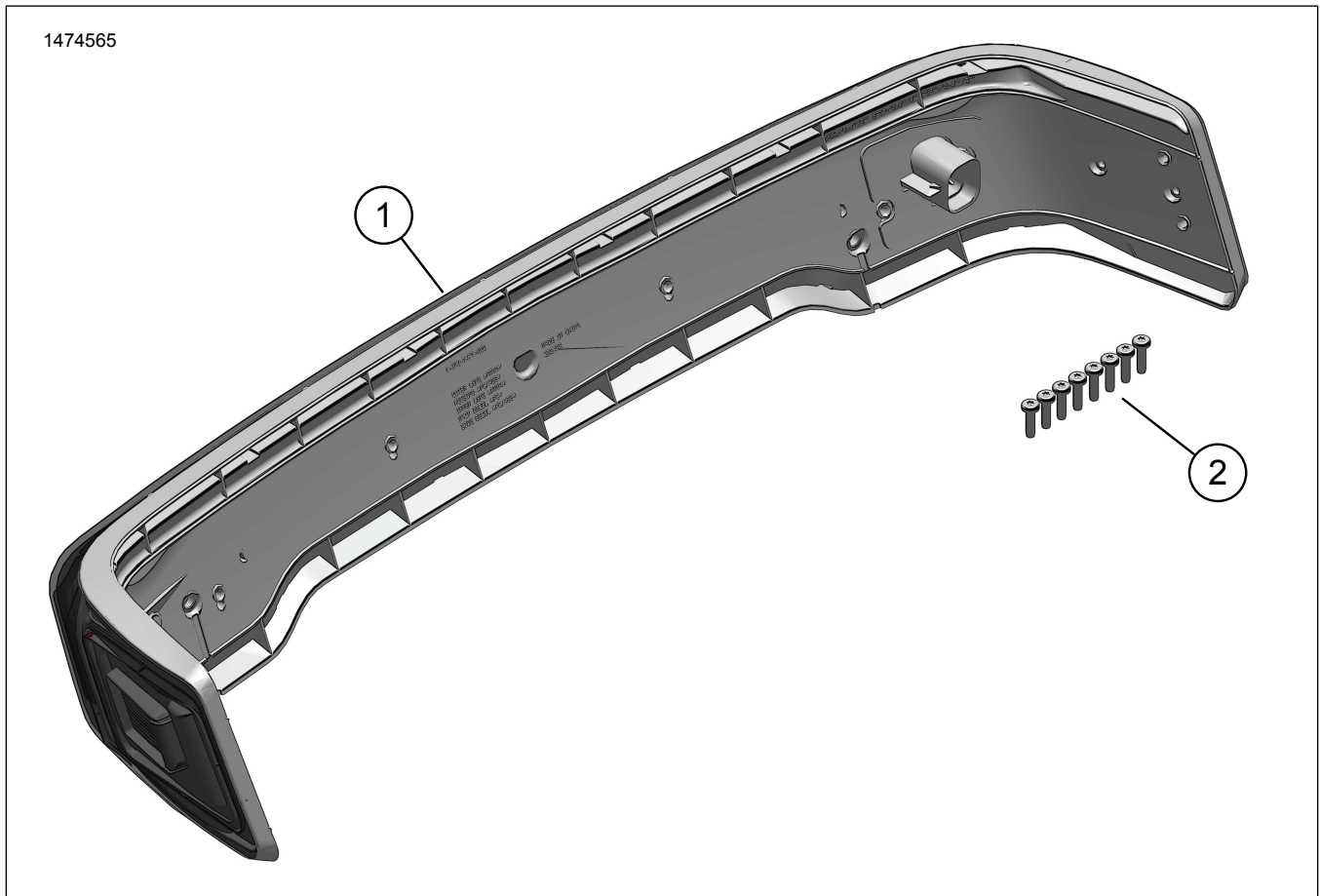

Figure 1. Contenu du kit : Composants du kit feu LED King Tour-Pak R/B/T

Tableau 2. Contenu du kit : Composants du kit feu LED King Tour-Pak R/B/T

<input checked="" type="checkbox"/>	Ar-ticle	Qté	Description	No de pièce	Notes
<input type="checkbox"/>	1	1	Ensemble lampe enveloppante LED	Non vendue séparément	
<input type="checkbox"/>	2	8	Vis	10200133	

REMARQUE

Vérifier que tous les éléments du kit sont présents avant d'installer ou de déposer des éléments du véhicule.

GÉNÉRALITÉS

Modèles

Pour obtenir des informations sur le choix du modèle, consulter le catalogue de Vente au Détail P&A ou la section Parts and Accessories (Pièces et accessoires) sur le site www.harley-davidson.com (en anglais uniquement).

Assurez-vous que la version la plus récente de la feuille d'instructions est utilisée. Version disponible à : www.harley-davidson.com/isheets

Contactez le Harley-Davidson Customer Support Center au 1-800-258-2464 (États-Unis uniquement) ou 1-414-343-4056.

Exigences relatives à la pose

▲ AVERTISSEMENT

La sécurité du conducteur et du passager dépend de la pose correcte de ce kit. Suivre les procédures du manuel d'entretien approprié. Si l'opérateur ne possède pas les compétences requises ou les outils appropriés pour effectuer la procédure, la pose doit être confiée à un concessionnaire Harley-Davidson. Une pose incorrecte de ce kit risque de causer la mort ou des blessures graves. (00333b)

REMARQUE

Cette fiche d'instructions renvoie aux informations du manuel d'entretien. Un manuel d'entretien correspondant à l'année modèle de la moto est nécessaire pour ce montage. Il est disponible auprès des sources suivantes :

- Contacter un concessionnaire Harley-Davidson.
- Portail d'informations techniques H-D (SIP), accès par abonnement disponible pour la plupart des modèles 2001 et plus récents. Pour plus d'informations, voir Foire aux questions sur les abonnements .

REMARQUE

Si une antenne externe est encore utilisée, voir ci-dessous.

Ces articles sont disponibles auprès de votre concessionnaire Harley-Davidson local.

- **Modèles avec CB** : nécessitent un kit de repositionnement d'antenne CB (pièce n° 76000308).
- **Véhicules avec antenne AM/FM** : achat en option d'un kit de repositionnement d'antenne (pièce no 76000582).
- **Véhicules avec antenne AM/FM** : achat en option d'une antenne cachée interne (pièce no 76000862). Cette option peut être installée dans le Tour-Pak ou le carénage avant pour avoir une apparence plus propre.

L'achat et l'installation séparés de plusieurs pièces ou accessoires peuvent être nécessaires pour une installation correcte du présent kit sur votre modèle de moto. Consultez le catalogue de vente au détail P&A ou la section Pièces et Accessoires sur le site www.harley-davidson.com (uniquement en anglais) pour connaître les pièces et accessoires requis.

DÉPOSE

▲ AVERTISSEMENT

Pour éviter tout démarrage accidentel de la moto, risquant d'entraîner la mort ou des blessures graves, déposer le fusible principal avant de poursuivre. (00251b)

1. Déposer le fusible principal. Consulter le manuel d'entretien.
2. Déposer la doublure du coffre Tour-Pak. Consulter le manuel d'entretien.
3. Retirer les deux mâts d'antenne du boîtier de feu. Les mettre de côté.
4. Débrancher le connecteur du câble de l'antenne radio AM/FM.
5. Débrancher le connecteur électrique.
6. Retirer l'écrou, la rondelle et la cosse à oeillet du goujon de l'antenne CB.
7. Enlever l'écrou, la cosse à oeillet et la grande rondelle plate du goujon de l'antenne radio AM/FM.
8. Retirer les vis pour libérer l'ensemble feu du Tour-Pak.

POSE

1. Voir la figure 2. Installer le feu (1).
2. Le fixer à l'aide de vis (2). Serrer.
Couple : 2,3–2,8 N·m (20–25 in·lbs)
3. Installer le connecteur électrique (3).

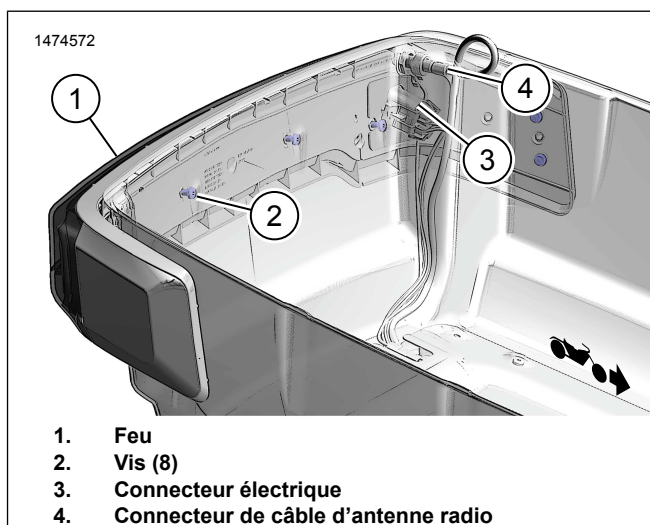

Figure 2. Feu enveloppant

TERMINER

1. Poser le fusible principal. Consulter le manuel d'entretien.

REMARQUE

Vérifier que l'interrupteur à clé est en position OFF avant d'installer le fusible principal.

2. Vérifier le bon fonctionnement de la radio AM/FM/CB.
3. Vérifier le bon fonctionnement du feu.
 - a. Lorsque la clé de contact est en position ON, les trois sections lumineuses sont allumées.
 - b. Lorsque le pilote agit sur le levier ou la pédale de frein, la section CENTRE devient plus claire.
 - c. Lorsque le clignotant gauche ou droite est actionné, les sections d'extrémité clignotent.
4. Poser la doublure du coffre Tour-Pak. Consulter le manuel d'entretien.