



KING TOUR-PAK BETRIEBS-/BREMS-/BLINKER-LED-LEUCHTENSATZ

ALLGEMEINE INFORMATIONEN

Tabelle 1. Allgemeine Informationen

Sätze	Empfohlene Werkzeuge	Fähigkeitsniveau ⁽¹⁾
67801128, 67801129	Schutzbrille, Drehmomentschlüssel	
<i>(1) Festziehen auf den Drehmomentwert oder andere Werkzeuge und Techniken mittlerer Schwierigkeit erforderlich</i>		

INHALT DES SATZES



Abbildung 1. Inhalt des Satzes: King Tour-Pak Betriebs-/Brems-/Blinker-LED-Leuchtsatz, Komponenten

Tabelle 2. Inhalt des Satzes: King Tour-Pak Betriebs-/Brems-/Blinker-LED-Leuchtsatz, Komponenten

<input checked="" type="checkbox"/>	Teil	Menge	Beschreibung	Teile-Nr.	Anmerkungen
<input type="checkbox"/>	1	1	LED-Rundumbeleuchtungs-Baugruppe	Nicht einzeln erhältlich	
<input type="checkbox"/>	2	8	Schraube	10200133	

HINWEIS

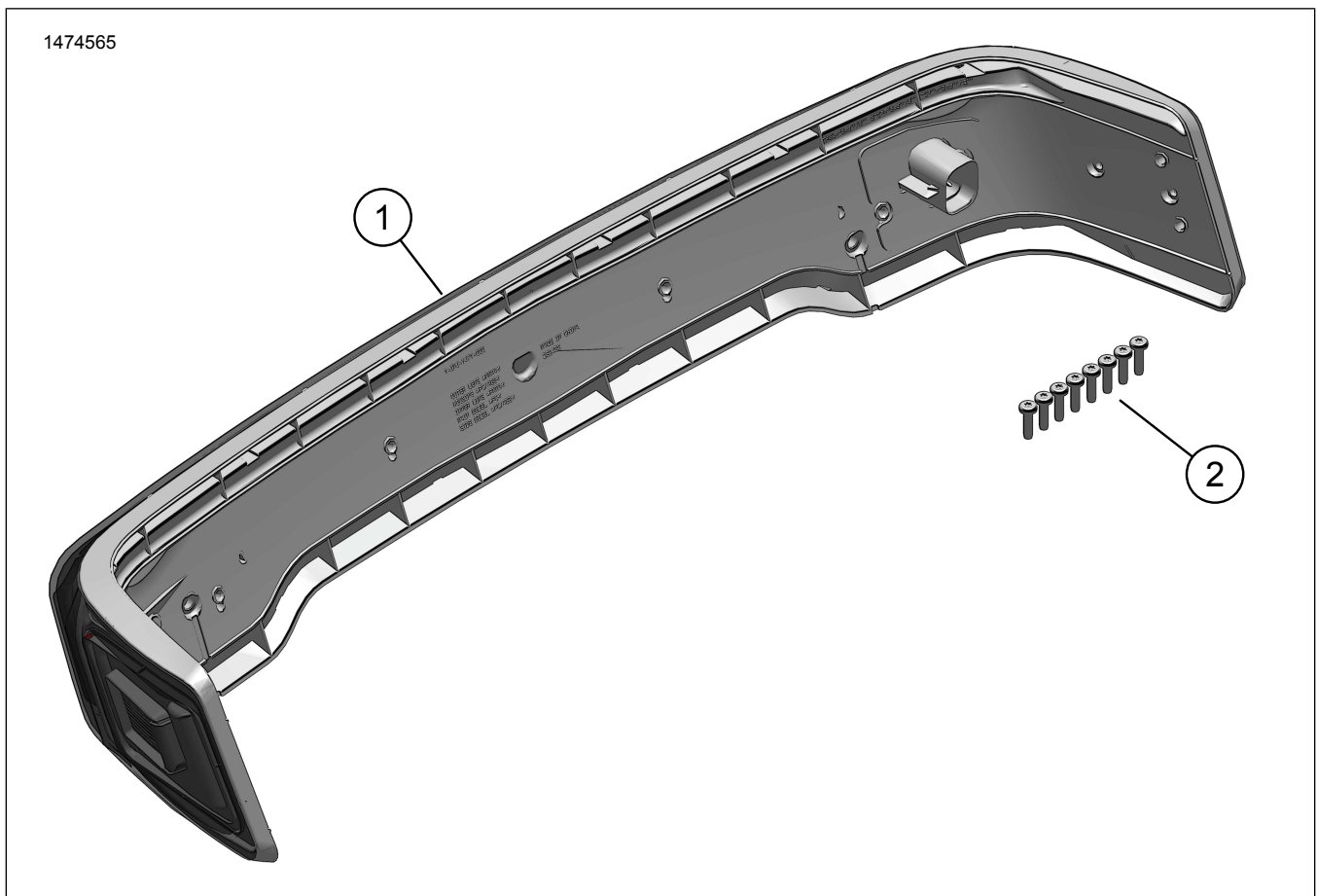
Vor dem Installieren oder Entfernen von Fahrzeugteilen überprüfen, ob alle Komponenten im Bausatz vorhanden sind.

ALLGEMEINES

Modelle

Modell-Einstellungsinformationen sind im P&A-Einzelhandelskatalog oder im Abschnitt „Parts and Accessories“ (Teile und Zubehör) von www.harley-davidson.com (nur Englisch) zu finden.

Achten Sie darauf, immer die neueste Version der Einbauanleitung zu verwenden. Diese finden Sie unter: www.harley-davidson.com/isheets

Wenden Sie sich an das Harley-Davidson Customer Support Center unter 1-800-258-2464 (nur USA) oder 1-414-343-4056.

Einbauanforderungen

▲ WARNUNG

Die Sicherheit von Fahrer und Sozius hängt vom korrekten Einbau dieses Satzes ab. Die entsprechenden Verfahren im Werkstatthandbuch befolgen. Falls es nicht möglich ist, dieses Verfahren selbst durchzuführen, bzw. nicht die richtigen Werkzeuge vorhanden sind, muss der Einbau von einem Harley-Davidson Händler durchgeführt werden. Unsachgemäßer Einbau dieses Satzes kann zu schweren oder tödlichen Verletzungen führen. (00333b)

HINWEIS

Diese Einbauanleitung bezieht sich auf Informationen aus dem Werkstatthandbuch. Für diesen Einbau ist ein Werkstatthandbuch für das jeweilige Modelljahr und Motorradmodell erforderlich und ist erhältlich bei:

- Einem Harley-Davidson-Händler.
- H-D Service-Informationportal, ein abonnementbasierter Zugang, der für die meisten Modelle ab 2001 verfügbar ist. Weitere Informationen finden Sie unter Häufig gestellte Fragen zu Abonnements .

HINWEIS

Falls noch eine externe Antenne verwendet wird, siehe unten.

Diese Teile sind bei Ihrem lokalen Harley-Davidson Händler erhältlich.

- **Modelle mit CB:** Es ist ein CB-Antennenumbausatz erforderlich (Teile-Nr. 76000308).
- **Fahrzeuge mit AM/FM-Antenne:** Optional kann ein Antennenumbausatz (Teile-Nr. 76000582) erworben werden.
- **Fahrzeuge mit AM/FM-Antenne:** Optional kann eine interne verborgene Antenne (Teile-Nr. 76000862) erworben werden. Diese Option kann unauffällig in das Tour-Pak oder die vordere Verkleidung eingebaut werden.

Zusätzliche Teile oder Zubehör müssen bei diesem Motorradmodell möglicherweise separat hinzugekauft und eingebaut werden, damit dieser Satz korrekt montiert werden kann. Die erforderlichen Teile oder Zubehörteile sind im P&A-Einzelhandelskatalog oder im Abschnitt „Parts and Accessories“ (Teile und Zubehör) auf www.harley-davidson.com (nur Englisch) zu finden.

AUSBAU

▲ WARNUNG

Um ein versehentliches Anlassen des Fahrzeugs zu vermeiden, vor Durchführung der Arbeiten zuerst die Hauptsicherung ausbauen, da es sonst zu schweren oder tödlichen Verletzungen kommen kann. (00251b)

1. Die Hauptsicherung ausbauen. Siehe Werkstatthandbuch.
2. Tour-Pak-Auskleidung herausnehmen. Siehe Werkstatthandbuch.
3. Beide Antennenmasten vom Leuchtengehäuse entfernen. Beiseite legen.
4. Den Steckverbinder des AM/FM-Radioantennenkabels abklemmen.
5. Steckverbinder abziehen.
6. Die Mutter, Unterlegscheibe und Kabelöse vom CB-Antennenbolzen abnehmen.
7. Die Mutter, Kabelöse und große flache Unterlegscheibe vom AM/FM-Radioantennenbolzen entfernen.
8. Die Schrauben entfernen, um Beleuchtungs-Baugruppe vom Tour-Pak zu lösen.

EINBAU

1. Siehe Abbildung 2. Die Leuchte (1) einbauen.
2. Mit Schrauben (2) befestigen. Festziehen. Drehmoment: 2,3–2,8 N·m (20–25 in-lbs)
3. Den Steckverbinder (3) einbauen.



Abbildung 2. Rundumbeleuchtung

FERTIGSTELLEN

1. Die Hauptsicherung einbauen. Siehe Werkstatthandbuch.

HINWEIS

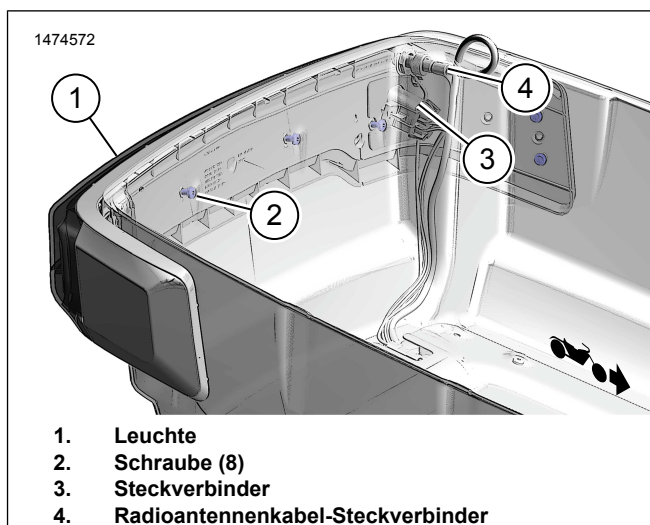
Sicherstellen, dass der Zündschalter auf OFF (Aus) geschaltet ist, bevor die Hauptsicherung eingesetzt wird.

2. Die Funktion des AM/FM-Radios und des CB-Funkgeräts kontrollieren.
3. Die Funktion der Leuchte prüfen.
 - a. Bei auf ON (An) gestellten Zündschalter leuchten alle drei Leuchtenbereiche.
 - b. Bei Betätigung des Bremshebels oder des Bremspedals leuchtet der MITTLERE Bereich auf.
 - c. Bei Betätigung des linken oder rechten Blinkers blinken die SEITLICHEN Bereiche.
4. Die Einlage in den Tour-Pak setzen. Siehe Werkstatthandbuch.