



# INSTRUKCJA PIEŁĘGNACJI

94100010

2021-02-05



## ZESTAW LAMPY LED KING TOUR-PAK R/B/T

### INFORMACJE OGÓLNE

Tabela 1. Informacje ogólne

Zestawy	Sugerowane narzędzia	Poziom umiejętności <sup>(1)</sup>
67801128, 67801129	Okulary ochronne, klucz dynamometryczny	
<i>(1) Wymagane jest dokręcenie do wartości momentu obrotowego lub wykorzystanie innych, odpowiednich technik i narzędzi</i>		

### ZAWARTOŚĆ ZESTAWU

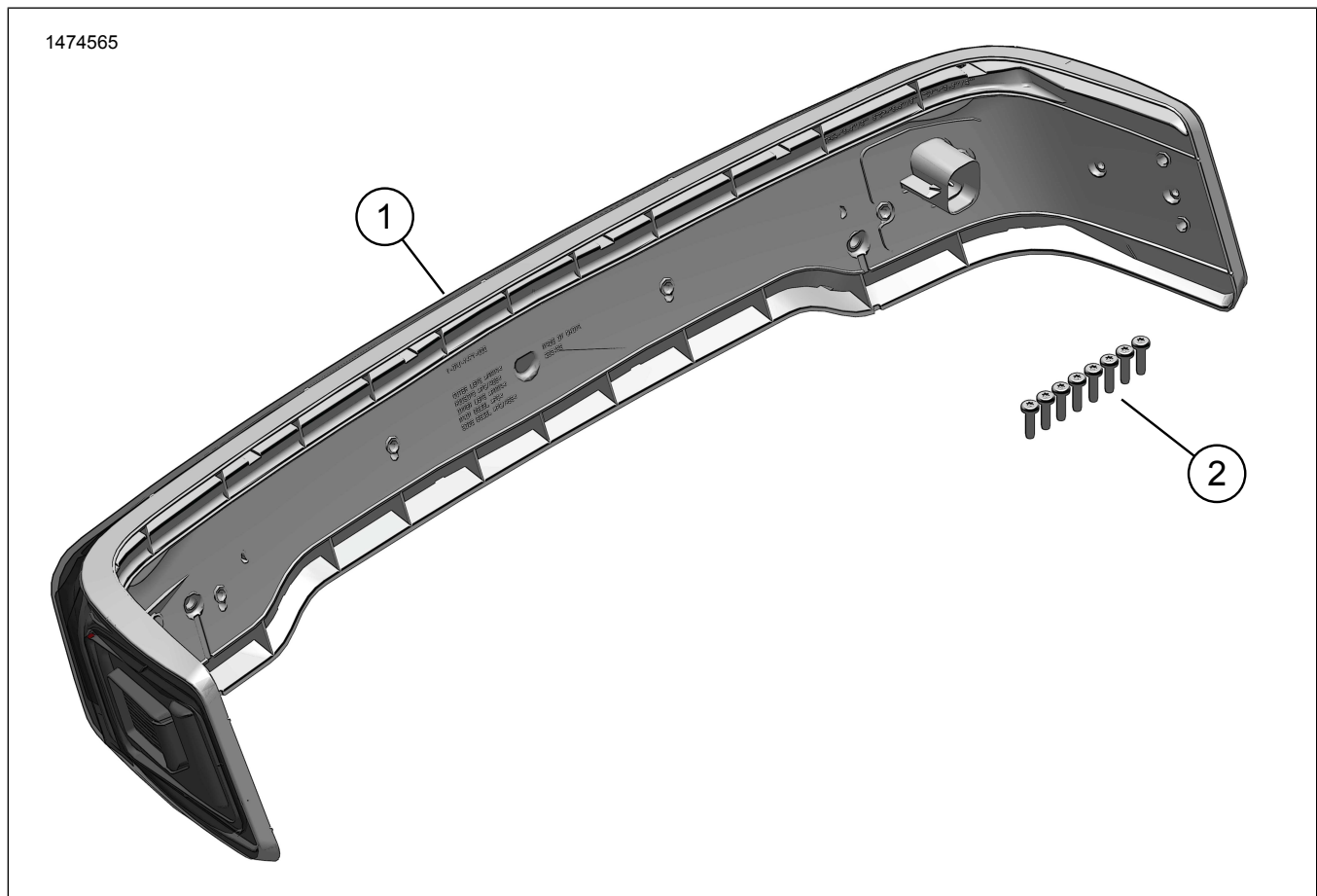

Rysunek 1. Zawartość zestawu: Elementy zestawu lampy LED King Tour-Pak R/B/T

Tabela 2. Zawartość zestawu: Elementy zestawu lampy LED King Tour-Pak R/B/T

<input checked="" type="checkbox"/>	Pozy- cja	Ilość	Opis	Nr kat.	Uwagi
<input type="checkbox"/>	1	1	Zespół lampy LED	Nie jest sprzedawany jako oddzielna część zamienna	
<input type="checkbox"/>	2	8	Wkręt	10200133	

## UWAGA

Przed rozpoczęciem montażu lub demontażu części pojazdu sprawdź, czy w zestawie są wszystkie części.

## INFORMACJE OGÓLNE

### Modele

Informacje na temat modelu wyposażenia można znaleźć w katalogu detalicznym części i akcesoriów lub w części dotyczącej części i akcesoriów na stronie [www.harley-davidson.com](http://www.harley-davidson.com) (tylko w języku angielskim).

Sprawdź, czy korzystasz z najnowszej wersji instrukcji. Jest on dostępny na: [www.harley-davidson.com/isheets](http://www.harley-davidson.com/isheets)

Skontaktuj się z centrum obsługi klientów Harley-Davidson pod numerem 1-800-258-2464 (tylko USA) lub 1-414-343-4056.

### Wymagania dotyczące montażu

#### ▲ OSTRZEŻENIE

Od prawidłowego zamontowania części z tego zestawu zależy bezpieczeństwo kierującego i pasażera. Wykonaj odpowiednie procedury z instrukcji serwisowej. Osoby niebędące w stanie przeprowadzić tej procedury lub niedysponujące odpowiednimi narzędziami powinny zlecić wykonanie montażu dealerowi firmy Harley-Davidson. Niewłaściwy montaż części z tego zestawu może być przyczyną śmierci lub poważnych obrażeń ciała. (00333b)

## UWAGA

Ta karta instrukcji dotyczy informacji pochodzących z instrukcji serwisowej. Do montażu tego zestawu potrzebna jest instrukcja serwisowa przeznaczona do określonego roku/modelu motocykla, która jest dostępna:

- u dealera Harley-Davidson.
- w portalu informacji serwisowych H-D, do którego dostęp oparty jest na subskrypcji i który dostępny dla większości modeli z 2001 roku i nowszych. Więcej informacji można znaleźć w. Często zadawane pytania dotyczące subskrypcji

## UWAGA

Jeśli jest używana antena zewnętrzna, patrz poniżej.

Te pozycje są dostępne u najbliższego dealera Harley-Davidson.

- **Modele z radiem CB:** wymagają zestawu do przeniesienia anteny CB (część nr 76000308).
- **Pojazdy z anteną AM/FM:** Opcjonalny zakup zestawu do przeniesienia anteny (nr części 76000582).
- **Pojazdy z anteną AM/FM:** Opcjonalny zakup zestawu wewnętrznej, ukrytej anteny (nr części 76000862). Ta opcja może być zastosowana w Tour-Pak lub przedniej owiewce, aby motocykl wyglądał schludniej.

Do prawidłowej instalacji tego zestawu na Twoim motocyklu niezbędny może okazać się oddzielny zakup i instalacja dodatkowych części lub akcesoriów. Informacje na temat potrzebnych części i akcesoriów można znaleźć w katalogu detalicznym części i akcesoriów lub w dziale części i akcesoriów na stronie [www.harley-davidson.com](http://www.harley-davidson.com) (tylko w języku angielskim).

## USUŃ

#### ▲ OSTRZEŻENIE

Aby zapobiec przypadkowemu uruchomieniu pojazdu, co mogłoby spowodować śmierć lub poważne obrażenia ciała, przed podjęciem działań należy wyjąć bezpiecznik główny. (00251b)

1. Wyjmij bezpiecznik główny. Zob. instrukcja serwisowa.
2. Wyjmij wkładkę Tour-Pak. Zob. instrukcja serwisowa.
3. Zdemontuj oba maszty antenowe z obudowy lampy. Odlóż na bok.
4. Odłącz złącze kabla anteny radiowej AM/FM.
5. Rozłącz złącze elektryczne.
6. Odkręć nakrętkę i zdejmij podkładkę oraz złącze pierścieniowe z trzpienia anteny CB.
7. Odkręć nakrętkę i zdejmij złącze pierścieniowe oraz dużą płaską podkładkę z trzpienia anteny radiowej AM/FM.
8. Wyjmij śruby mocujące zespół lampy w kufrze Tour-Pak.

## ZAMONTUJ

1. Zobacz rysunek 2. Zamontuj lampę (1).
2. Przykręć wkrętami (2). Dokręć momentem. Moment obrotowy: 2,3–2,8 N·m (20–25 in-lbs)
3. Podłącz złącze elektryczne (3).

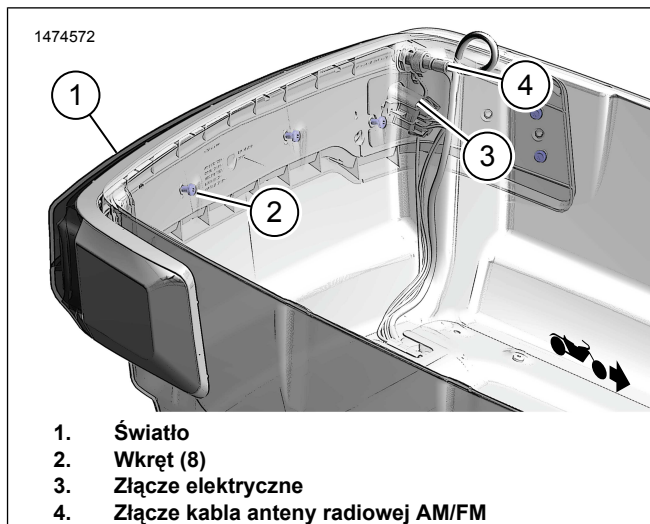

Rysunek 2. Lampa

## UKOŃCZONO

1. Załóż bezpiecznik główny. Zob. instrukcja serwisowa.

## UWAGA

Przed włożeniem bezpiecznika głównego sprawdź, czy kluczyk zapłonu jest w pozycji OFF (wyłączone).

2. Sprawdź, czy radio AM/FM/CB działa prawidłowo.
3. Sprawdź działanie lampy.
  - a. Przy włączonym zapłonie powinny być podświetlone wszystkie trzy sekcje lampy.
  - b. Po naciśnięciu dźwigni hamulca lub pedału hamulca rozjaśnia się sekcja ŚRODKOWA.
  - c. Po włączeniu lewego lub prawego kierunkowskazu migają sekcje KOŃCOWE.
4. Włóż wkładkę Tour-Pak. Zob. instrukcja serwisowa.