



# INSTRUCCIONES

94100010

2021-02-05



## KIT DE LUCES LED KING TOUR-PAK R/B/T

### INFORMACIÓN GENERAL

Tabla 1. Información general

| Kits  | Herramientas sugeridas                  | Nivel de habilidad <sup>(1)</sup> |
|---|---|-----------------------------------|
| 67801128, 67801129  | Gafas de seguridad, llave dinamométrica |                                   |
| <i>(1) Se requieren ajuste a valor de par u otras herramientas moderadoras y técnicas</i> |   |                                   |

### CONTENIDO DEL KIT



Figura 1. Contenido del kit: Componentes del kit de luces LED King Tour-Pak R/B/T

Tabla 2. Contenido del kit: Componentes del kit de luces LED King Tour-Pak R/B/T

| <input checked="" type="checkbox"/> | Artículo | Cantidad | Descripción                       | N.º de pieza             | Notes |
|-------------------------------------|----------|----------|-----------------------------------|--------------------------|-------|
| <input type="checkbox"/>            | 1        | 1        | Conjunto de luces envolventes LED | No se vende por separado |       |
| <input type="checkbox"/>            | 2        | 8        | Tornillo                          | 10200133                 |       |

## NOTA

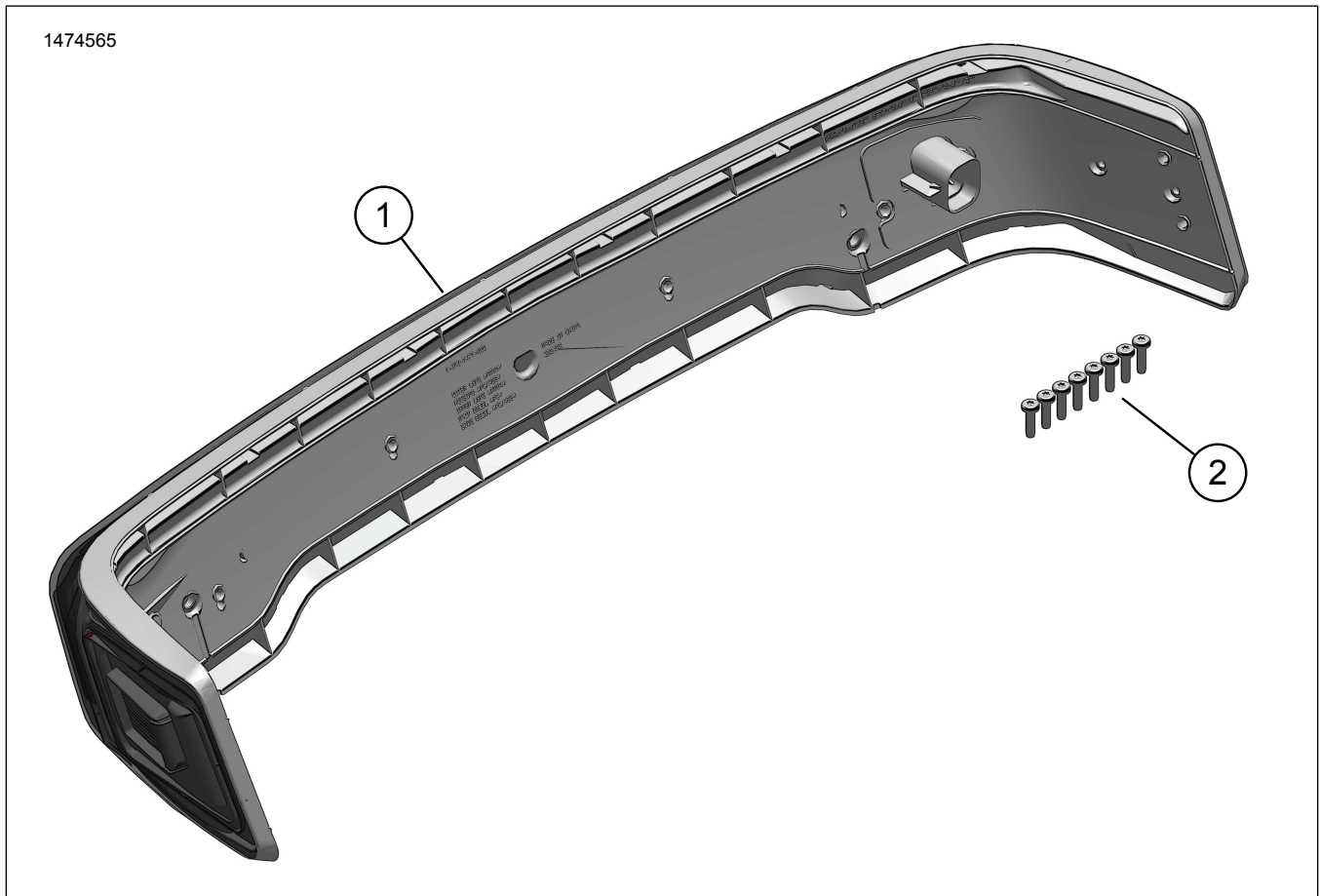
Verifica que el kit tenga todos los elementos antes de instalar o quitar las piezas del vehículo.

## GENERAL

### Modelos

Para obtener información sobre accesorios del modelo, consulta el catálogo de venta al detalle de P&A (piezas y accesorios) o la sección de Piezas y Accesorios de [www.harley-davidson.com](http://www.harley-davidson.com) (solo en inglés).

Verificar que se use la versión más actualizada de la hoja de instrucciones. Disponible en: [www.harley-davidson.com/isheets](http://www.harley-davidson.com/isheets)

Comuníquese con el centro de soporte para clientes de Harley-Davidson al 1-800-258-2464 (EE. UU. solamente) o al 1-414-343-4056.

### Requisitos de instalación

#### ⚠ ADVERTENCIA

La seguridad del motociclista y del pasajero dependen de la instalación correcta de este kit. Use los procedimientos correspondientes en el Manual de servicio. Si el procedimiento no está dentro de sus capacidades o no tiene las herramientas correctas, pida a un concesionario Harley-Davidson que realice la instalación. La instalación incorrecta de este kit podría causar la muerte o lesiones graves. (00333b)

## NOTA

Esta hoja de instrucciones hace referencia a la información del Manual de servicio. Para esta instalación, se requiere un manual de servicio específico del año y el modelo de motocicleta, que encontrará disponible en:

- Un concesionario de Harley-Davidson.
- Portal de Información de Servicios de H-D, con acceso por suscripción disponible para la mayoría de los modelos 2001 en adelante. Para obtener más información, consultar Preguntas frecuentes sobre las suscripciones.

## NOTA

Si todavía se utiliza una antena externa, consulta a continuación.

Estos artículos se encuentran disponibles en su concesionario local de Harley-Davidson.

- Los **modelos con CB** requieren un kit de reubicación de antena de CB (N.º de pieza 76000308).
- **Vehículos con antena AM/FM:** Compra opcional del kit de reubicación de antena (N.º de pieza 76000582).
- **Vehículos con antena AM/FM:** Compra opcional de antena oculta interna (N.º de pieza 76000862). Esta opción se puede instalar en el Tour-Pak o en el fuselaje delantero para un acabado más limpio.

Es posible que para instalar correctamente este kit en el modelo de su motocicleta se deba hacer la compra o la instalación de piezas o accesorios adicionales por separado. Consulte el catálogo de ventas al por menor de piezas y accesorios o la sección de Piezas y Accesorios de [www.harley-davidson.com](http://www.harley-davidson.com) (disponible solo en inglés) para las piezas o accesorios que necesite.

## EXTRACCIÓN

#### ⚠ ADVERTENCIA

Extraiga el fusible principal antes de continuar para evitar el arranque accidental del vehículo, lo que podría ser la causa de muerte o de lesiones graves. (00251b)

1. Extraer el fusible principal. Consulta el manual de servicio.
2. Extraiga el revestimiento moldeado del Tour-Pak. Consulta el manual de servicio.
3. Quite ambos mástiles de la antena de la caja de luces. Déjelos a un lado.
4. Desconecte el conector del cable de la antena de la radio AM/FM.
5. Desconecte el conector eléctrico.
6. Quite la tuerca, la arandela y el terminal de anillo del espárrago de la antena de CB.
7. Quite la tuerca, el terminal de anillo y la arandela plana grande del espárrago de la antena de la radio AM/FM.
8. Quite los tornillos para liberar el ensamblaje de las luces de Tour-Pak.

## INSTALACIÓN

1. Consulte la Figura 2. Instale las luces (1).
2. Ajustar con tornillos (2). Apretar.  
Par de ajuste: 2,3–2,8 N·m (20–25 in-lbs)
3. Instale el conector eléctrico (3).



Figura 2. Luz envolvente

### Finalización

1. Instalar el fusible principal. Consulta el manual de servicio.

**NOTA**

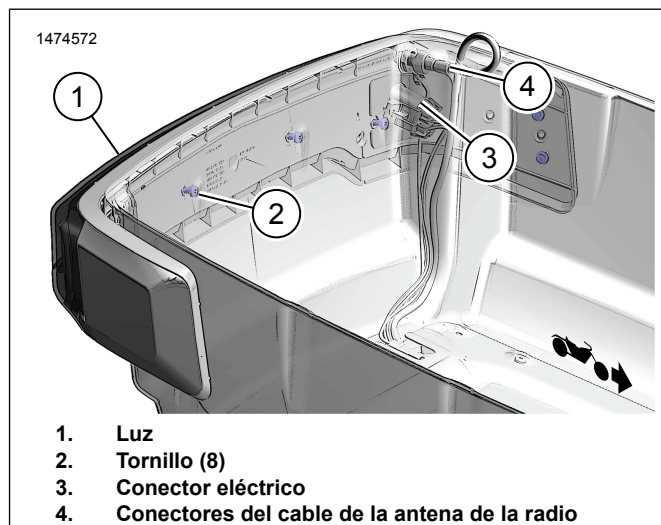
*Revise que el interruptor de la llave de encendido esté en la posición OFF (apagado) antes de instalar el fusible principal.*

2. Pruebe la radio AM/FM/CB para comprobar que funcione correctamente.
3. Compruebe el funcionamiento de la luz.
  - a. Con el interruptor de encendido ON (encendido), se iluminan las tres secciones de la luz.
  - b. Con el accionamiento de la palanca de freno o del pedal de freno, se ilumina la sección CENTRAL.
  - c. Con el accionamiento de la señal de giro izquierdo o derecho, las secciones DEL EXTREMO parpadean.
4. Instale el revestimiento moldeado del Tour-Pak. Consulta el manual de servicio.