



INSTRUCCIONES

94100010

2021-02-05



KIT DE LUCES LED KING TOUR-PAK R/B/T

INFORMACIÓN GENERAL

Tabla 1. Información general

Kits	Herramientas sugeridas	Nivel de habilidad ⁽¹⁾
67801128, 67801129	Gafas de seguridad, llave dinamométrica	

(1) Es necesario apretar al valor del par de apriete u otras herramientas moderadas y técnicas

CONTENIDOS DEL KIT



Figura 1. Contenido del kit: Componentes del kit de luces LED King Tour-Pak R/B/T

Tabla 2. Contenido del kit: Componentes del kit de luces LED King Tour-Pak R/B/T

<input checked="" type="checkbox"/>	Artículo	Cantidad	Descripción	N.º de pieza	Notas
<input type="checkbox"/>	1	1	Conjunto de luces envolventes LED	No se vende por separado	
<input type="checkbox"/>	2	8	Tornillo	10200133	

NOTA

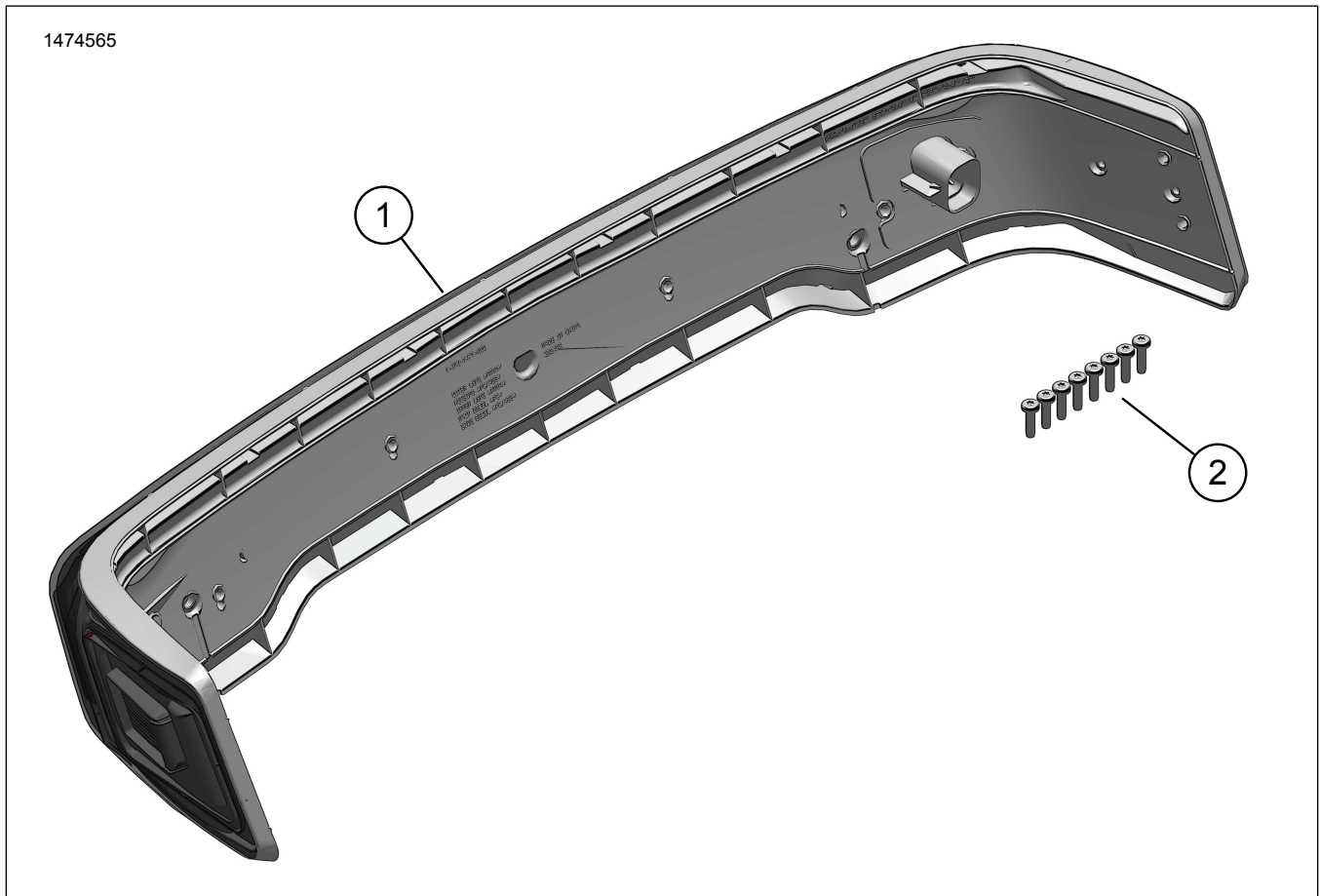
Verifique que todos los contenidos estén presentes en el equipo antes de instalar o quitar elementos del vehículo.

GENERALIDADES

Modelos

Para más información sobre el acoplamiento de los modelos, consulte el catálogo de venta al detalle de P&A (piezas y accesorios) o la sección Piezas y accesorios de www.harley-davidson.com (inglés solamente).

Compruebe que se esté usando la versión más actual de la hoja de instrucciones. Está disponible en: www.harley-davidson.com/isheets

Contacte con el Centro de soporte para clientes de Harley-Davidson al 1-800-258-2464 (solamente EE. UU.) o al 1-414-343-4056.

Requisitos de instalación

⚠ ¡ADVERTENCIA

La seguridad del motociclista y del pasajero dependen de la instalación correcta de este kit. Use los procedimientos correspondiente del Manual de servicio. Si el procedimiento no está dentro de sus capacidades o si no tiene las herramientas correctas, pida a un concesionario Harley-Davidson que realice la instalación. La instalación incorrecta de este kit podría resultar en lesiones graves o la muerte. (00333b)

NOTA

Esta hoja de instrucciones hace referencia a la información del Manual de servicio. Para esta instalación, se requiere un Manual de servicio para la motocicleta de este modelo del año y modelo y está disponible en:

- Un concesionario Harley-Davidson.
- El Portal de información de H-D Service, un acceso por suscripción disponible para la mayoría de los modelos de 2001 y posteriores. Para obtener más información, consultar. Preguntas frecuentes sobre suscripciones.

NOTA

Si se utiliza todavía una antena externa, consulte lo siguiente.

Estos artículos se encuentran disponibles en su concesionario local de Harley-Davidson.

- **Modelos con CB:** requieren un Kit de reubicación de antena de CB (n.º de pieza 76000308).
- **Vehículos con antena AM/FM:** compra opcional del Kit de reubicación de antena (N.º de pieza 76000582).
- **Vehículos con antena AM/FM:** compra opcional de la antena oculta interna (N.º de pieza 76000862). Esta opción puede instalarse en el Tour-Pak o en el fuselaje delantero para conseguir una mejor apariencia.

Puede ser necesaria la compra por separado y la instalación de piezas o accesorios adicionales para la instalación correcta de este kit en su modelo de motocicleta. Vea el catálogo de venta al detalle P&A (piezas y accesorios) o la sección Piezas y Accesorios en www.harley-davidson.com (inglés solamente) para las piezas o accesorios requeridos.

EXTRACCIÓN

⚠ ¡ADVERTENCIA

Extraiga el fusible principal antes de continuar para evitar el arranque accidental del vehículo, lo que podría ser la causa de muerte o de lesiones graves. (00251b)

1. Quite el fusible principal. Vea el manual de servicio.
2. Extraiga el revestimiento moldeado del Tour-Pak. Vea el manual de servicio.
3. Extraiga ambos mástiles de la antena de la caja de la luces. Déjelos en un lado.
4. Desconecte el conector del cable de la antena de la radio AM/FM.
5. Desconecte el conector eléctrico.
6. Quite la tuerca, la arandela y el terminal de anillo del espárrago de la antena de CB.
7. Quite la tuerca, el terminal de anillo y la arandela plana grande del espárrago de la antena de la radio AM/FM.
8. Quite los tornillos para liberar el conjunto de las luces de Tour-Pak.

INSTALACIÓN

1. Vea la Figura 2. Instale la luz (1).
2. Asegure con tornillos (2). Ajuste.
Par: 2,3–2,8 N·m (20–25 in-lbs)
3. Instale el conector eléctrico (3).



Figura 2. Luz envolvente

Finalización

1. Instale el fusible principal. Vea el manual de servicio.

NOTA

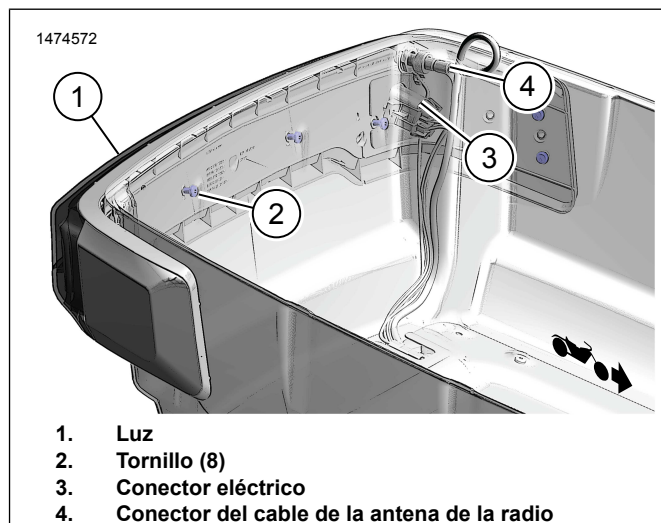
Revise que el interruptor de la llave de encendido esté en la posición OFF (apagado) antes de instalar el fusible principal.

2. Pruebe la radio AM/FM/CB para comprobar que funcione correctamente.
3. Compruebe el funcionamiento de la luz.
 - a. Con el interruptor de encendido ON (encendido), se iluminan las tres secciones de luz.
 - b. Con la palanca de freno o el accionamiento del pedal de freno, se ilumina la sección CENTRAL.
 - c. Con el accionamiento de la señal de giro a la izquierda o a la derecha, parpadean las secciones FINALIZAR.
4. Instale el revestimiento moldeado del Tour-Pak. Vea el manual de servicio.