



KOMPLET GRIJANOG I HLAĐENOG SJEDALA

OPĆENITO

Broj kompleta

52000462, 52000462DEMO, 52000463, 52000463DEMO, 52100063

Modeli

Za informacije o ugrađivanju dijelova za pojedine modele pogledajte Prodajni katalog dijelova i pribora ili odjeljak Dijelovi i pribor na stranici www.harley-davidson.com (samo na engleskom).

Zahtjevi za postavljanje

Ako se priključak kruga za pribor već upotrebljava za drugi dodatak, pogledajte Slika 4, bit će potreban „Y” adapterski kabel.

Modeli iz 2014. – 2016.: ako se priključak kruga za pribor već upotrebljava za drugi dodatak, upotrijebite adapterski kabel kruga sa sklopkama (broj dijela 70264-94A, kupuje se zasebno) kao „Y” adapter.

Modeli iz 2017. i noviji: ako se priključak kruga za pribor već upotrebljava za drugi dodatak, upotrijebite adapterski kabel kruga sa sklopkama (broj dijela 69201706, kupuje se zasebno) kao „Y” adapter.

Modeli Trike: potrebno je zasebno kupiti komplet nosača adaptera (52100063).

Modeli iz 2014. - 2016.: potrebno je ugraditi komplet 69200722 kako bi se locirao priključak kruga za pribor ispod sjedala.

Modeli iz 2017. i noviji: potrebno je ugraditi komplet 69201599A kako bi se locirao priključak kruga za pribor ispod sjedala.

Grijano i hlađeno sjedalo kompatibilno je s kompletima za montažu naslona vozača 52589-09A i 52300642. Sjedalo nije kompatibilno s kompletima za montažu naslona vozača 52596-09A i 54099-10.

Električno preopterećenje

NAPOMENA

Sustav za punjenje vozila može se preopteretiti dodavanjem prevelikog broja električnih potrošača. Ako ukupni električni potrošači u nekom trenutku troše više električne struje od one koju sustav za punjenje može proizvesti, električni potrošači mogu isprazniti bateriju i uzrokovati oštećenje električnog sustava vozila. (00211d)

▲ UPOZORENJE

Kod postavljanja bilo koje vrste električne opreme, vodite računa da ne prekoračite maksimalnu vrijednost nazivnog opterećenja osigurača ili prekidača koji sprječava izmjene određenog strujnog kruga. Prekoračivanje maksimalne vrijednosti nazivnog opterećenja može dovesti do prekida električne energije, što može rezultirati smrću ili ozbiljnim ozljedama. (00310a)

Za sjedalo je potrebna struja do **4 A** iz električnog sustava.

Sadržaj kompleta

Pogledajte Slika 11 i Tablica 2 za sadržaj kompleta.

UKLONITE

1. Uklonite remen za držanje. Pogledajte servisni priručnik.
2. Uklonite sjedalo. Pogledajte servisni priručnik.
3. Uklonite torbu pored sjedala. Pogledajte servisni priručnik.

Uklanjanje sjedala

1. **Modeli Tour-Pak®:** Otvorite poklopac spremnika Tour-Pak. Podignite prednji jastučić kako biste pristupili montažnom nosaču sjedala.
2. Pogledajte Slika 11. Vijak s Phillips glavom sa sigurnosnom podloškom (A) izvadite iz stražnjeg dijela trenutno postavljenog sjedala. Povucite sjedalo unatrag kako biste ga uklonili. Sačuvajte vijak.
3. **Ukrasne obloge odbojnika:** ako su postavljene, skinite ukrasne obloge s odbojnika:
 - a. Na vrh običnog odvijača zalijepite komad trake kako biste zaštitili kromirane i lakirane površine.
 - b. Pogledajte Slika 1. Vrh odvijača umetnite između kromiranog okvira i gumene ukrasne obloge.
 - c. Odvojite okvir. Povucite ga gore i odvojite ga od ukrasne obloge.
 - d. Počevši od bilo kojeg kraja gumenu ukrasnu oblogu ogulite s odbojnika.
 - e. Očistite mješavinom 50 posto izopropilnog alkohola i 50 posto destilirane vode.

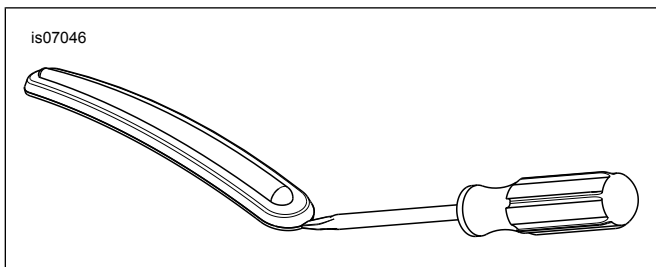

Slika 1. Skidanje ukrasnih obloga s odbojnika

POSTAVLJANJE

Zamjena graničnika

NAPOMENA

Na vozila *Touring* na kojima su postavljeni štitnici bisaga i na SVA vozila *Trike* nije potrebno postaviti odstoynike (10300256). Odbacite odstoynike.

1. Pogledajte sliku 2. Uklonite graničnike.
 - a. Uklonite vijke (1). Sačuvajte.
 - b. Uklonite graničnike (2). Odložite.
 - c. Postavite odstoynike (3).
 - d. Postavite Originalna oprema (OE) vijke (1). Pritegnite. Moment: 43,4–49 N·m (32–36 ft·lbs)

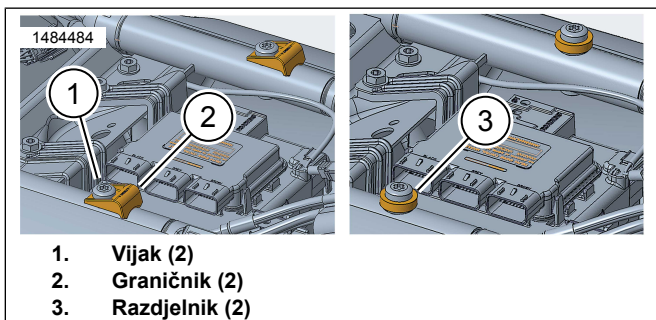

Slika 2. Uklanjanje graničnika / postavljanje odstoynika

Postavljanje novog sjedala i remena za držanje

NAPOMENA

Pogledajte sliku 3. Modeli *Trike* iz 2014. i noviji: potrebno je zasebno kupiti komplet nosača adaptera (52100063).

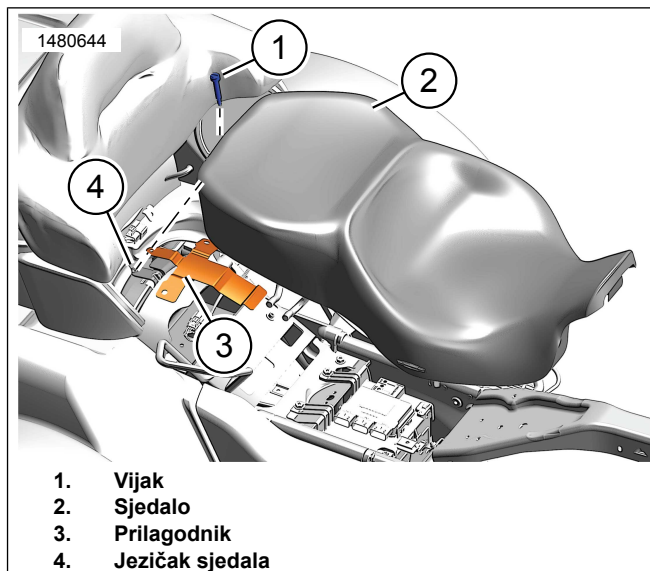

Slika 3. Postavljanje sjedala Trike

1. Postavite novi remen za držanje. Pogledajte servisni priručnik.

⚠ UPOZORENJE

Da biste spriječili nenamjerno pokretanje motocikla, koje može uzrokovati smrt ili ozbiljnu ozljedu, prije nego što nastavite, odpojnite negativni (-) kabel akumulatora. (00048a)

2. Slijedite upute u korisničkom priručniku kako biste negativni kabel akumulatora odvojili od akumulatora.
3. Pogledajte sliku 4. Identificirajte i uklonite utikač iz priključka kruga za pribor (6).

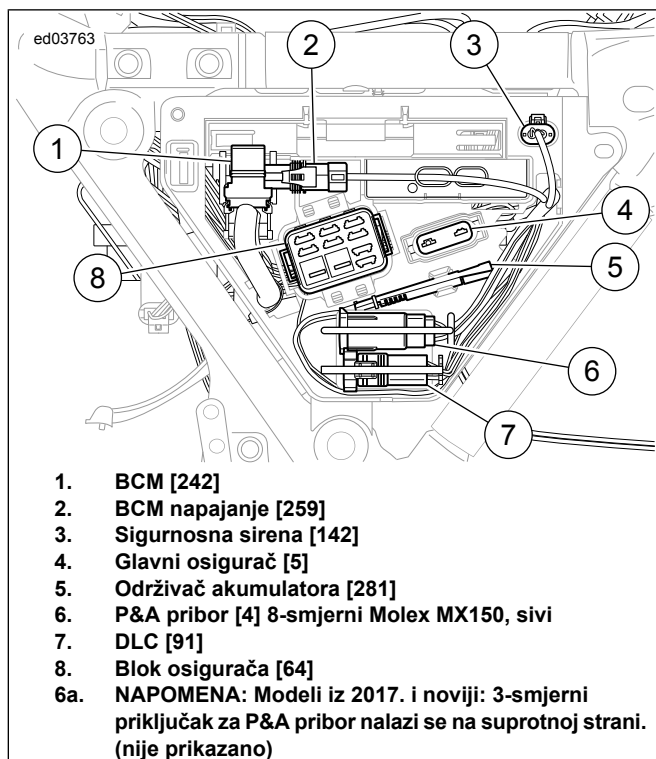

Slika 4. 2014. - 2016.: Lijevi bočni poklopac

4. Pronađite priključak za grijano i hladeno sjedalo na donjoj strani **novog** sjedala.
5. Priključak za grijano i hladeno sjedalo spojite s priključkom kruga za pribor (6).
6. Pogledajte korisnički priručnik. Ukopčajte kabel negativnog (-) priključka akumulatora.
7. Ožičenje provedite u prostor ispod sjedala tako da se žice ne mogu priklještititi prilikom postavljanja sjedala.
8. Provjerite je li kapica držača osigurača potpuno i čvrsto pričvršćena dalje od baze sjedala.
9. Pogledajte Slika 5 . Ako je već postavljeno, stražnji dio sjedala gurnite kroz remen za držanje, s prednje strane, dok se utor (2) na prednjoj donjoj strani sjedala ne nađe iza jezička za montažu sjedala (1) na stražnjem nosaču spremnika goriva.

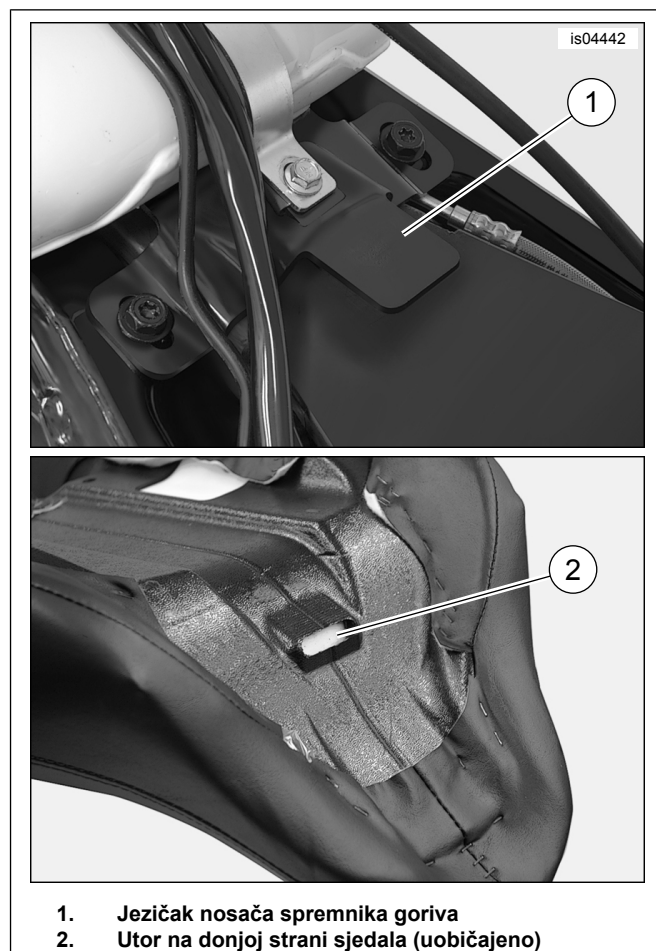

Slika 5. Prednja montaža sjedala (uobičajeno)

10. Sjedalo pritisnite dolje na okosnicu okvira.
 11. Sjedalo gurnite prema prednjem dijelu vozila dok jezičak nosača spremnika goriva potpuno ne uđe u utor ispod sjedala.
 12. Pričvrstite sjedalo na stražnji blatobran vijkom s Phillips glavom (sa sigurnosnom podloškom) koji ste izvadili pri skidanju sjedala. Pritegnite.
Moment: 5,4–8,1 N·m (4–6 ft-lbs)
 13. Postavite sjedalo. Nakon postavljanja povucite sjedalo kako biste provjerili je li pričvršćeno. Pogledajte servisni priručnik.
 14. Postavite remen za držanje. Pogledajte servisni priručnik.
 15. Ako ste ih ranije skinuli, postavite bisage na vozilo. Pogledajte servisni priručnik. Pričvrstite OE svornjacima s kukama i ravnim podloškama.
- NAPOMENA**
- Oblikovani gumeni umetak na dnu torbi pored sjedala mora savršeno odgovarati vodilicama nosača torbi pored sjedala.*
16. Zategnite prednje vijke za montažu bisage. Pritegnite.
Moment: 7–11 N·m (62,0–97,4 in-lbs)

UPOTREBA

NAPOMENA

- **Ako je sjedalo uključeno dok je motor vozila isključen ili radi ispod normalne radne brzine, to može brzo isprazniti akumulator vozila. To bi moglo dovesti do nemogućnosti pokretanja vozila te oštetiti električni sustav.**
- Za neka vozila sklopka za pribor je klackalica koja se nalazi na ploči sklopki na unutarnjoj masi. Sklopku paljenja/ključ postavite u položaj IGNITION (PALJENJE) ili ACCY (PRIBOR) te zatvorite krug za grijano i hladeno sjedalo prebacivanjem sklopke za pribor s OFF (ISKLJUČENO) na ON (UKLJUČENO).
- Za rukovanje krugom vozila za pribor pogledajte korisnički priručnik.
- Ako se prekidač za pribor ostavi uključen, a okretna sklopka sjedala ostavi u ne-isključenom položaju kada je vozilo isključeno, sjedalo će se početi zagrijavati ili hladiti kada se sklopka za paljenje / ključ okrene u položaj IGNITION (PALJENJE) ili ACCY (PRIBOR).
- Ventilatori su u pogonu samo kada je sjedalo u načinu hlađenja, a položaj vozača, suvozača ili oboje se okrene na postavku razine napajanja iznad OFF (ISKLJUČENO).
- Ventilatori i vozača i suvozača uključuju se i isključuju istovremeno.
- Nije normalno da radi samo jedan ventilator.
- Brzina ventilatora neće varirati s postavkom razine napajanja.
- Jačina hlađenja kontrolira se strujom kroz element za grijanje / hlađenje, a ne brzinom ventilatora.
- Za optimalni učinak grijanja sjedala može biti potrebno od 2 do 5 minuta, a za hlađenje sjedala 10 do 20 minuta.
- Sjedalo ne puše zrak ni na vozača ni na suvozača.
- Prilikom čišćenja pripazite da ne skinete poklopac sa sklopke. Ne pokušavajte skinuti rotacijske gumbе ili poklopac na sklopki klackalici. Ovi artikli nisu namijenjeni servisiranju.

Sklopke kontrole sjedala

1. Pogledajte sliku 6. Rotacijske sklopke (1,3):
 - a. Kontrolira pojedinačnu postavku razine za zone vozača i suvozača.
 - b. Kontrole razina su neovisne.
 - c. Zaponci na sklopkama omogućuju rukovatelju brzi povratak na željenu postavku.
 - d. Kontrola za vozača (1) nalazi se najbliže položaju sjedenja vozača.
 - e. Kontrola za suvozača (3) nalazi se najbliže položaju sjedenja suvozača.
 - f. Najniža postavka, prvi zaponac, ISKLJUČUJE položaj sjedenja bez obzira na postavku na drugoj kontroli ili sklopki za grijanje / hlađenje (2).
 - g. Dodatna četiri zaponca povećavaju snagu postavljene funkcije grijanja ili hlađenja.
2. Pogledajte sliku 6. Sklopka za grijanje / hlađenje (2):
 - a. Pritisnite „H” za grijanje.
 - b. Pritisnite „C” za hlađenje.
3. Ventilatori:
 - a. Oba ostaju ISKLJUČENA svaki put kad se pritisne grijanje.
 - b. Oba ostaju UKLJUČENA svaki put kad je vozač ili suvozač postavljen na razinu koja nije OFF (ISKLJUČENO) te se pritisne „C”.
 - c. Oba ventilatora su uvijek ISKLJUČENA ili UKLJUČENA.
 - d. Kada je uključen način hlađenja ventilatori izbacuju višak topline ispod elementa za grijanje / hlađenje. Zrak ne prolazi kroz površinu za sjedenje.
 - e. Ventilatori ne pušu zrak ni na vozača ni na suvozača.
 - f. Sjedalo Ulaz / izlaz daljinskog upravljača – elektronički upravljač sjedala (RIO-ESC) upravlja ventilatorima istom brzinom bez obzira na postavku razine.
 - g. Sjedalo privlači veliko strujanje što neznatno mijenja brzinu ventilatora.
 - h. Blage promjene brzine ventilatora mogu se čuti u uvjetima niske okolne buke. To je normalno.
4. Karakteristike performansi:
 - a. Za optimalno grijanje potrebno je 2 do 5 minuta.
 - b. RIO-ESC pokreće grijanje toplinu na određenu temperaturu na temelju postavke razine kontrolne sklopke.
 - c. Maksimalne temperature možda neće biti ostvarive u ekstremno hladnim uvjetima zbog ograničenja maksimalnog napajanja unutar sjedala.
 - d. Za optimalne uvjete hlađenja potrebno je 10 do 20 minuta.
 - e. RIO-ESC pokreće hlađenje kao postotak punog napajanja na temelju postavki razine kontrolne sklopke kako bi se povećao osjećaj ugodе za vozača i suvozača u različitim temperatura okoline.
 - f. Maksimalne performanse ovise o ispravnom sustavu punjenja jer je napajanje ograničeno naponom sustava.
 - g. Performanse će oslabiti ili će se sustav isključiti ako je napon sustava neuobičajeno nizak. Primjerice, kada je ključ okrenut u položaj za pribor, a akumulator nije potpuno napunjen.
 - h. Toplina se prenosi i uklanja kroz provodljivost. Izbor odjeće utječe na performanse.

- i. Elementi grijanja / hlađenja nalaze se samo ispod dijela površine za sjedenje gdje se nalazi stražnjica. Područja bedara neće se zagrijavati ni hladiti.

5. Dijagnostika:

- a. RIO-ESC sadrži tri LED diode na stražnjoj strani: najlakše se mogu vidjeti ako iskopčate RIO-ESC iz baze sjedala. Traka za kabele na RIO-ESC kabelskom snopu mora se promijeniti ako se prereže.
- b. Kodovi događaja prikazuju se sekvencijalnim redoslijedom i nastavljaju se izmjenjivati dok god sjedalo dobiva napon. Da biste provjerili jesu li identificirani svi kodovi događaja, pratite LED diode dok se isti kod ne pojavi drugi put.
- c. Svi kodovi događaja poništiti će se ciklusom napajanja.
- d. Ako je uzrok koda događaja i dalje prisutan nakon prolaska kroz ciklus napajanja, RIO-ESC će ponovno postaviti odgovarajući kôd.
- e. Za rješavanje problema vozač će možda morati fizički odvojiti sjedalo od okvira vozila kako bi dobio pristup RIO-ESC bez uklanjanja napajanja.
- f. Sjedalo automatski pokušava poništiti događaj kada se uzrok događaja ispravi. Taj proces traje od 5 do 30 sekundi.
- g. Kodovi će se prikazivati dok se ne provede ciklus napajanja čak i ako se sjedalo može samo oporaviti i normalno funkcionirati.
- h. Za definiciju kodova događaja pogledajte Tablica 1



1. Kontrolna sklopka za vozača
2. Sklopka za kontrolu grijanja / hlađenja
3. Kontrolna sklopka za suvozača

Slika 6. Sklopke za upravljanje grijanjem / hlađenjem sjedala

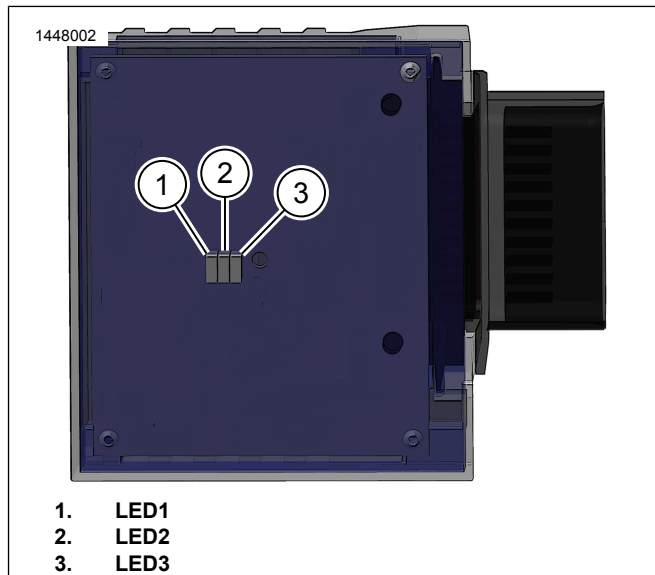

1. LED1
2. LED2
3. LED3

Slika 7. RIO LED diode

Tablica 1. Kodovi događaja

LED	Broj sklopke	Kod	Detekcija	Mogući uzroci	Radnje za rješavanje problema
1	1	Sklopka unutarnjeg kontrolera A	Signal pogreške praćenog internog čipa	<ul style="list-style-type: none"> • Oštećenje ili pogrešan rad unutarnjeg kontrolera 	<ul style="list-style-type: none"> • Obratite se dobavljaču
1	2	Sklopka unutarnjeg kontrolera B	Signal pogreške praćenog internog čipa	<ul style="list-style-type: none"> • Oštećenje ili pogrešan rad unutarnjeg kontrolera 	<ul style="list-style-type: none"> • Obratite se dobavljaču
1	3	Sklopka unutarnjeg kontrolera C	Signal pogreške praćenog internog čipa	<ul style="list-style-type: none"> • Oštećenje ili pogrešan rad unutarnjeg kontrolera 	<ul style="list-style-type: none"> • Obratite se dobavljaču
1	4	Sklopka unutarnjeg kontrolera D	Signal pogreške praćenog internog čipa	<ul style="list-style-type: none"> • Oštećenje ili pogrešan rad unutarnjeg kontrolera 	<ul style="list-style-type: none"> • Obratite se dobavljaču
1	5	Previsoki napon A	Mjerenje potrošnje struje elemenata grijanja/hlađenja	<ul style="list-style-type: none"> • Oštećenje ili pogrešan rad unutarnjeg kontrolera • Oštećenje elemenata grijanja / hlađenja • Oštećenje kabelskog snopa 	<ul style="list-style-type: none"> • Obratite se dobavljaču

Tablica 1. Kodovi događaja

LED	Broj klova	Kod	Detekcija	Mogući uzroci	Radnje za rješavanje problema
1	6	Preniski napon A	Mjerenje potrošnje struje elemenata grijanja/hlađenja	<ul style="list-style-type: none"> Kontinuitet utikača Aktiviranje osigurača podloge za grijanje / hlađenje Oštećenje elemenata grijanja / hlađenja Oštećenje kablenskog snopa 	<ul style="list-style-type: none"> Provjerite je li utikač čist i je li u potpunosti sjeo ISKLJUČITE sjedalo i pričekajte 5 minuta da se oba dijela sjedala vrate na sobnu temperaturu Obratite se dobavljaču
1	7	Previsoki napon C	Mjerenje potrošnje struje elemenata grijanja/hlađenja	<ul style="list-style-type: none"> Oštećenje ili pogrešan rad unutarnjeg kontrolera Oštećenje elemenata grijanja / hlađenja Oštećenje kablenskog snopa 	<ul style="list-style-type: none"> Obratite se dobavljaču
1	8	Preniski napon C	Mjerenje potrošnje struje elemenata grijanja/hlađenja	<ul style="list-style-type: none"> Kontinuitet utikača Aktiviranje osigurača podloge za grijanje / hlađenje Oštećenje elemenata grijanja / hlađenja Oštećenje kablenskog snopa 	<ul style="list-style-type: none"> Provjerite je li utikač čist i je li u potpunosti sjeo ISKLJUČITE sjedalo i pričekajte 5 minuta da se oba dijela sjedala vrate na sobnu temperaturu Obratite se dobavljaču
1	9	Previsoki napon D	Mjerenje potrošnje struje elemenata grijanja/hlađenja	<ul style="list-style-type: none"> Oštećenje ili pogrešan rad unutarnjeg kontrolera Oštećenje elemenata grijanja / hlađenja Oštećenje kablenskog snopa 	<ul style="list-style-type: none"> Obratite se dobavljaču
1	10	Preniski napon D	Mjerenje potrošnje struje elemenata grijanja/hlađenja	<ul style="list-style-type: none"> Kontinuitet utikača Aktiviranje osigurača podloge za grijanje / hlađenje Oštećenje elemenata grijanja / hlađenja Oštećenje kablenskog snopa 	<ul style="list-style-type: none"> Provjerite je li utikač čist i je li u potpunosti sjeo ISKLJUČITE sjedalo i pričekajte 5 minuta da se oba dijela sjedala vrate na sobnu temperaturu Obratite se dobavljaču
2	1	Niska brzina ventilatora 1	Izmjereni signal povratnih informacija ventilatora	<ul style="list-style-type: none"> Fizičko zapinjanje (blokada) na lopatici ventilatora Kontinuitet utikača Oštećenje kablenskog snopa 	<ul style="list-style-type: none"> Očistite blokadu Provjerite je li utikač čist i je li u potpunosti sjeo Zamijenite ventilator Obratite se dobavljaču
2	2	Niska brzina ventilatora 2	Izmjereni signal povratnih informacija ventilatora	<ul style="list-style-type: none"> Fizičko zapinjanje (blokada) na lopatici ventilatora Kontinuitet utikača Oštećenje kablenskog snopa 	<ul style="list-style-type: none"> Očistite blokadu Provjerite je li utikač čist i je li u potpunosti sjeo Zamijenite ventilator Obratite se dobavljaču
2	3	Visoka brzina ventilatora 1	Izmjereni signal povratnih informacija ventilatora	<ul style="list-style-type: none"> Ograničenje zračnog toka Oštećeni ventilator 	<ul style="list-style-type: none"> Zamijenite ventilator Obratite se dobavljaču
2	4	Visoka brzina ventilatora 2	Izmjereni signal povratnih informacija ventilatora	<ul style="list-style-type: none"> Ograničenje zračnog toka Oštećeni ventilator 	<ul style="list-style-type: none"> Zamijenite ventilator Obratite se dobavljaču
2	5	Zaustavljanje ventilatora 1	Izmjereni signal povratnih informacija ventilatora	<ul style="list-style-type: none"> Potpuna blokada na lopatici ventilatora Kontinuitet utikača Oštećeni ventilator Oštećenje kablenskog snopa 	<ul style="list-style-type: none"> Očistite blokadu Provjerite je li utikač čist i je li u potpunosti sjeo Zamijenite ventilator Obratite se dobavljaču

Tablica 1. Kodovi događaja

LED	Broj koda	Kod	Detekcija	Mogući uzroci	Radnje za rješavanje problema
2	6	Zaustavljanje ventilatora 2	Izmjereni signal povratnih informacija ventilatora	<ul style="list-style-type: none"> Potpuna blokada na lopatici ventilatora Kontinuitet utikača Oštećeni ventilator Oštećenje kablenskog snopa 	<ul style="list-style-type: none"> Očistite blokadu Provjerite je li utikač čist i je li u potpunosti sjeo Zamijenite ventilator Obratite se dobavljaču
2	7	Previsoki napon ventilatora 1	Izmjerena potrošnja napona ventilatora	<ul style="list-style-type: none"> Fizičko zapinjanje (blokada) na lopatici ventilatora Oštećeni ventilator Oštećenje kablenskog snopa 	<ul style="list-style-type: none"> Očistite blokadu Zamijenite ventilator Obratite se dobavljaču
2	8	Preniski napon ventilatora 1	Izmjerena potrošnja napona ventilatora	<ul style="list-style-type: none"> Ograničenje zračnog toka Kontinuitet utikača Oštećeni ventilator Oštećenje kablenskog snopa 	<ul style="list-style-type: none"> Provjerite je li utikač čist i je li u potpunosti sjeo Zamijenite ventilator Obratite se dobavljaču
2	9	Previsoki napon ventilatora 2	Izmjerena potrošnja napona ventilatora	<ul style="list-style-type: none"> Fizičko zapinjanje (blokada) na lopatici ventilatora Oštećeni ventilator Oštećenje kablenskog snopa 	<ul style="list-style-type: none"> Očistite blokadu Zamijenite ventilator Obratite se dobavljaču
2	10	Preniski napon ventilatora 2	Izmjerena potrošnja napona ventilatora	<ul style="list-style-type: none"> Ograničenje zračnog toka Kontinuitet utikača Oštećeni ventilator Oštećenje kablenskog snopa 	<ul style="list-style-type: none"> Provjerite je li utikač čist i je li u potpunosti sjeo Zamijenite ventilator Obratite se dobavljaču
2	11	Visoka temperatura vozača 3	Izmjerena temperatura elementa grijanja / hlađenja	<ul style="list-style-type: none"> Oštećenje elemenata grijanja / hlađenja Element grijanja / hlađenja iznad ograničenja radne temperature Kontinuitet utikača 	<ul style="list-style-type: none"> Pričekajte da se sjedalo ohladi na sobnu temperaturu Kontrola ciklusa klackalice grijanja / hlađenja Provjerite je li utikač čist i je li u potpunosti sjeo Obratite se dobavljaču
2	12	Visoka temperatura suvozača 3	Izmjerena temperatura elementa grijanja / hlađenja	<ul style="list-style-type: none"> Oštećenje elemenata grijanja / hlađenja Element grijanja / hlađenja iznad ograničenja radne temperature Kontinuitet utikača 	<ul style="list-style-type: none"> Pričekajte da se sjedalo ohladi na sobnu temperaturu Kontrola ciklusa klackalice grijanja / hlađenja Provjerite je li utikač čist i je li u potpunosti sjeo Obratite se dobavljaču
3	1	Visoka temperatura vozača 1	Izmjerena temperatura elementa grijanja / hlađenja	<ul style="list-style-type: none"> Oštećenje elemenata grijanja / hlađenja Element grijanja / hlađenja iznad ograničenja radne temperature Kontinuitet utikača 	<ul style="list-style-type: none"> Pričekajte da se sjedalo ohladi na sobnu temperaturu Provjerite je li utikač čist i je li u potpunosti sjeo Obratite se dobavljaču
3	2	Preniski napon 1	Izmjeren ulazni napon priključka	<ul style="list-style-type: none"> Napon na priključku sjedala visok 	<ul style="list-style-type: none"> Provjerite jesu li sustav punjenja vozila i akumulator vozila ispravni Provjerite je li glavni utikač za napajanje sjedala čist i je li u potpunosti sjeo Obratite se dobavljaču

Tablica 1. Kodovi događaja

LED	Broj brojeva	Kod	Detekcija	Mogući uzroci	Radnje za rješavanje problema
3	3	Previsoki napon	Izmjeren ulazni napon priključka	<ul style="list-style-type: none"> Napon na priključku sjedala visok 	<ul style="list-style-type: none"> Provjerite jesu li sustav punjenja vozila i akumulator vozila ispravni Obratite se dobavljaču
3	4	Niska temperatura vozača 1	Izmjerena temperatura elementa grijanja / hlađenja	<ul style="list-style-type: none"> Oštećenje elemenata grijanja / hlađenja Element grijanja / hlađenja ispod ograničenja radne temperature Kontinuitet utikača 	<ul style="list-style-type: none"> Pričekajte da se sjedalo zagrije na sobnu temperaturu Provjerite je li utikač čist i je li u potpunosti sjeo Obratite se dobavljaču
3	5	Visoka temperatura suvozača 1	Izmjerena temperatura elementa grijanja / hlađenja	<ul style="list-style-type: none"> Oštećenje elemenata grijanja / hlađenja Element grijanja / hlađenja iznad ograničenja radne temperature Kontinuitet utikača 	<ul style="list-style-type: none"> Pričekajte da se sjedalo ohladi na sobnu temperaturu Provjerite je li utikač čist i je li u potpunosti sjeo Obratite se dobavljaču
3	6	Niska temperatura suvozača 1	Izmjerena temperatura elementa grijanja / hlađenja	<ul style="list-style-type: none"> Oštećenje elemenata grijanja / hlađenja Element grijanja / hlađenja ispod ograničenja radne temperature Kontinuitet utikača 	<ul style="list-style-type: none"> Pričekajte da se sjedalo zagrije na sobnu temperaturu Provjerite je li utikač čist i je li u potpunosti sjeo Obratite se dobavljaču
3	8	Razina sklopke suvozača visoka	Napon gumba za suvozača	<ul style="list-style-type: none"> Kontinuitet utikača Oštećenje kompleta sklopke 	<ul style="list-style-type: none"> Provjerite je li utikač čist i je li u potpunosti sjeo Obratite se dobavljaču
3	10	Razina sklopke vozača visoka	Napon gumba za vozača	<ul style="list-style-type: none"> Kontinuitet utikača Oštećenje kompleta sklopke 	<ul style="list-style-type: none"> Provjerite je li utikač čist i je li u potpunosti sjeo Obratite se dobavljaču
3	11	Visoka temperatura suvozača 2	Izmjerena temperatura elementa grijanja / hlađenja	<ul style="list-style-type: none"> Oštećenje elemenata grijanja / hlađenja Element grijanja / hlađenja iznad ograničenja radne temperature Kontinuitet utikača 	<ul style="list-style-type: none"> Pričekajte da se sjedalo ohladi na sobnu temperaturu Provjerite je li utikač čist i je li u potpunosti sjeo Obratite se dobavljaču
3	12	Visoka temperatura vozača 2	Izmjerena temperatura elementa grijanja / hlađenja	<ul style="list-style-type: none"> Oštećenje elemenata grijanja / hlađenja Element grijanja / hlađenja iznad ograničenja radne temperature Kontinuitet utikača 	<ul style="list-style-type: none"> Pričekajte da se sjedalo ohladi na sobnu temperaturu Provjerite je li utikač čist i je li u potpunosti sjeo Obratite se dobavljaču
3	13	Preniski napon 2	Izmjeren ulazni napon priključka	<ul style="list-style-type: none"> Napon na priključku sjedala nizak 	<ul style="list-style-type: none"> Provjerite jesu li sustav punjenja vozila i akumulator vozila ispravni Provjerite je li glavni utikač za napajanje sjedala čist i je li u potpunosti sjeo Obratite se dobavljaču

OTKLANJANJE POTEŠKOĆA

NAPOMENA

- Ako sustav ne radi prema očekivanjima, potrebno je poduzeti sljedeće korake.
- Ako grijanje ili hlađenje postane neugodno, smanjite razinu rotirajućim gumbom prema položaju OFF (ISKLJUČENO).

Ako je vozilo u pokretu:

- Pomaknite sklopku za kontrolu grijanja / hlađenja, pričekajte dvije sekunde prije povratka u način rada grijanja ili hlađenja.
- Ako ne putujete sa suvozačem, kontrolnu sklopku za suvozače prebacite u položaj OFF (ISKLJUČENO).

Ako vozilo nije u pokretu te je motor isključen i akumulator potpuno napunjen:

1. Provjerite osigurač kablenskog snopa sjedala.
 - a. Ako je osigurač otvoren, zamijenite osigurač servisnim dijelom koji je naveden ovdje: Tablica 2 . Nemojte ga zamijeniti osiguračem jače snage.
 - b. Ako se osigurač nastavi otvarati, obratite se dobavljaču.
2. Upravljajte sjedalom.
 - a. Održavajte napajanje u utikaču sjedala dok pristupate RIO-ESC kako biste prikazali povijest kodova događaja s kontrolera.
 - b. Budući da sjedalo upravlja elementima grijanja / hlađenja vozača i suvozača pojedinačno i u seriji, za utvrđivanje problema možda će biti potrebno upravljati samo dijelom za vozača, samo za suvozača ili kombinacijom oba dijela.
3. Kodove događaja zabilježite ovdje: RIO-ESC .
 - a. Najlakše se mogu vidjeti ako iskopčate RIO-ESC sjedala iz baze sjedala.
 - b. Pogledajte Slika 7 i Tablica 1 za pojedinosti o kodovima događaja. Nekoliko je događaja međusobno povezano.
 - c. Preporučuje se da nastavite sa sljedećim koracima bez obzira na kod događaja.
4. Vizualno pregledajte rad i eventualno blokadu ventilatora.
 - a. Ne dirajte lopatice ventilatora. Lopatica ventilatora može uzrokovati tjelesne ozljede ako se naglo pokrene.
 - b. Ne stavljajte predmete u ventilator. To može oštetiti ventilator i uzrokovati tjelesne ozljede ako se naglo pokrene.
 - c. Oba ventilatora rade kada je bilo koji kontrolni gumb postavljen u način hlađenja iznad isključenog. Neki će događaji isključiti ventilatore.
 - d. Isključite ventilatore prije čišćenja blokade. Ventilatori se okreću s malim otporom kada nisu pod napajanjem.
5. Ako su ventilatori oštećeni, pogledajte odjeljak POPRAVAK. Postavite ventilatore i prije ukopčavanja utikača provjerite jesu li ulovnice priključka na mjestu.
6. Isključite oba dijela sjedala. Prođite kroz ciklus napajanja utikača sjedala.
7. Postavite sjedalo u način koji uzrokuje problem i zabilježite događaje.
 - a. Time će se provjeriti prijavljuju li se samo događaji koji se ponavljaju.
 - b. Pogledajte Slika 1 za daljnje radnje rješavanja problema.

NAPOMENA

- Prilikom pregleda kontakata priključka kako biste vidjeli jesu li se nakupile krhotine, provjerite jesu li površine brtvi priključaka čiste, jesu li brtve postavljene i jesu li dobro sjele prije nego što ukopčate utikač. Nemojte čistiti kontakte abrazivnim sredstvima ili tekućinama koje se ne preporučuju za pokositrene bakrene kontakte, plastiku ili silikonsku gumu.
- Možda će biti potreban punjač akumulatora kako bi se spriječilo pražnjenje baterije tijekom rješavanja problema.
- Oba dijela za grijanje / hlađenje sadrže linijski osigurač koji se sam resetira i ograničava uvjete rada na visokoj temperaturi. Ako se ti osigurači otvore, zatvorit će se kada se temperature vrate na normalne razine rada. Za to u uvjetima prosječne temperature i u sjeni mogu biti potrebne 3 minute.
- Prolazak kroz ciklus napajanja definirana se kao potpuno uklanjanje napajanja iz sjedala. To se radi ili uklanjanjem i ponovnim priključivanjem utikača za vozilo ili potpunim isključivanjem vozila kako biste provjerili je li napajanje sjedala isključeno.
- Za sve kodove događaja mogući uzrok je oštećenje ili pogrešni rad kontrolera pa to nije izričito navedeno u svakom unosu. Za radnje rješavanja problema možda će biti potrebna pomoć dobavljača.

POPRAVAK

NAPOMENA

Prije zamjene ventilatora uklonite sjedalo. Uključite način hlađenja sjedala kako biste vizualno pregledali funkciju ventilatora te provjerili koji je ventilator u kvaru.

Ventilator na strani vozača ugrađen je u utikač bez prugastih žica. Ventilator na strani suvozača ugrađen je u utikač s prugastim žicama. Kada je ispravno ugrađen ventilator 1 je na strani vozača, dok je ventilator 2 na strani suvozača.

1. Pogledajte sliku 8.

Zamjena ventilatora suvozača.

NAPOMENA

Prije zamjene ventilatora uklonite sjedalo. Uključite način hlađenja sjedala kako biste vizualno pregledali funkciju ventilatora te provjerili koji je ventilator u kvaru.

- a. Uklonite remen za držanje i vijak jezičca stražnjeg sjedala (6).
- b. Uklonite sjedalo. Pazite da ne povučete žičanu vezu između sjedala i vozila.
- c. Iskopčajte kablenski snop s vozila.
- d. Izvadite vijke (5). Sačuvajte.

NAPOMENA

Zabilježite način provođenja žica u odnosu na bazu sjedala. Iskopčajte ventilator iz kablenskog snopa sjedala.

- e. Postavite zamjenski ventilator (3) u bazu sjedala.
- f. Postavite vijke (5). Pritegnite.
Moment: 0,564–0,79 N·m (5–7 in-lbs)

NAPOMENA

- *Provjerite jesu li žice provedene na jednaki način kao i kod originalne ugradnje.*
- *Zamijenite sve trake za kabele (7) koje ste prethodno uklonili.*
 - g. Ukopčajte ventilator u kabelski snop sjedala.
 - h. Ukopčajte kabelski snop (1) u vozilo.
 - i. Pokrenite vozilo ili ga prebacite u način rada s priborom.
 - j. Pogledajte sliku 6. Uključite način hlađenja sjedala kako biste provjerili radi li ventilator.
 - k. Postavite sjedalo. Povucite sjedalo da biste se uvjerali da je pričvršćeno. Pogledajte servisni priručnik.

NAPOMENA

Isključite vozilo prije dovršetka postavljanja na vozilo.

- l. Postavite vijak jezičca stražnjeg sjedala (6).
 - m. Postavite remen za držanje.
2. Pogledajte sliku 8.

Zamjena sklopa kanala za vozača.

NAPOMENA

Prije zamjene kanala skinite sjedalo s vozila i vizualno pregledajte provjerite je li kanal oštećen. Ako je kanal napuknut ili slomljen tako da protok zraka može proći izravno u ventilator (zaobilazeći rashladne sklopove) ili je ventilator u kvaru, zamijenite sklop kanala / ventilatora.

- a. Uklonite remen za držanje i vijak jezičca stražnjeg sjedala.
- b. Uklonite sjedalo. Pazite da ne povučete žičanu vezu između sjedala i vozila.
- c. Iskopčajte kabelski snop (1) s vozila.
- d. Uklonite vijke (2). Sačuvajte.

NAPOMENA

Zabilježite način provođenja žica u odnosu na bazu sjedala. Iskopčajte ventilator iz kabelskog snopa sjedala.

- e. Uklonite sklop kanala (4) sa sjedala.
- f. Ukopčajte **novi** priključak ventilatora sklopa kanala u kabelski snop.
- g. Postavite **novi** sklop kanala (4) u bazu sjedala.
- h. Postavite vijke (2). Pritegnite.

Moment: 0,564–0,79 N·m (5–7 in-lbs)

NAPOMENA

- *Prvo postavite stranu prema vozaču, zatim okrenite stražnju stranu kanala da sjedne na mjesto, pritom pazeći da jezičac na kanalu drži kabelski snop.*

- *Provjerite jesu li žice provedene na jednaki način kao i kod originalne ugradnje.*
- *Zamijenite sve trake za kabele (7) koje ste prethodno uklonili.*
- *Nemojte previše zategnuti te vijke. Pretjerano zatezanje uzrokovat će oštećenje navoja na bazi sjedala.*

- i. Ukopčajte kabelski snop (1) u vozilo.
- j. Pokrenite vozilo ili ga prebacite u način rada s priborom.
- k. Pogledajte sliku 6. Uključite način hlađenja sjedala (2) kako biste provjerili radi li ventilator.
- l. Postavite sjedalo. Nakon postavljanja povucite sjedalo kako biste provjerili je li pričvršćeno. Pogledajte servisni priručnik.

NAPOMENA

Isključite vozilo prije dovršetka postavljanja na vozilo.

- m. Postavite vijak jezičca stražnjeg sjedala (6).
 - n. Postavite remen za držanje.
3. Pogledajte Sliku 10 i Sliku 8 . RIO-ESC zamjena.
- a. Uklonite remen za držanje i vijak jezičca stražnjeg sjedala (6).
 - b. Uklonite sjedalo. Pazite da ne povučete žičanu vezu između sjedala i vozila.
 - c. Iskopčajte kabelski snop (1) s vozila.
 - d. Uklonite traku za kabele (7) koja se nalazi u blizini RIO-ESC (10). Odložite.
 - e. Ravnim odvijačem nježno povucite natrag jezičac za držanje RIO-ESC (9) na bazi sjedala dok povlačite RIO-ESC (10) iz utora na bazi sjedala.
 - f. Bravu na priključku kabelskog snopa (8) pomaknite u otključani položaj.
 - g. Čvrsto pritisnite jezičac za držanje utikača kako biste omogućili iskopčavanje kabelskog snopa iz RIO-ESC (10).
 - h. Pogledajte sliku 9. Mješavinom izopropilnog alkohola i vode u omjeru 50:50 očistite stražnju površinu RIO-ESC -a i pričekajte da se površina potpuno osuši prije pričvršćivanja komada spužve.
 - i. Pogledajte sliku 9. Skinite zaštitu s komada spužve (13) i zalijepite ga na stražnju stranu RIO-ESC -a (10) ispod LED svjetala.
 - j. Ukopčajte **novi** RIO-ESC (10) u kabelski snop (8).
 - k. Bravu na kabelskom snopu (8) pomaknite u zaključani položaj.

- l. Umetnite RIO-ESC (10) u utor na bazi vozila dok se jezičac za držanje RIO-ESC (9) na bazi sjedala ne zaključa RIO-ESC na mjestu.
- m. Pričvrstite **novu** traku za kabele (7) između kablenskog snopa (8) i baze vozila pokraj RIO-ESC (10).
- n. Ukopčajte kablanski snop (1) u vozilo.
- o. Pokrenite vozilo ili ga prebacite u način rada s прибором.

- p. Pogledajte sliku 6. Uključite način hlađenja sjedala kako biste provjerili radi li ventilator.
- q. Postavite sjedalo. Nakon postavljanja povucite sjedalo kako biste provjerili da je pričvršćeno. Pogledajte servisni priručnik.

NAPOMENA

Isključite vozilo prije dovršetka postavljanja na vozilo.

- r. Postavite vijak jezičca stražnjeg sjedala.
- s. Postavite remen za držanje.

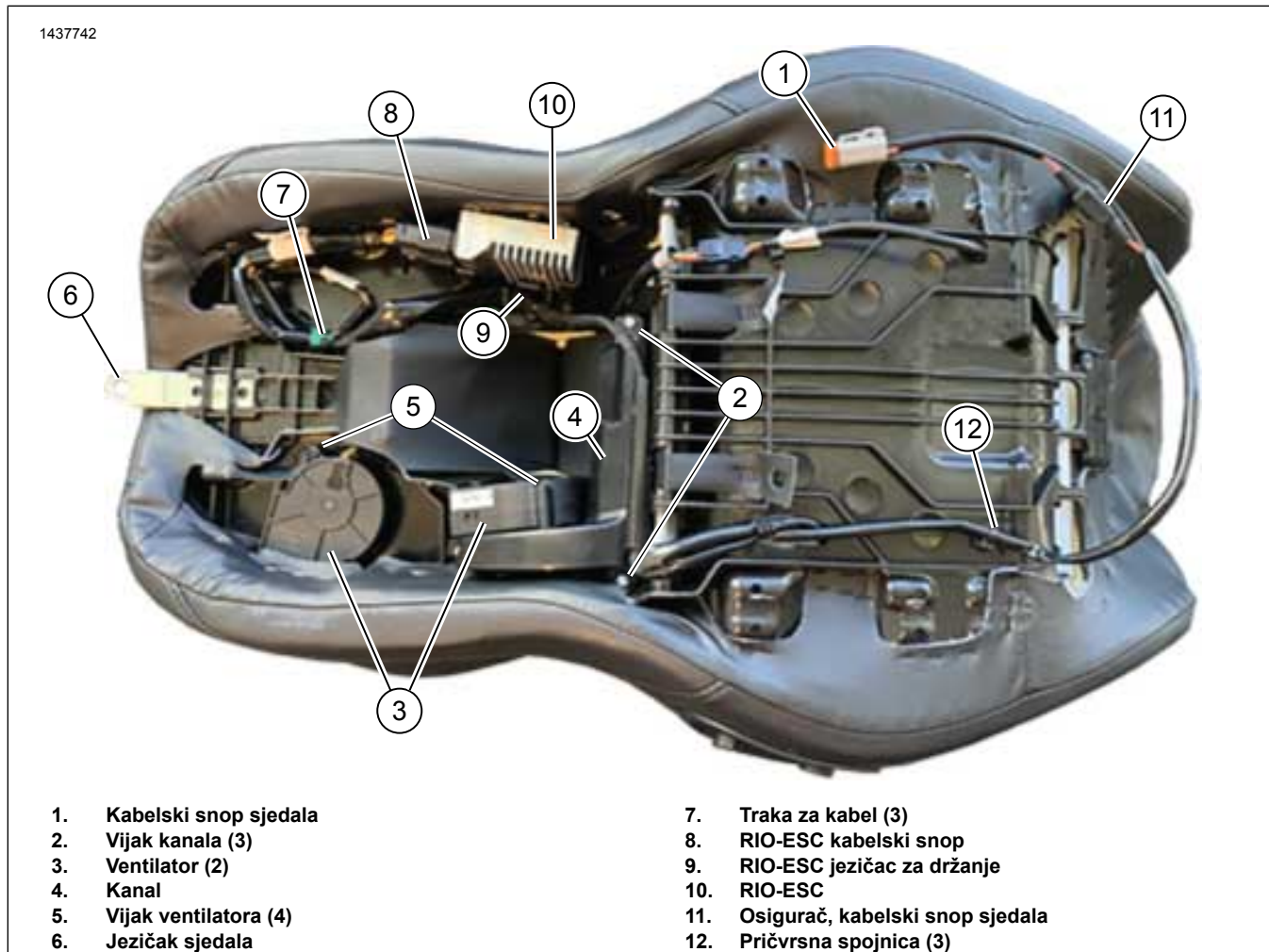

Slika 8. Grijano / hlađeno sjedalo

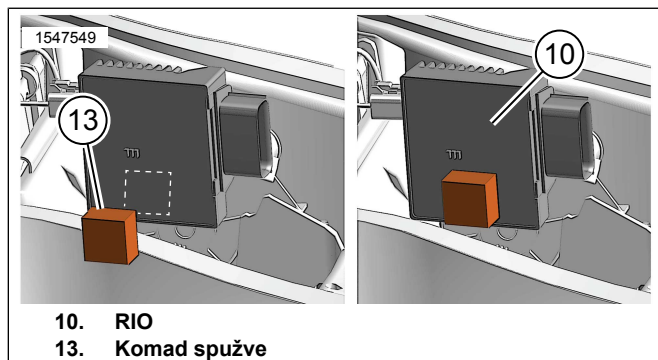

Slika 9. Postavljanje komada spužve na RIO

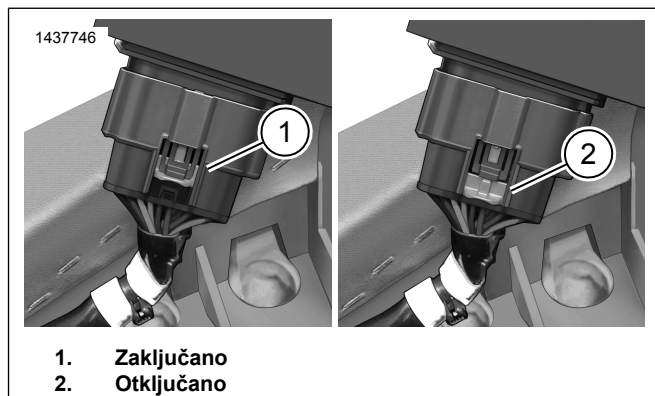

Slika 10. Zaključani / otključani položaj RIO priključka

SERVISNI DIJELOVI

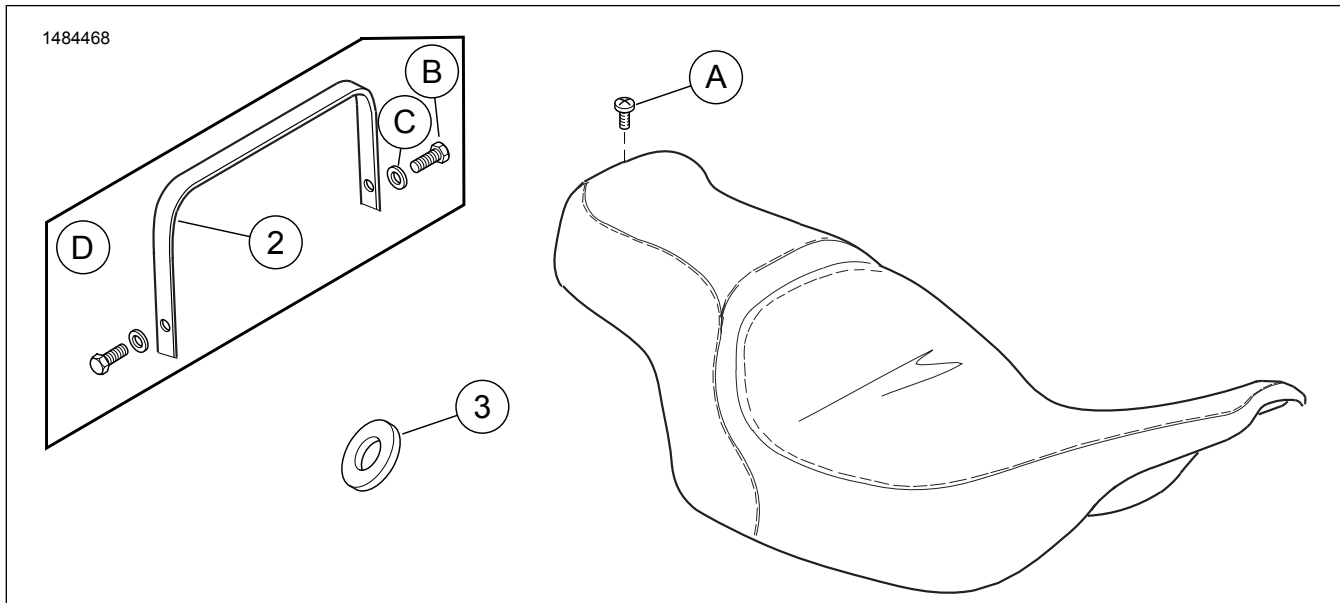

Slika 11. Servisni dijelovi: Grijano sjedalo

Tablica 2. Tablica sa servisnim dijelovima

Stavka	Opis (Količina)	Broj dijela
1	Sjedalo (prikazan je običan uzorak)	Ne prodaje se zasebno
2	Traka za držanje	52400296
3	Razdjelnik (2)	10300256
Pogledajte Slika 8 za sljedeće stavke:		
2	Vijak, kanal (3)	10200557
3	Ventilator (2)	26800204
4	Sklop kanala	52000488
7	Vezica za kabele (3)	10006
5	Vijak, ventilator (4)	10201028
10	RIO-ESC	41000740
11	Osigurač, kabelski snop sjedala	69200293
12	Pričvrсна spojnica (3)	10177
13	Komad spužve (pogledajte Slika 9)	52000635
Stavke spomenute u tekstu, no nisu u kompletu:		
A	Originalni (OE) vijak s Phillips glavom	2952A
B	Originalni vijak remena za držanje (2)	2952A
C	Originalna podloška remena za držanje (2)	6703
D	Konfiguracija na modelima iz 2014. i novijima	