



加熱座位工具包

概述

工具包編號

52633-08, 5200004A, 52000135, 52000127, 52000177, 52000564, 52000565

車型

有關車型適配資訊，請參閱P&A零售目錄或www.harley-davidson.com網站上的零件及配件章節（僅限英文）。

安裝要求

如果其他附件已經使用附件電路接頭（座位下方，參見圖4），那麼需要一個切換電路適配器線束（零件編號70264-94A）。

2014-2016 年款車型：需要單獨購買擴展線束（零件編號69200722）以找到附件電路連接器。

2017 年及以後款車型：需要單獨購買擴展線束（零件編號69201599）以找到附件電路連接器。

電氣超載

注意

添加過多的電氣配件可能會使車輛的充電系統過載。若同時運作的全部電氣配件所消耗的電流，超出車輛的充電系統能產生的電流，可能導致電池放電並造成車輛電氣系統的損壞。(00211d)

警告

安裝任何電氣配件時，務必不可超出對所要改裝電路起保護作用的保險絲或斷路器的最大安培額定值。超出最大安培值可導致電氣故障，可能造成死亡或重傷。(00310a)

該加熱座椅需要來自電氣系統的高達4.2安培的電流。

工具包內含物件

有關工具包內容，請參閱圖7和表格1。

拆卸



圖1. 乘客抓帶拆卸（顯示2008年款）

附註

執行以下步驟時，避免使用工具或座椅金屬片劃傷塗漆表面。

抓帶拆卸：2013年款及更早款的車型

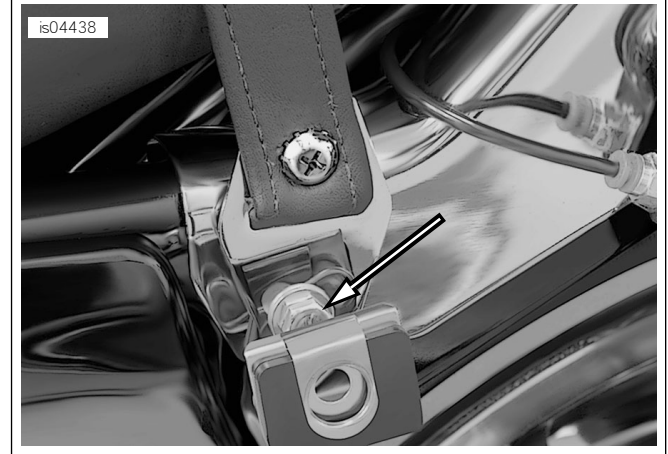
1. 請參閱「車主手冊」。拆卸側箱。保留所有硬體待用。

2. **附註**

拆卸邊箱安裝托架連接螺栓之前，記錄邊箱安裝托架的安裝方向。

請參閱「圖1」。拆下左側前置邊箱安裝托架附接螺栓和墊圈，以拆下托架，斷開目前已經安裝的乘客抓帶。

3. 使用螺栓和墊圈，將邊箱安裝托架按照拆卸的方式安裝到車輛上。將螺栓扣緊，以將托架安裝到位。請勿將螺絲旋得過緊。

4. 拆下右側前置邊箱安裝托架附接螺栓和墊圈。拆下並丟棄抓帶。

5. 將托架按照拆卸的方式安裝到車輛上。將螺栓扣緊，以將托架安裝到位。請勿將螺絲旋得過緊。

抓帶拆卸：2014年款及之後款的車型

1. 請參閱「圖7」。拆下螺釘（D）、墊圈（E）和抓帶端。保留硬體以供之後安裝。

2. 在另一端重複之前的步驟。

拆卸座位

1. Tour-Pak® 車型：打開 Tour-Pak 蓋。提起前墊以完成座椅安裝。

2. 請參閱「圖7」。將鎖緊墊圈(A)上的十字頭螺絲從目前安裝的座椅後側拆下。向後拉動座椅，拆下座椅。固定螺釘

3. 擋板條：拆下擋板裝飾條：

- 使用膠帶包覆普通螺絲起子的尖端，以保護鍍鉻和油漆表面。
- 請參閱「圖2」。將普通螺絲起子的尖端插入鍍鉻邊框和橡膠裝飾條之間。
- 撬起玻璃框。將其向上拉離橡膠裝飾條。
- 從任意一端開始，將橡膠裝飾條剝離擋板。
- 使用50%的異丙醇和50%的蒸餾水混合劑清潔。



圖2。拆下擋板裝飾條

安裝

新座椅和抓帶安裝

附註

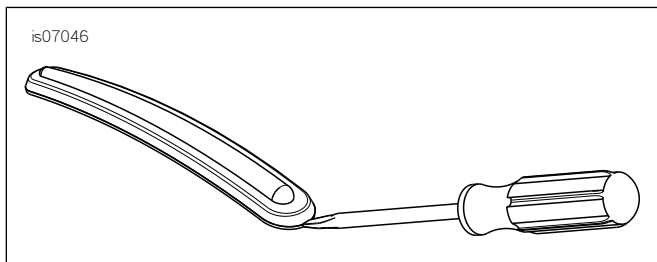
帶扶手桿的車型不需要安裝抓帶。

2013年款及更早款的車型：抓帶在座椅前安裝。2014年款及以後款的車型：抓帶在座椅後安裝。

- 2014年款及以後的車型：轉到步驟3。2013年款及更早款的車型：參見圖3。將兩枚六角螺母(2)從後擋板前方附近的螺柱拆下。
- 如圖所示，使用帶有多個孔的抓帶最外面的兩個孔將新抓帶(1)安裝至螺柱。使用螺母將抓帶固定在螺柱上。鎖緊。
扭矩：6.8-10.8 N·m (5-8 ft-lbs)

警告

為了防止車輛意外啟動，導致死亡或重傷，請先斷開電池負極(-)線纜。(00048a)

3. 安裝車主手冊中的說明，將電池負極線從電池上拆下。

附註

2014-2016年款車型：需要安裝工具包 69200722，以發找到座椅下方的附件電路接頭。

2017年款及以後款車型：需要安裝工具包 69201599，以發找到座椅下方的附件電路接頭。

4. 請參閱「圖4」。確認並從電池前方的附件電路接頭(1)上拔下插頭。

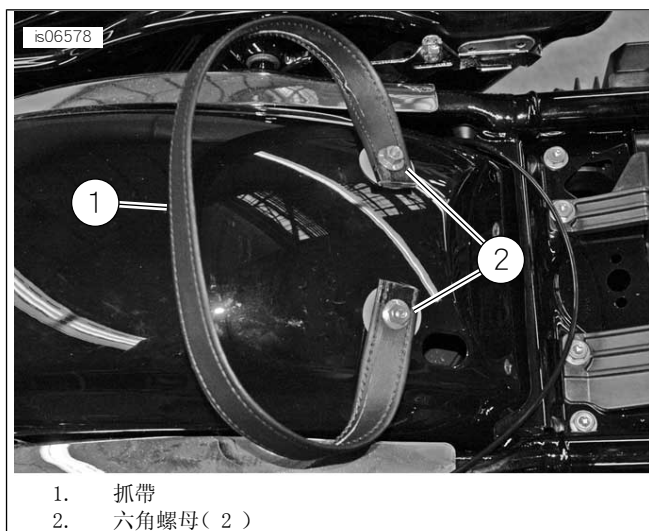

- 抓帶
- 六角螺母(2)

圖3。抓帶安裝

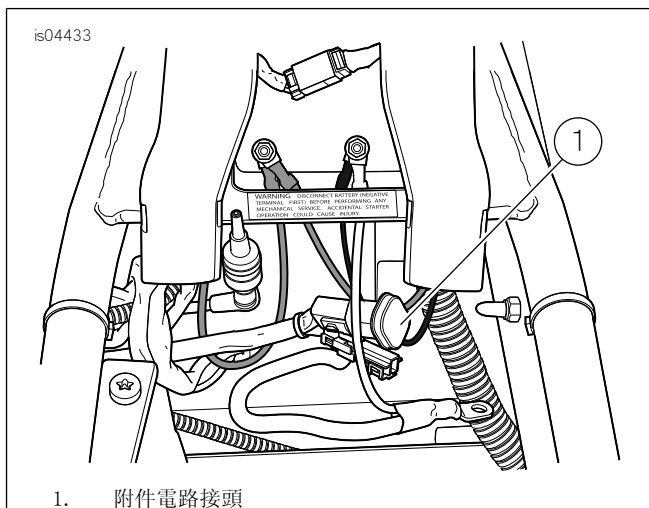

- 附件電路接頭

圖4。附件電路接頭

5. 在新座椅的底部找到加熱座椅接頭。

附註

2014-2016年款車型：如果其他附件已經使用附件電路接頭，那麼請將一個切換電路適配器線束(零件編號 70264-94A，單獨提供)用作一個Y適配器。

2017年款及以後款車型：如果其他附件已經使用附件電路接頭，那麼請將一個切換電路適配器線束(零件編號 69201706，單獨提供)用作一個Y適配器。

- 請將加熱座椅接頭連接至附件電路接頭(1)。
- 請參閱「車主手冊」。連接電池負極線。
- 將導線引至座椅下方空間，以便於在安裝座椅時不會將導線捲曲。
- 請參閱「圖5」。如已安裝，將座椅後部從前端滑過抓帶，直到座椅前端下側的槽(2)位於燃油箱後托架上的座椅安裝舌(1)後方。



圖5。座椅前底架

10. 將座椅向下安裝到車架骨幹框架。將座椅朝重車前方滑動直至燃油箱托架舌完全卡入座椅下的槽中。
11. 使用在座椅拆卸時拆下的十字頭螺絲(帶鎖緊墊圈)將座椅安裝至後擋板。鎖緊。
扭矩: 5.4-8.1 N·m (4-6 ft-lbs)
12. 請參閱維修手冊。安裝座位後, 將座位向上拉, 以確認是否已鎖緊。
13. 2014年款及以後款車型: 安裝抓帶。
 - a. 將抓帶端安裝到抓帶托架槽中。將抓帶孔與托架孔對齊。
 - b. 請參閱「圖7」。安裝抓帶螺絲(D)和墊圈(E)。鎖緊。
扭矩: 5.4-8.1 N·m (4.0-6.0 ft-lbs)

- c. 對另一側重複這些步驟。

附註

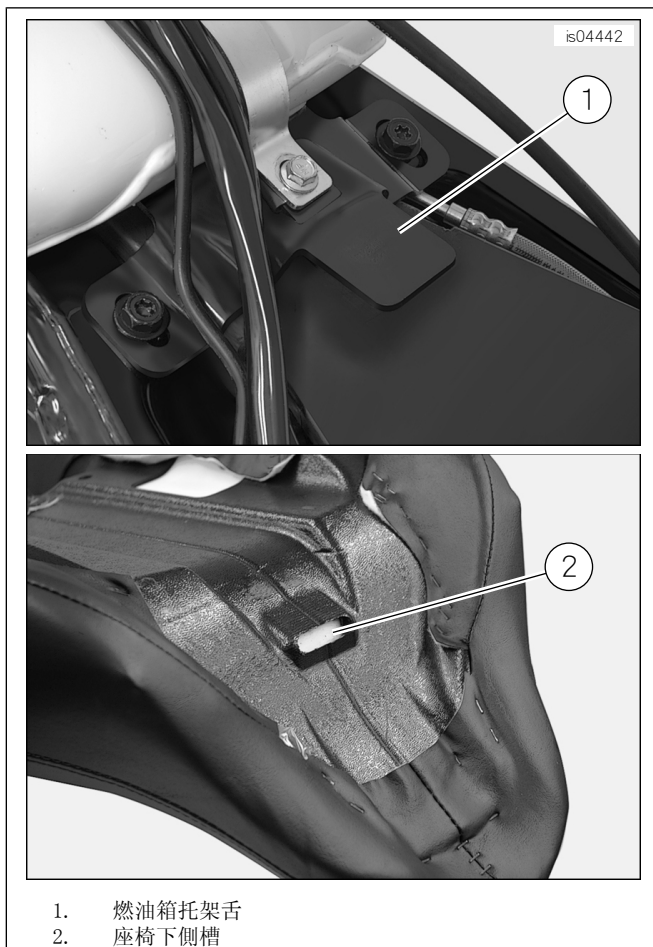
邊箱底部的模製橡膠嵌件應緊緊安裝在邊箱下支架軌上。

14. 請遵循車主手冊中的說明將邊箱安裝至重車(如已拆下)。使用原廠環頭螺柱和平墊圈固定。

15. 將前端鞍囊安裝螺栓鎖緊。鎖緊。

扭矩: 7-11 N·m (62.0-97.4 in-lbs)

操作

附註

附件開關是內側擋風板開關面板上的搖臂開關。

1. 使用點火裝置或附件的點火/按鍵開關, 將附件開關由關閉狀態打開, 將電路打開至加熱座椅。
2. 座椅側方的兩個開關分別控制騎手和乘客加熱區。前置開關控制騎行區域, 後置開關控制乘客區域。
 - 在中心位置, 座椅區的加熱關閉。
 - 朝向座椅按壓開關底部, 將此區域的加熱打開至低設置。
 - 朝向座椅按壓開關上部, 將此區域的加熱打開至高設置。

附註

如果附件開關打開, 座椅加熱器搖臂開關在重車關閉時被設為低位或高位, 座椅將在點火/按鍵開關打到點火或附件位置時開始加熱。

重車引擎關閉或低於正常運行速度運轉時, 運行中的座椅加熱器會使得車輛電池迅速放電, 導致隨後啟動失敗, 並且損壞電氣系統。



圖6。座椅加熱控制開關



圖7。維修零件加熱座位

表格1。維修零件表單

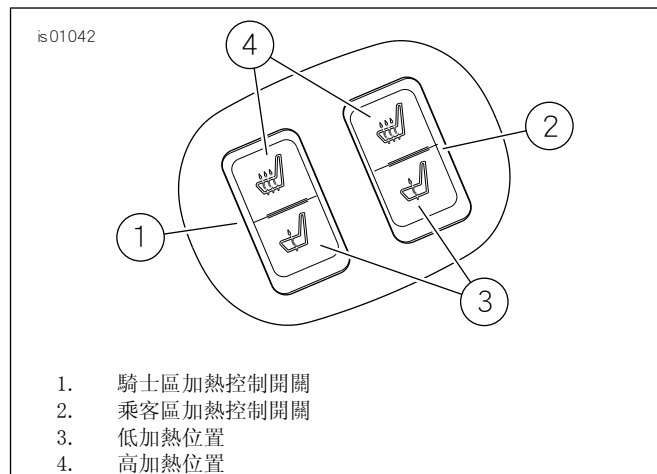
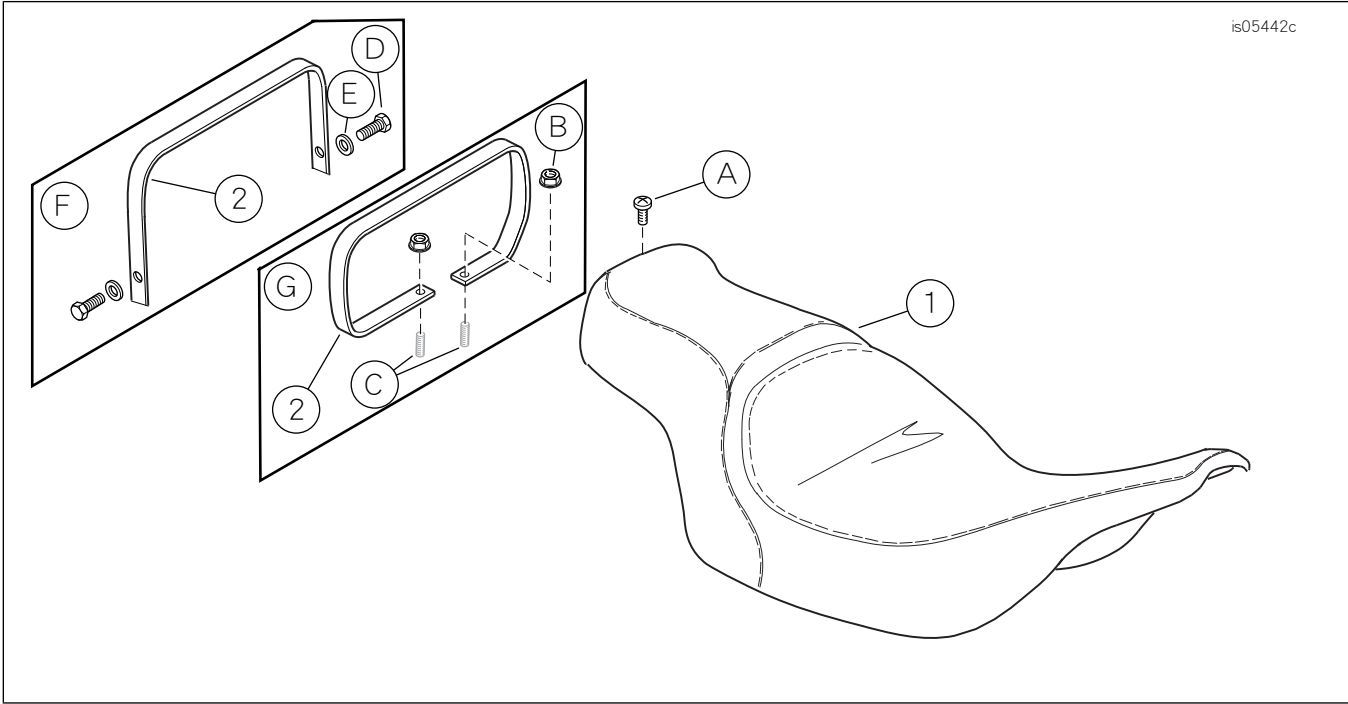
項目	產品描述(數量)	Part No.
1	座椅(顯示普通樣式)	不單獨出售
2	抓帶(工具包 52633-08)	51188-86
	抓帶(工具包 52000004A, 52000177, 52000564 和 52000565)	52400005
	抓帶(工具包 52000127 和 52000135)	52400015
文中提到但未列入工具包中的項目:		
A	原廠設備(OE) 十字頭螺絲	2952A
B	原廠設備(OE) 凸緣螺母(2)	7499
C	原廠設備(OE) 螺柱(2)	不單獨出售
D	OE 抓帶螺釘(2)	2952A
E	OE 抓帶墊圈(2)	6703
F	2014 及以後款的車型配置	
G	2013 及之前款的車型配置	