



SADA VYHŘÍVANÉHO SEDLA

OBECNÉ INFORMACE

Číslo sady

52633-08, 52000004A, 52000135, 52000127, 52000177, 52000564, 52000565

Modely

Informace o příslušenství pro jednotlivé modely naleznete v maloobchodním katalogu náhradních dílů a příslušenství nebo v části věnované náhradním dílům a příslušenství na stránce www.harley-davidson.com (pouze v angličtině).

Požadavky na montáž

Pokud již jiné příslušenství používá konektor obvodu příslušenství (pod sedlem, Viz obrázek 4.), je také požadován redukční kabelový svazek spínaného obvodu (číslo dílu 70264-94A).

Modely z let 2014–2016: Musíte si samostatně zakoupit prodlužovací kabelový svazek (č. dílu 69200722) pro zjištění polohy konektoru obvodu příslušenství.

Modely z roku 2017 a novější: Musíte si samostatně zakoupit prodlužovací kabelový svazek (č. dílu 69201599) pro zjištění polohy konektoru obvodu příslušenství.

Elektrické přetížení

OZNÁMENÍ

V případě připojení příliš velkého počtu elektrických spotřebičů (příslušenství) může dojít k přetížení systému dobíjení motocyklu. Pokud funguje současně příliš mnoho spotřebičů, které spotřebovávají více proudu, než dokáže dobíjecí systém vytvořit, může takováto spotřeba elektřiny vést k vybití akumulátoru a způsobit poškození elektrické soustavy motocyklu. (00211d)

▲ VAROVÁNÍ

Při instalaci libovolného elektrického příslušenství dbejte na to, abyste nepřekročili přípustné proudové hodnoty pojistky nebo jističe, které chrání příslušný upravovaný obvod. Překročení maximálního proudu může způsobit selhání elektrických zařízení, což může způsobit vážný úraz nebo smrt. (00310a)

Vyhřívané sedlo vyžaduje až **4,2 A** proudu z elektrické soustavy.

Obsah sady

Obsah sady je popsán v částech Ilustrace 7 a Tabulka 1 .

DEMONTÁŽ

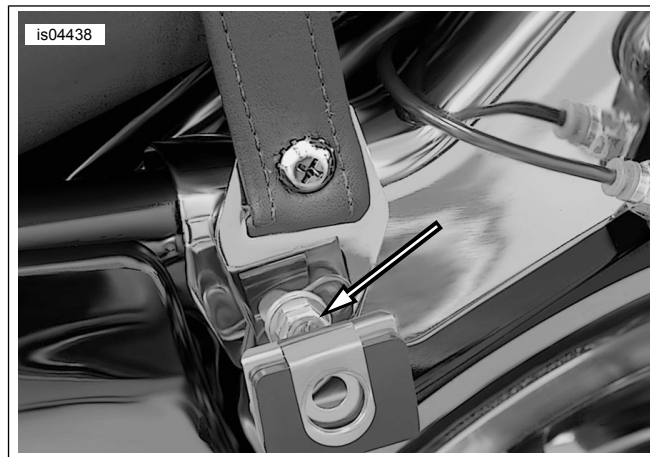

Ilustrace 1. Demontáž záchytného řemene pro spolujezdce (zobrazeno na modelu z roku 2008)

POZNÁMKA

Během provádění následujících postupů dávejte pozor, abyste nástroji nebo kovovými výčnělky sedla nepoškrábali lakované povrchy.

Demontáž záchytného řemene: Modely z roku 2013 a starší

1. Viz návod k obsluze. Sejměte sedlové brašny. Veškerý montážní materiál uchovejte pro montáž.

2. **POZNÁMKA**

Před odstraněním připojovacích šroubů držáku sedlové brašny si poznamenejte orientaci držáků sedlové brašny.

Viz Ilustrace 1 . Odmontujte připojený šroub a podložku z **levé strany** předního držáku sedlové brašny, abyste odstranili držák a odpojili aktuálně namontovaný záchytný řemen pro spolujezdce.

3. Pomocí šroubu a podložky smontujte držák sedlové brašny k motocyklu ve stejné orientaci, z jaké jste jej odmontovali. Šroub přitiskněte tak, aby držák držel na svém místě. Úplně neutahujte.

4. Odmontujte připojený šroub a podložku z **pravé strany** předního držáku sedlové brašny. Odmontujte záchytný řemen a zahodte ho.

5. Smontujte držák k motocyklu ve stejné orientaci, z jaké jste jej odmontovali. Šroub přitiskněte tak, aby držák držel na svém místě. Úplně neutahujte.



Demontáž záchytného řemene: Modely z roku 2014 a novější

1. Viz Ilustrace 7 . Odstraňte šroub (D), podložku (E) a konec záchytného řemene. Montážní materiál uchovejte pro pozdější montáž.
2. Předchozí krok zopakujte na opačné straně.

Demontáž sedla

1. **Modely Tour-Pak®:** Otevřete víko kufru Tour-Pak. Nadzvedněte přední opěrku, abyste získali přístup k sedlu.
2. Viz Ilustrace 7 . Odmontujte šroub s drážkou Phillips s pojistnou podložkou (A) ze zadní části aktuálně namontovaného sedla. Zatažením sedla směrem dozadu odmontujte sedlo. Šroub si uschovejte.
3. **Lišty blatníku:** Odmontujte lišty ozdobného prvku blatníku:
 - a. Hrot běžného šroubováku zakryjte kouskem pásky, abyste ochránili chromované a lakované povrchy.
 - b. Viz Ilustrace 2 . Hrot šroubováku vložte mezi chromovanou fazetu a gumový ozdobný prvek.
 - c. Nadzvedněte fazetu. Fazetu vytáhněte nahoru a pryč od gumového ozdobného prvku.
 - d. Začněte na kterémkoliv konci a gumový ozdobný prvek sloupněte z blatníku.
 - e. Očistěte směsí 50 procent isopropylalkoholu a 50 procent destilované vody.

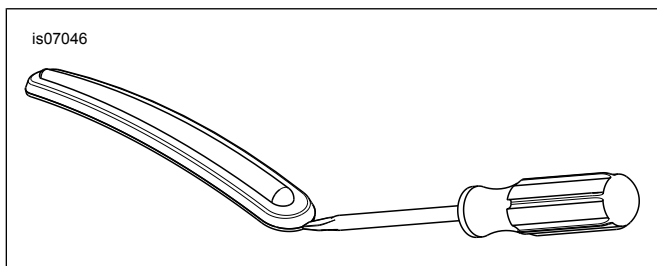

Ilustrace 2. Odmontujte lištu ozdobného prvku blatníku

MONTÁŽ

Montáž nového sedla a záchytného řemene

POZNÁMKA

Modely s madlem nevyžadují montáž záchytného řemene.

Modely z roku 2013 a starší: Záchytný řemen je namontován před sedlem. Modely z roku 2014 a novější: Záchytný řemen je namontován za sedlem.

1. **Modely z roku 2014 a novější:** Přejděte ke kroku 3. **Modely z roku 2013 a starší:** Viz obrázek 3. Odstraňte dvě šestihřanné matice (2) z čepů v přední části zadního blatníku.

2. Namontujte **nový** záchytný řemen (1) do čepů pomocí dvou vnějších otvorů na řemenech s více otvory podle obrázku. Zajistěte záchytný řemen k čepům pomocí šroubů. Utáhněte.

Krouticí moment: 6,8–10,8 N·m (5–8 ft-lbs)

▲ VAROVÁNÍ

Aby nedošlo k nechtěnému nastartování motocyklu, které by mohlo způsobit vážné poranění nebo smrt, odpojte nejprve záporný (-) kabel akumulátoru. (00048a)

3. Podle pokynů v návodu k obsluze vyjměte z akumulátoru záporný (-) kabel.

POZNÁMKA

Modely z let 2014–2016: Musíte namontovat sadu 69200722 pro zjištění polohy konektoru obvodu příslušenství pod sedlem.

Modely z roku 2017 a novější: Musíte namontovat sadu 69201599 pro zjištění polohy konektoru obvodu příslušenství pod sedlem.

4. Viz Ilustrace 4 . Identifikujte a odstraňte zástrčku z konektoru obvodu příslušenství (1) před baterií.

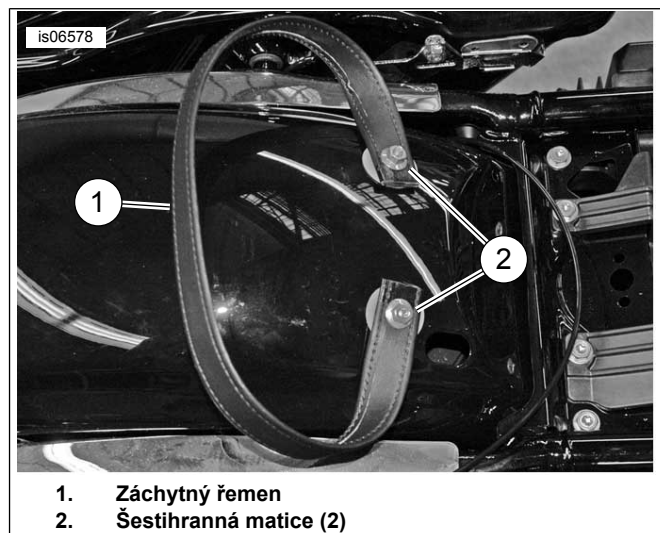

1. Záchytný řemen
2. Šestihřanná matice (2)

Ilustrace 3. Montáž záchytného řemene

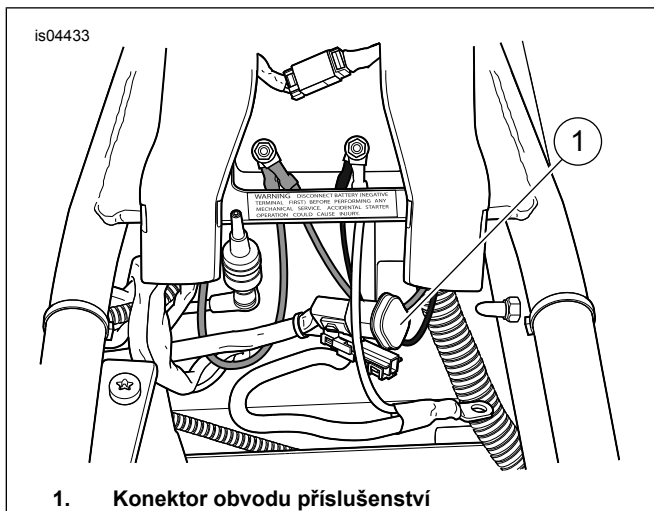

Ilustrace 4. Konektor obvodu příslušenství

5. Najděte konektor vyhřívaného sedla na spodní straně nového sedla.

POZNÁMKA

Modely z let 2014–2016: Pokud již jiné příslušenství používá konektor obvodu příslušenství, je také požadován redukční kabelový svazek spínaného obvodu (číslo dílu 70264-94A, dostupný samostatně) jako adaptér ve tvaru písmene Y.

Modely z roku 2017 a novější: Pokud již jiné příslušenství používá konektor obvodu příslušenství, je také požadován redukční kabelový svazek spínaného obvodu (číslo dílu 69201706, dostupný samostatně) jako adaptér ve tvaru písmene Y.

6. Připojte konektor vyhřívaného sedla ke konektoru obvodu příslušenství (1).
7. Viz návod k obsluze. Připojte záporný (-) kabel akumulátoru.
8. Kabely ved'te do prostoru pod sedlem tak, aby nebyla kabeláž po montáži sedla přiskřípnuta.
9. Viz Ilustrace 5 . Pokud je již namontována, zasuňte zadní část sedla přes záchytný řemen zepředu, dokud nebude otvor (2) na přední straně dolní části sedla za jazýčkem pro upevnění sedla (1) na zadním držáku palivové nádrže.

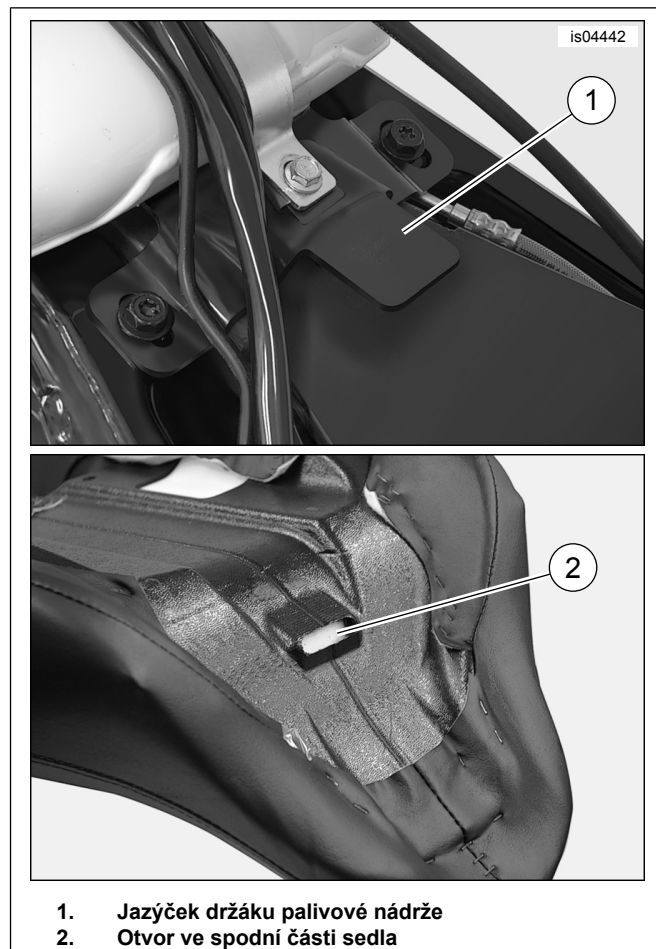

Ilustrace 5. Přední uchycení sedla

10. Zatláče sedlo dolů do páteře rámu. Zasuňte sedlo dopředu směrem k přední části motocyklu, dokud jazýček držáku palivové nádrže nezaklapne do otvoru pod sedlem.
11. Zajistěte sedlo k zadnímu blatníku pomocí šroubu s drážkou Phillips (s pojistnou podložkou), který jste odstranili během demontáže sedla. Utáhněte.
Kruticí moment: 5,4–8,1 N·m (4–6 ft-lbs)
12. Viz servisní příručka. Namontujte sedlo. Po montáži sedla za něj zatáhněte a zkontrolujte, zda je řádně upevněno.
13. **Modely z roku 2014 a novější:** Namontujte záchytný řemen.
 - a. Namontujte konec záchytného řemene do otvoru pro záchytný řemen. Zarovnejte otvor pro záchytný řemen s otvorem pro držák.
 - b. Viz Ilustrace 7 . Namontujte šroub záchytného řemene (D) a podložku (E). Utáhněte.
Kruticí moment: 5,4–8,1 N·m (4,0–6,0 ft-lbs)
 - c. Opakujte kroky pro opačnou stranu.

POZNÁMKA

Tvarovaná gumová podložka v dolní části sedlové brašny musí pevně sednout na dolní podpůrné kolejnice sedlové brašny.

14. Pokud jste odmontovali sedlové brašny, namontujte je k motocyklu podle pokynů v návodu k obsluze. Zajistěte je pomocí čepů se závěsnou hlavou a plochých podložek.

15. Utáhněte přední upevňovací šrouby sedlové brašny. Utáhněte.

Krouticí moment: 7–11 N·m (62,0–97,4 in-lbs)

PROVOZ

POZNÁMKA

Spínač příslušenství je kolébkový spínač, který se nachází na vnitřním panelu kapotáže.

1. Když je spínače zapalování/klíče v poloze IGNITION (Zapalování) nebo ACCESS (Přístup), otevřete obvod k vyhřívání sedlu otočením spínače příslušenství z polohy OFF (Vypnuto) do polohy ON (Zapnuto).

2. Dva spínače na boku sedla řídí samostatně vyhřívání plochy jezdce a spolujezdce. Přední spínač ovládá oblast jezdce a zadní spínač ovládá oblast spolujezdce.

- Ve středové poloze je vyhřívání této oblasti sedla vypnuto.
- Stisknutím dolní části spínače směrem k sedlu zapnete vyhřívání této oblasti na nízké nastavení.
- Stisknutím horní části spínače směrem k sedlu zapnete vyhřívání této oblasti na vysoké nastavení.

POZNÁMKA

Pokud vypnete motocyklu a spínač příslušenství necháte zapnutý v nízké nebo vysokém nastavení, sedlo se začne vyhřívát, když spínač zapnete do polohy IGNITION (zapalování) nebo ACCESS (Přístup).

Vyhřívání sedla, když je vypnutý motor motocyklu nebo běží s nižší než normální provozní rychlostí, může rychle vybit akumulátor motocyklu, což může způsobit, že motocykl poté nepůjde nastartovat a může se poškodit elektrická soustava.



Ilustrace 6. Ovládací spínače pro vyhřívání sedel

SERVISNÍ DÍLY

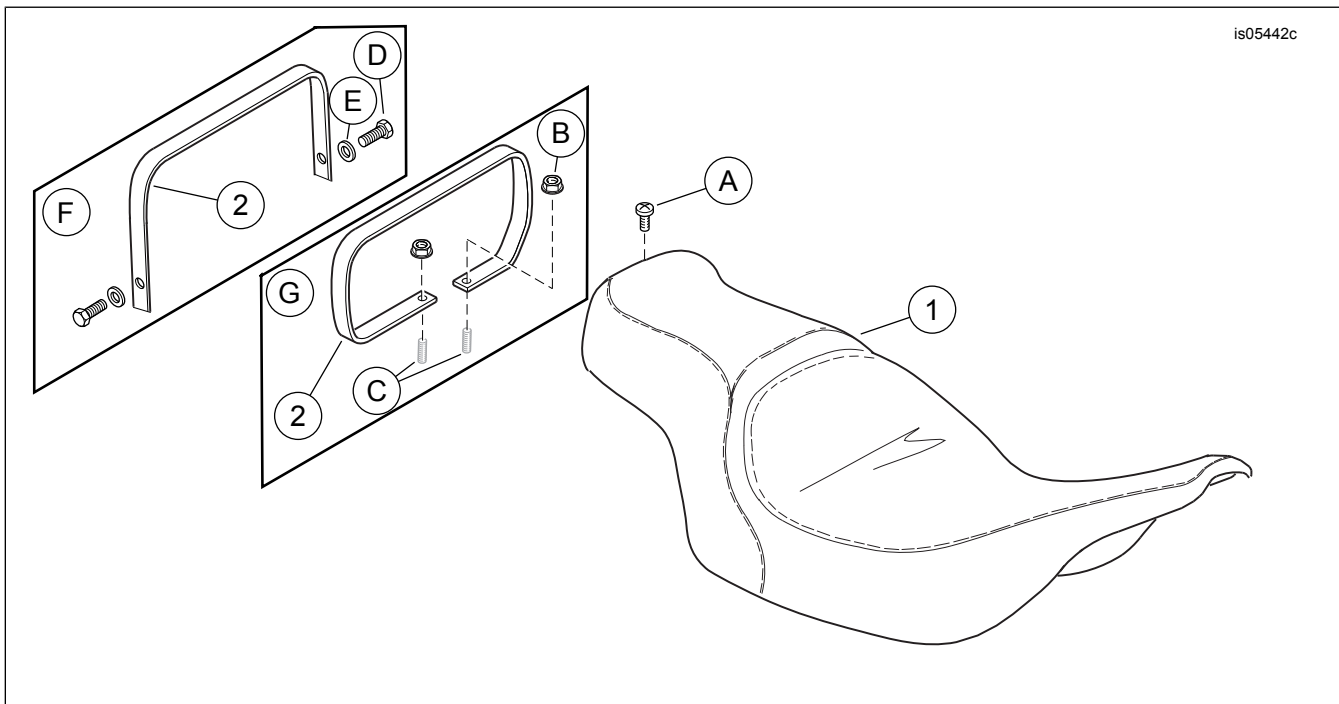

Ilustrace 7. Servisní díly: Vyhřívání sedlo

Tabulka 1. Tabulka servisních dílů

Položka	Popis (množství)	Číslo dílu
1	Sedlo (zobrazen obyčejný vzor)	Neprodává se samostatně
2	Záchytný řemen (sada 52633-08)	51188-86
	Záchytný řemen (sady 52000004A, 52000177, 52000564 a 52000565)	52400005
	Záchytný řemen (sady 52000127 a 52000135)	52400015
Položky uvedené v textu, které nejsou součástí sady:		
A	Šroub s hlavou Phillips – originální vybavení (OE)	2952A
B	Šroub s nákrůžkem OE (2)	7499
C	Čep OE (2)	Neprodává se samostatně
D	Šroub záchytného řemene OE (2)	2952A
E	Podložka záchytného řemene OE (2)	6703
F	Konfigurace pro modely z roku 2014 a novější	
G	Konfigurace pro modely z roku 2013 a starší	