



SOOJENDUSEGA ISTME KOMPLEKT

ÜLDOSA

Komplekti number

52633-08, 52000004A, 52000135, 52000127, 52000177, 52000564, 52000565

Mudelid

Mudeli sobivuse teavet vaadake P&A jaemüügikataloogist või osade ja tarvikute jaotisest veebilehel www.harley-davidson.com (ainult inglise keeles).

Paigaldusnõuded

Kui mõni teine tarvik kasutab juba tarvikuahela konektorit (istme all, vt joonist 4.), tuleb kasutada lülitatud ahela adapterjuhtmekimpu (tootekood 70264-94A).

2014.–2016. a mudelid: tarvikuahela konektori õigesse kohta toomiseks on vajalik eraldi müüdava pikendusjuhtmekimbu (tootekood 69200722) soetamine.

2017. a ja hilisemad mudelid: tarvikuahela konektori õigesse kohta toomiseks on vajalik eraldi müüdava pikendusjuhtmekimbu (tootekood 69201599) soetamine.

Elektriline ülekoormus

TEADE

Kui lisate liiga palju elektritarvikuid, võite sõiduki toitesüsteemi üle koormata. Kui kõik ühel ajal töötavad elektritarvikud tarbivad rohkem elektrivoolu, kui sõiduki toitesüsteem suudab toota, võib elektritarve aku tühjaks lasta ja sõiduki elektrisüsteemi kahjustada. (00211d)

▲ HOIATUS!

Mis tahes elektritarviku paigaldamisel veenduge, et see ei ületaks muudetava vooluringi kaitsete või kaitseüliliiti maksimaalset voolutugevust. Maksimaalse voolutugevuse ületamine võib tekitada elektririkke, mis võib põhjustada surma või raskeid vigastusi. (00310a)

Soojendusega iste nõuab elektrisüsteemilt kuni **4.2 A** rohkem voolu.

Komplekti sisu

Komplekti sisu vt Joonis 7 ja Tabel 1 .

EEMALDAMINE

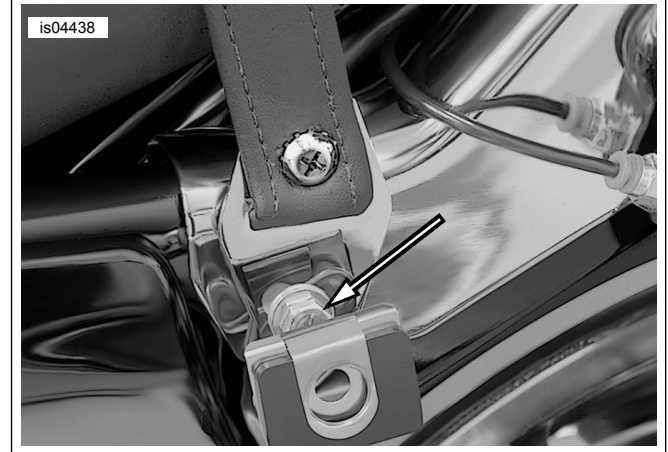

Joonis 1. Kaassõitja kinnihoidmisrihma eemaldamine (näidatud 2008)

MÄRKUS.

Järgmiste protseduuride teostamisel vältige värvitud pindade (poritiib, paak jne) kriimustamist tööriistade või istme metallist sakkidega.

Kinnihoidmisrihma eemaldamine: 2013. a ja varasemad mudelid

1. Vt kasutusjuhendit. Eemaldage sadulakotid. Hoidke kõik kinnitid paigaldamiseks alles.

2. **MÄRKUS.**

Enne sadulakoti kinnituskronsteini poltide eemaldamist jätke meelde sadulakoti kinnituskronsteinide paigaldussuunad.

Vt Joonis 1 . Eemaldage sadulakoti kinnituskronsteini **vasakpoolne** eesmine kinnituspolt ja seib, et eemaldada kronstein ja parajasti paigaldatud kaassõitja kinnihoidmisrihm.

3. Kasutage polti ja seibi, et monteerida sadulakoti kinnituskronstein sõiduki külge samas asendis, nagu see oli enne eemaldamist. Keerake polti piisavalt kinni, et see hoiaks kronsteini paigal. Ärge täielikult pingutage.

4. Eemaldage sadulakoti kinnituskronsteini **parempoolne** eesmine kinnituspolt ja seib. Eemaldage kinnihoidmisrihm ja visake minema.

5. Monteerige kronstein sõiduki külge samas asendis, nagu see oli enne eemaldamist. Keerake polti piisavalt kinni, et see hoiaks kronsteini paigal. Ärge täielikult pingutage.

Kinnihoidmisrihma eemaldamine: 2014. a ja uuemad mudelid

1. Vt Joonis 7 . Eemaldage kruvi (D), seib (E) ja kinnihoidmisrihma ots. Hoidke kinnitid hilisemaks paigalduseks alles.
2. Korrake eelmist sammu vastasküljel.

Istme eemaldamine

1. **Tour-Pak®-iga mudelid:** avage Tour-Paki kaas. Tõstke eesmist istmepatja üles, et saada ligipääs istme kinnititele.
2. Vt Joonis 7 . Eemaldage lukustusseibiga Phillips-peaga kruvi (A) parajasti paigaldatud istme tagaosast. Tõmmake istet tahapoole, et see eemaldada. Hoidke kruvi alles
3. **Porilaua iluliistud:** eemaldage porilaua iluliistud:
 - a. Katke tavalise kruvikeeraja ots teibiga, et kaitsta kroomitud ja värvitud pindasid.
 - b. Vt Joonis 2 . Sisestage kruvikeeraja ots kroomitud liistu ja kummitihendi vahele.
 - c. Kangutage liistu üles. Tõmmake seda üles ja kummitihendist eemale.
 - d. Alustage ükskõik kummast otsast ning koorige kummitihendit porilauast eemale.
 - e. Puhastage isopropüülalkoholi ja destilleeritud vee 50-50% lahusega.

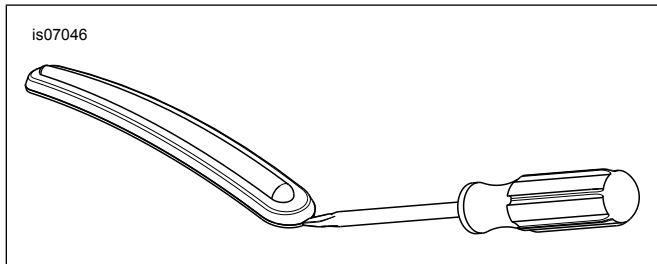

Joonis 2. Porilaua iluliistude eemaldamine

PAIGALDAMINE

Uue istme ja kinnihoidmisrihma paigaldamine

MÄRKUS.

Kaassõitja käepidemega mudelitel pole kinnihoidmisrihma tarvis paigaldada.

2013. a ja varasemad mudelid: Kinnihoidmisrihm paigaldatakse enne istet. 2014. a ja hilisemad mudelid: Kinnihoidmisrihm paigaldatakse pärast istet.

1. **2014. a ja hilisemad mudelid:** jätkake 3. sammust. **2013. a ja varasemad mudelid:** vt joonist 3. Eemaldage kaks kuuskantmutrit (2) tagumise porilaua esiosa läheduses olevatelt tikkpoltidelt.

2. Paigaldage uus kinnihoidmisrihm (1) tikkpoltidele, nagu näidatud illustratsioonil, kasutades mitme auguga rihtmeha kahte välimist auku. Fikseerige kinnihoidmisrihm mutritega tikkpoltide külge. Pingutage.

Moment: 6,8–10,8 N·m (5–8 ft-lbs)

▲ HOIATUS!

Sõiduki juhusliku käivitumise vältimiseks, mis võib põhjustada surma või raskeid vigastusi, eemaldage enne jätkamist negatiivse märgiga (–) akukaabel. (00048a)

3. Järgige kasutusjuhendis toodud juhiseid, et eemaldada negatiivne (–) akukaabel aku küljest.

MÄRKUS.

2014.–2016. a mudelid: tarvikuahela konnektori õigesse kohta toomiseks on vajalik eraldi müüdava paigalduskomplekti (tootekood 69200722) soetamine.

2017. a ja hilisemad mudelid: tarvikuahela konnektori õigesse kohta toomiseks on vajalik eraldi müüdava paigalduskomplekti (tootekood 69201599) soetamine.

4. Vt Joonis 4 . Leidke üles aku ees olev tarvikuahela konnektor (1) ja eemaldage sellelt kork.

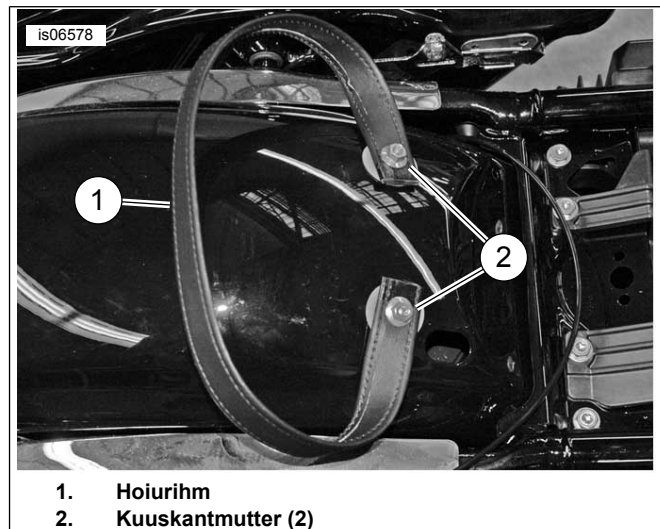

Joonis 3. Kinnihoidmisrihma paigaldamine

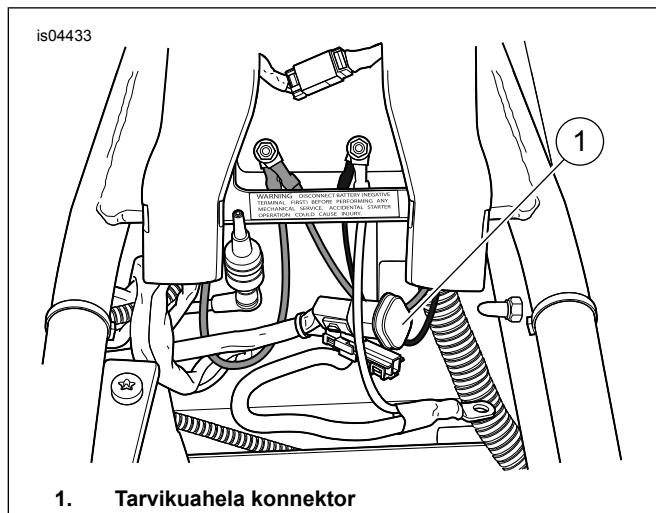

1. Tarvikuahela konnektor

Joonis 4. Tarvikuahela konnektor

- Leidke üles soojendusega istme konnektor, mis on uue istme alumisel küljel.

MÄRKUS.

2014.–2016. a mudelid: kui mõni teine tarvik kasutab juba tarvikuahela konnektorit, kasutage Y-adapterina lülitatud ahela adapterjuhtmekimpu (tootekood 70264-94A, tuleb osta eraldi).

2017. a ja uuemad mudelid: kui mõni teine tarvik kasutab juba tarvikuahela konnektorit, kasutage Y-adapterina lülitatud ahela adapterjuhtmekimpu (tootekood 69201706, tuleb osta eraldi).

- Ühendage soojendusega istme konnektor tarvikuahela konnektoriga (1).
- Vt kasutusjuhendit. Ühendage negatiivne (–) akukaabel.
- Paigutage juhtmed kulgema istme alt niimoodi, et need poleks istme paigaldamisel kokku muljutud.
- Vt Joonis 5 . Kui see on juba paigaldatud, lükake istme tagaosa eestpoolt läbi kinnihoidmisrihma, kuni istme ees allosas olev pilu (2) on kütusepaagi tagumisel kronsteiniil istme kinnituskeele (1) taga.

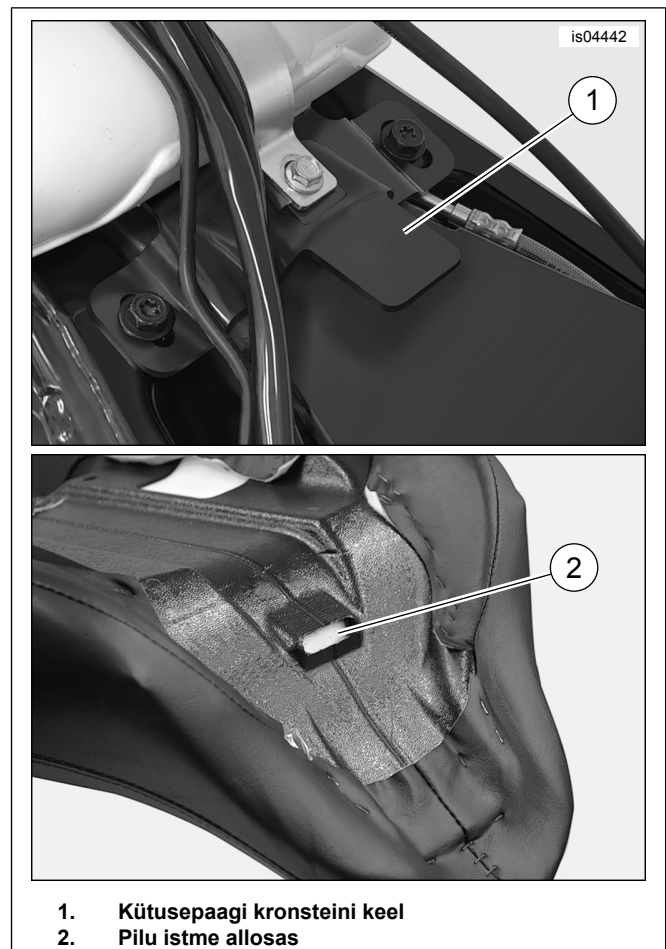

- Kütusepaagi kronsteini keel
- Pilu istme allosas

Joonis 5. Istme eesmine kinnitus

- Vajutage istet allapoole raami põhitoe suunas. Lükake istet mootorratta esiosa suunas, kuni kütusepaagi kronsteini keel on täielikult istme allosas olevas pilus.
- Fikseerige iste tagumise porilaua külge, kasutades Phillips-peaga kruvi (koos lukustusseibiga), mille eemaldasite varem istme eemaldamise jaotises. Pingutage. Moment: 5,4–8,1 N·m (4–6 ft-lbs)
- Vaadake hooldusjuhendit. Paigaldage iste. Tõmmake istet üles, et kontrollida, kas see on pärast paigaldamist kinnitatud.
- 2014. a ja hilisemad mudelid:** paigaldage kinnihoidmisrihm.
 - Paigaldage kinnihoidmisrihma ots kinnihoidmisrihma kronsteini pilusse. Joondage kinnihoidmisrihma auk kronsteini auguga.
 - Vt Joonis 7 . Paigaldage kinnihoidmisrihma kruvi (D) ja seib (E). Pingutage. Moment: 5,4–8,1 N·m (4,0–6,0 ft-lbs)
 - Korrake toiminguid teisel küljel.

MÄRKUS.

Sadulakottide allosas olev vormitud kummitükk peab sobituma tihedalt alumise sadulakoti tugiraamide vahele.

14. Kui eemaldasite, paigaldage sadulakotid mootorrattale, järgides kasutusjuhendis toodud juhiseid. Fikseerige algsed aasaga poltfixsaatorid ja lameseibid.

15. Pingutage eesmise sadulakoti kinnituspoldid. Pingutage.
Moment: 7–11 N·m (62,0–97,4 in-lbs)

KASUTAMINE

MÄRKUS.

Tarvikulüliti on kiiklüliti, mis asub sisemise gondli lülitipaneelil.

1. Kui süüde/süütevõti on süüteasendis IGNITION või tarvikuasendis ACCESS, ühendage istmesoojenduse ahel elektrisüsteemiga, lülitades tarvikulüliti VÄLJALÜLITATUD asendist SISSELÜLITATUD asendisse.

2. Kaks istme küljel olevat lüliti võimaldavad reguleerida juhi ja kaassõitja istmepadjade soojendust sõltumatult. Eesmine lüliti reguleerib juhi istmepadja ja tagumine lüliti reguleerib kaassõitja istmepadja.

- Keskmises asendis on vastava istmepadja soojendus VÄLJAS.
- Lüliti alumise osa allavajutamisel lülitatakse vastava istmepadja soojendus SISSE (MADAL).
- Lüliti ülemise osa allavajutamisel lülitatakse vastava istmepadja soojendus SISSE (KÕRGE).

MÄRKUS.

Kui tarvikulüliti jätta SISSELÜLITATUKS ja istmesoojenduse kiiklüliti on MADALAS või KÕRGES asendis, kui mootorratas on seisatud, alustatakse istmesoojendust uuesti, kui süüde/süütevõti lülitatakse süüteasendisse IGNITION või lisatarvikute asendisse ACCESS.

Kui istmesoojendus töötab siis, kui mootorratta mootor on seisatud või töötab tavapärastest pööretest väiksemal pöörlemissagedusel, võib sõiduki aku kiiresti tühjeneda, mis võib põhjustada käivitusrikkeid ning kahjustada elektrisüsteemi.

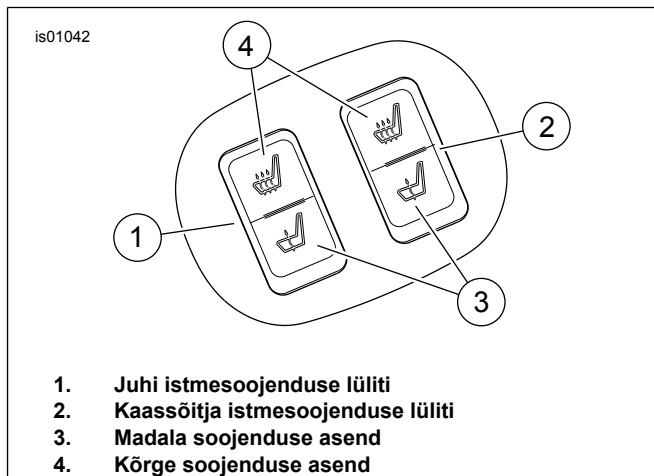

Joonis 6. Istmesoojenduse lülitid

HOOLDATAVAD OSAD

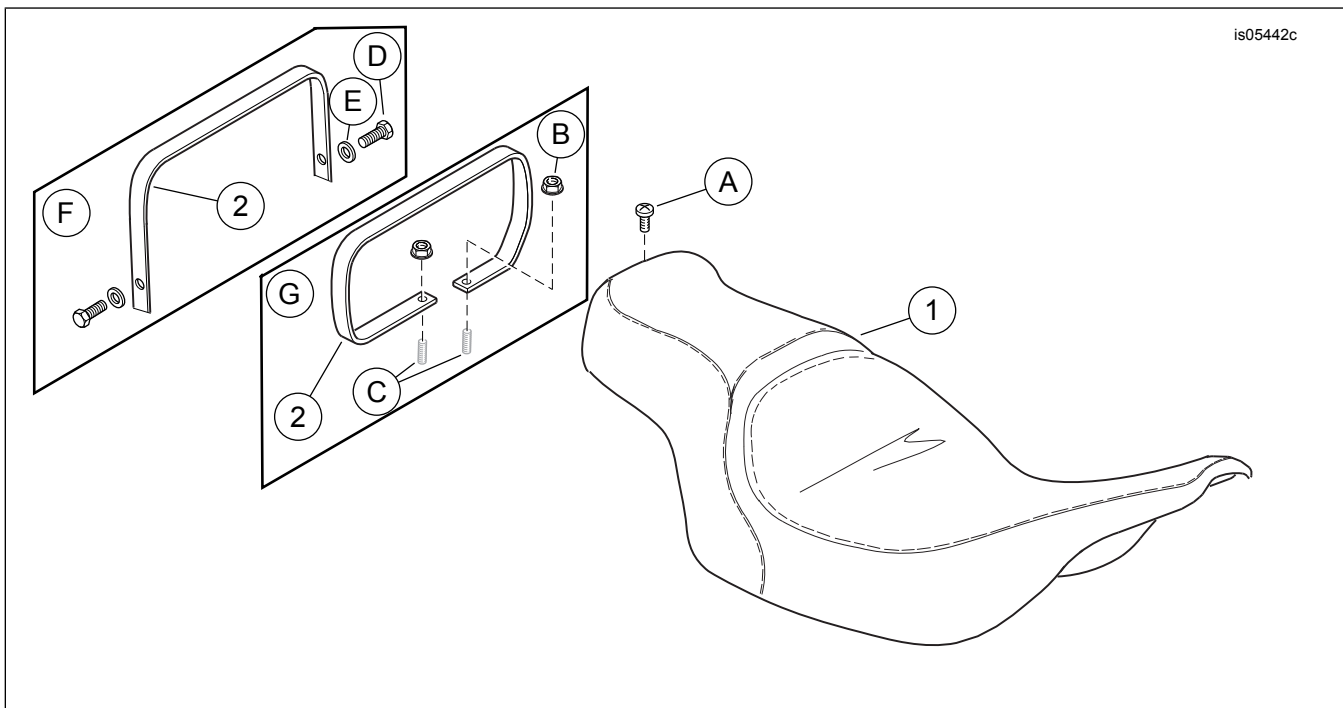

Joonis 7. Hooldatavad osad: Soojendusega iste

Tabel 1. Hooldatavate osade tabel

Üksus	Kirjeldus (kogus)	Tootenumber
1	Iste (illustratsioonil tavaline muster)	Ei müüda eraldi
2	Kinnihoidmisrihm (komplekt 52633-08)	51188-86
	Kinnihoidmisrihm (komplektid 52000004A, 52000177, 52000564 ja 52000565)	52400005
	Kinnihoidmisrihm (komplektid 52000127 ja 52000135)	52400015
Tekstis mainitud üksused, mis ei kuulu komplekti:		
A	Originaalvarustuse Phillips-ristpeakruvi	2952A
B	Originaalvarustuse äärikmutter (2)	7499
C	Originaalvarustuse tikkpolt (2)	Ei müüda eraldi
D	Originaalvarustuse kinnihoidmisrihma kruvi (2)	2952A
E	Originaalvarustuse kinnihoidmisrihma seib (2)	6703
F	2014. a ja hilisemate mudelite konfiguratsioon	
G	2013. a ja varasemate mudelite konfiguratsioon	